

**Buick Enclave Splash Guard - Front**  
 Please read instructions thoroughly before starting.

**Installation Time**

Approximately 30 minutes.

**Tools Required**

- T15 Torx Screw Driver
- Drill
- 1/8" (3.0 mm) Drill Bit
- Clean Cloth/Rag

**Package Contents**

Description	Quantity
Left Hand Splash Guard	1
Right Hand Splash Guard	1
M4.2 x 20 Self-tapping Screw	2
Instruction Sheet	1

**Installation Procedure**

1. Turn front tire to provide clearance.
2. Clean and degrease body panel where splash guards are to be located.
3. Remove two screws (A) and (B). Hold the splash guard in position against the rocker molding and reinstall the screws as shown in **Fig. 1**. Make sure splash guard sits flush to the vehicle.
4. Drill 1/8" hole at location (C) and install supplied M4.2 x 20 screw as shown in **Fig. 2**.
5. Repeat procedure for the other side.
6. Guards can be cleaned with any commercially available cleaner.

**FIGURE 1**

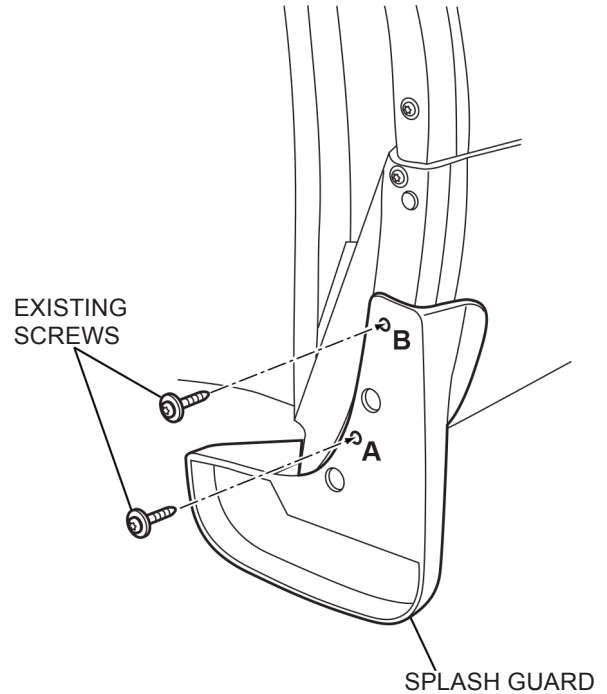

**FIGURE 2**

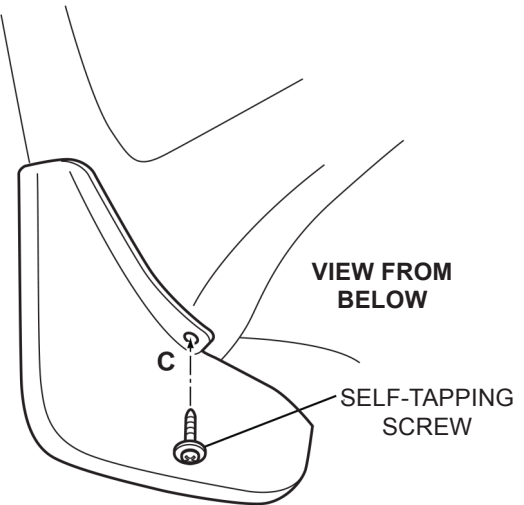

DATE	REVISION	AUTH	DR
12JL13	Initial Release - Vinay Saini	1891986	

**Bavette garde-boue Buick Enclave – Avant**  
**Lire attentivement les directives avant de commencer.**

**Temps de pose**

Environ 30 minutes.

**Outils nécessaires**

- Tournevis Torx T15
- Perceuse
- Mèche de 1/8 po (3,0 mm)
- Chiffon propre

**Contenu de l'ensemble**

Désignation	Quantité
Bavette garde-boue gauche	1
Bavette garde-boue droit	1
Vis autotaraudeuse M4,2 x 20	2
Feuille de directives	1

**Procédure d'installation**

1. Tourner le pneu avant afin de prévoir un dégagement.
2. Nettoyer et dégraisser le panneau de carrosserie où seront posées les bavettes garde-boue.
3. Déposer deux vis (A) et (B). Maintenir la bavette garde-boue en position contre la moulure de bas de caisse et reposer les vis de la façon indiquée à la **Fig. 1**. S'assurer que la bavette garde-boue est de niveau avec le véhicule.
4. Percer un trou de 1/8 po à l'emplacement (C) et poser la vis fournie M4,2 x 20, comme indiqué à la **Fig. 2**.
5. Refaire la même chose de l'autre côté.
6. Les bavettes garde-boue peuvent être nettoyées avec n'importe quel produit de nettoyage vendu dans le commerce.

**FIGURE 1**

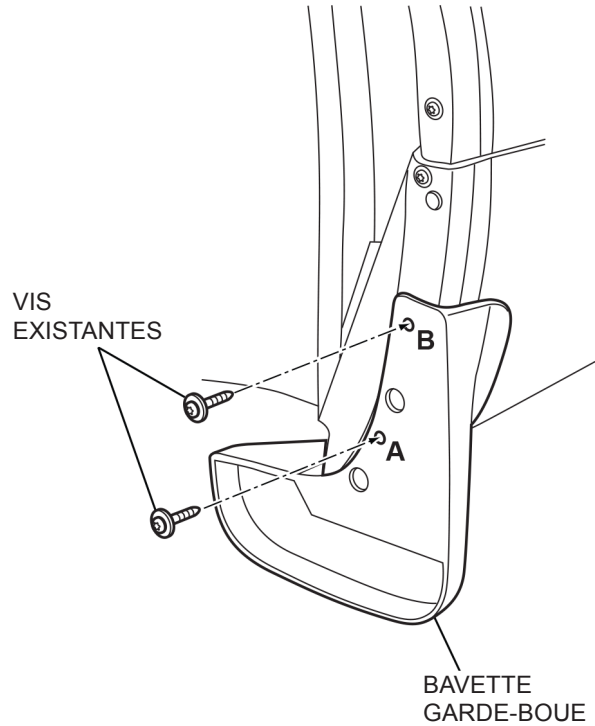

**FIGURE 2**

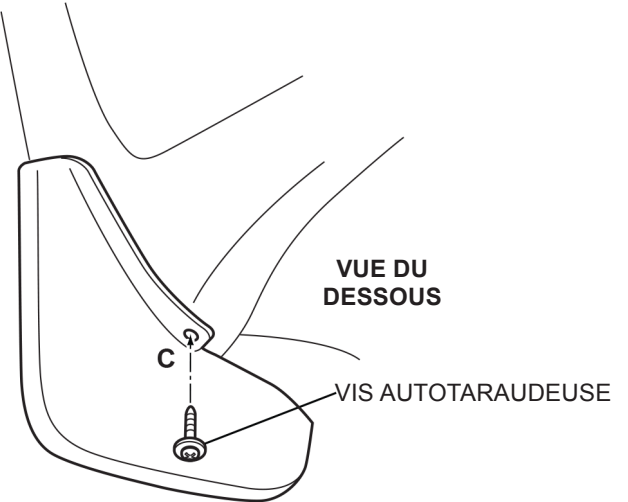

DATE	REVISION	AUTH	DR
12JL13	Initial Release - Vinay Saini	1891986	

TITLE
<b>INSTALLATION INSTRUCTIONS</b> <b>Buick Enclave Splash Guard - Front</b>
PART NO. <b>22935573</b> SHEET <b>2</b> OF <b>3</b>

### Salpicadera Buick Enclave - Delantera

Por favor lea las instrucciones minuciosamente antes de comenzar.

**Tiempo de instalación**

Aproximadamente 30 minutos.

**Herramientas Requeridas**

- Destornillador Torx T15
- Taladro
- Broca de 1/8" (3.0 mm)
- Tela/Estopa Limpia

**Contenido del paquete**

Descripción	Cantidad
Salpicadera izquierda	1
Salpicadera derecha	1
Tornillo autorroscante M4.2 x 20	2
Hoja de Instrucciones	1

**Procedimiento de instalación**

1. Gire la llanta frontal para tener espacio libre.
2. Limpie y desengrase el tablero de la carrocería donde se van a ubicar los guardabarros.
3. Retire dos tornillos (A) y (B). Sostenga la salpicadera en posición contra el tablero lateral de la carrocería y vuelva a instalar los tornillos como se muestra en la **Fig. 1**. Asegúrese que la salpicadera se asiente al ras al vehículo.
4. Perfore el orificio de 1/8" en la ubicación (C) e instale el tornillo M4.2 x 20 suministrado como se muestra en la **Fig. 2**.
5. Repita el procedimiento para el otro lado.
6. Las protecciones se pueden limpiar con cualquier limpiador disponible comercialmente.

**FIGURA 1**

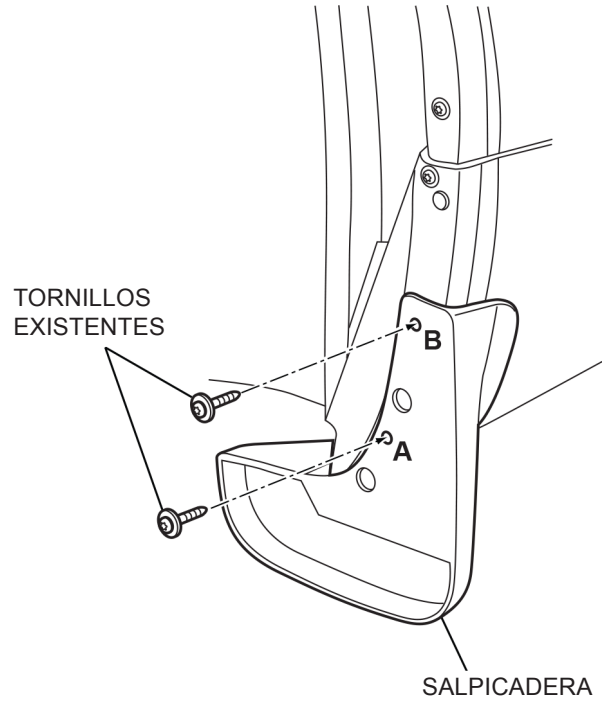

**FIGURA 2**

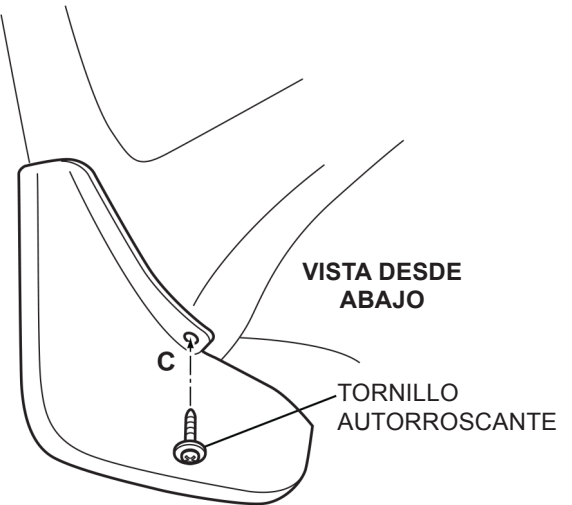

DATE	REVISION	AUTH	DR
12JL13	Initial Release - Vinay Saini	1891986	