

Chevrolet Impala Grille Replacement - Front Lower

Kit:

<u>Contents</u>	<u>Quantity</u>
Lower Grille	1

Required Tools:

- Flathead Screwdriver
- 7mm, 10mm Socket
- J 39544-KIT Complete Torque Socket Set 10 pieces

Fastener Caution:

Caution: Use the correct fastener in the correct location. Replacement fasteners must be the correct part number for that application. Do not use paints, lubricants, or corrosion inhibitors on fasteners, or fastener joint surfaces, unless specified. These coatings affect fastener torque and joint clamping force and may damage the fastener. Use the correct tightening sequence and specifications when installing fasteners in order to avoid damage to parts and systems. When using fasteners that are threaded directly into plastic, use extreme care not to strip the mating plastic part(s). Use hand tools only, and do not use any kind of impact or power tools. Fastener should be hand tightened, fully seated, and not stripped.

Step 1

Front Compartment Front Sight Shield Replacement

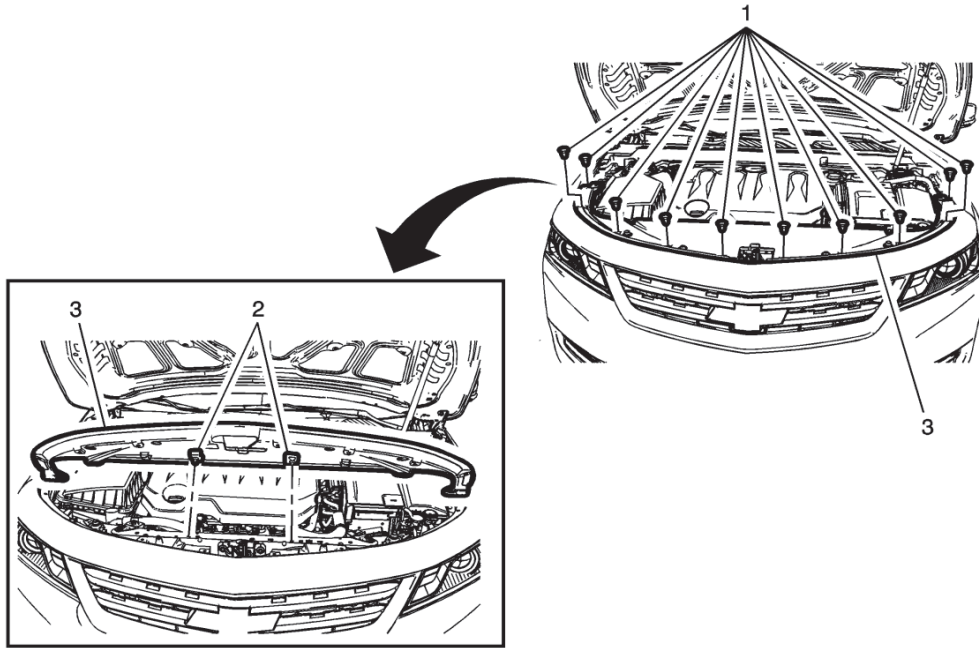

Callout	Component Name
1	Front Compartment Front Sight Shield Push-In Retainer (Qty: 10)
2	Front Compartment Front Sight Shield Retainer (Qty: 2) Procedure Using a suitable tool, disengage the two hidden retainers from the upper tie bar.
3	Front Compartment Front Sight Shield

Step 2

Front Bumper Fascia Replacement

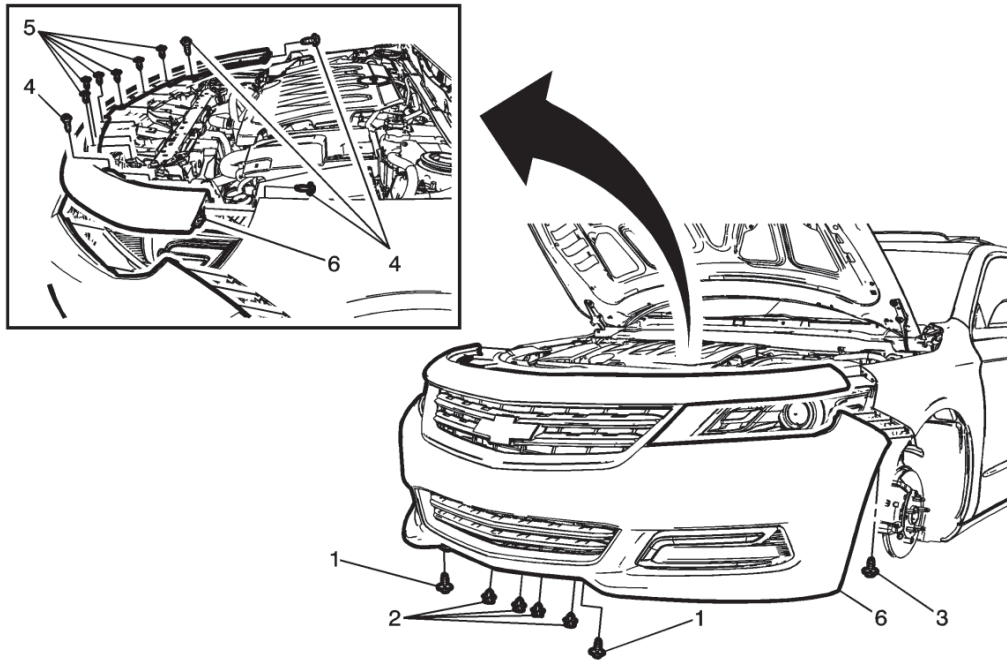

Callout	Component Name
1	Front Bumper Fascia Lower Bolt (Qty: 2) Caution: Refer to Fastener Caution .
2	Front Bumper Fascia Lower Push-In Retainer (Qty: 4)
3	Front Bumper Fascia Bolt (Qty: 2)
4	Front Bumper Fascia Upper Bolts (Qty: 4)
5	Front Bumper Fascia Upper Screws (Qty: 6)
6	<p>Front Bumper Fascia</p> <p>Procedure</p> <ol style="list-style-type: none"> 1. Turn wheel inboard. 2. Remove the four screw from the wheelhouse panel to front fascia. 3. Reposition the wheelhouse liner down and away from the fascia bracket. 4. Remove the front fascia to fender bolt (3). 5. Carefully push a small nylon wedge between the fascia and the front fascia guide. Insert a small flat-bladed tool into the fascia slot and depress the snaps one at a time and pull on the fascia at the same time to gradually remove the fascia from the front fascia guide. 6. Disconnect any electrical connectors. 7. Transfer components as necessary.

Step 3

Front Bumper Fascia Energy Absorber Replacement

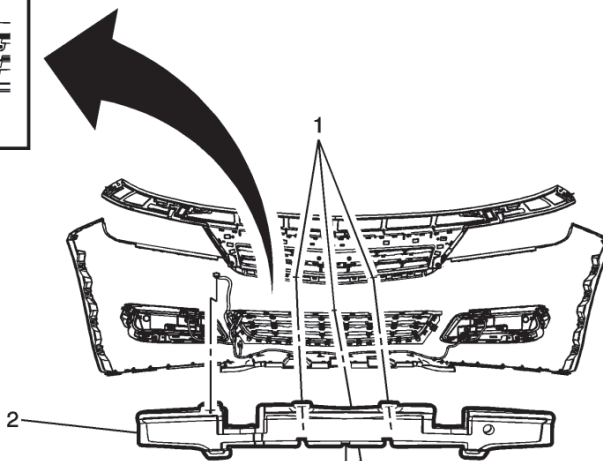
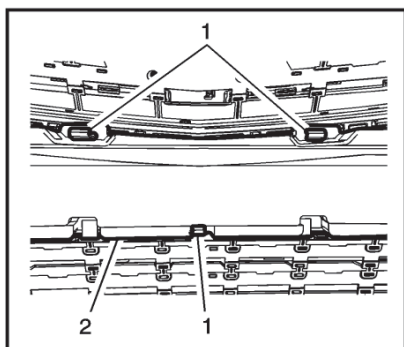

Callout	Component Name
1	Front Bumper Energy Upper Absorber Retainers. Note: The two upper retainers are part of the front bumper reinforcement, and the lower retainer is part of the lower grille.
2	Front Bumper Energy Upper Absorber Procedure Reposition the electrical harness from the absorber.

Step 4
Front Lower Grille Replacement

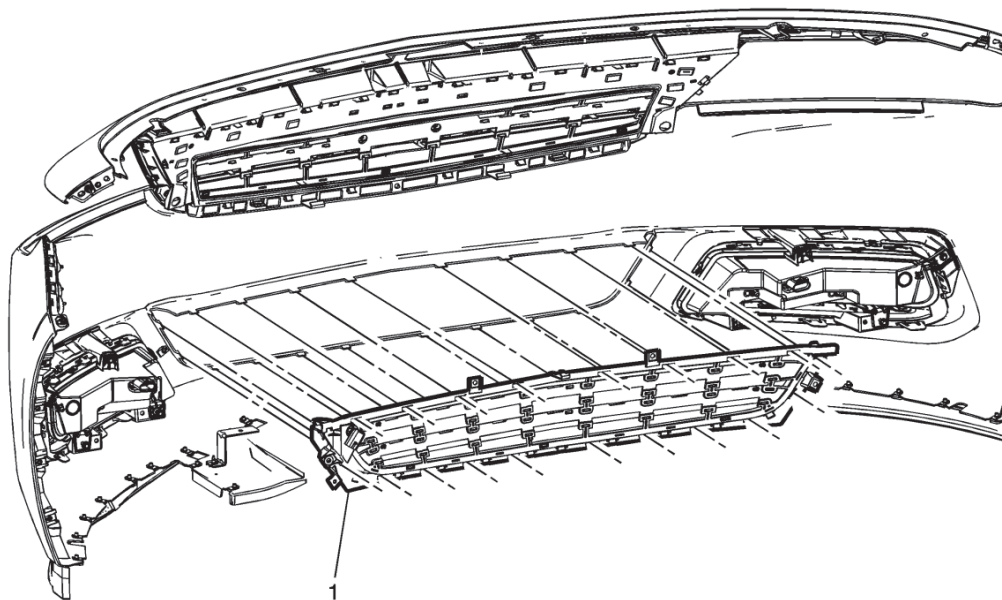

Callout	Component Name
1	Front Lower Grille Procedure Release the 20 front bumper fascia retaining tabs and pull the front lower grille rearward.

Reassembly

Reassemble the vehicle by reversing the procedures needed to remove the lower grille.

Remplacement de calandre de Chevrolet Impala – Inférieure avant

Trousse :

<u>Contenu</u>	<u>Quantité</u>
Calandre inférieure.....	1

Outils nécessaires :

- Tournevis à tête plate
- Douille 7 mm, 10 mm
- J 39544-TROUSSE Jeu de douille 10 pièces

Mise en garde sur la fixation :

Attention : Utiliser la bonne fixation au bon endroit. Les pièces de fixation de rechange doivent comporter le bon code d'article pour cette application. Ne pas utiliser de peinture, de lubrifiant ou d'inhibiteur de corrosion sur les pièces de fixation ou les surfaces de raccords de pièces de fixation à moins d'indications contraires. Ces revêtements affectent le couple de la pièce de fixation et la force de serrage du raccord et peuvent endommager la pièce de fixation. Utiliser la bonne séquence de serrage et les bonnes spécifications lors de l'installation des pièces de fixation afin d'éviter d'endommager les pièces et les systèmes. Lorsqu'on utilise des pièces de fixation filetées directement dans le plastique, il faut faire attention de ne pas arracher les filets des pièces de plastique à assembler. Utiliser uniquement des outils manuels; n'utiliser aucun type d'outil à percussion ou d'outil électrique. La pièce de fixation doit être serrée à la main jusqu'au fond, sans arracher les filets.

Étape 1

Remplacement du couvercle de visite avant de compartiment avant

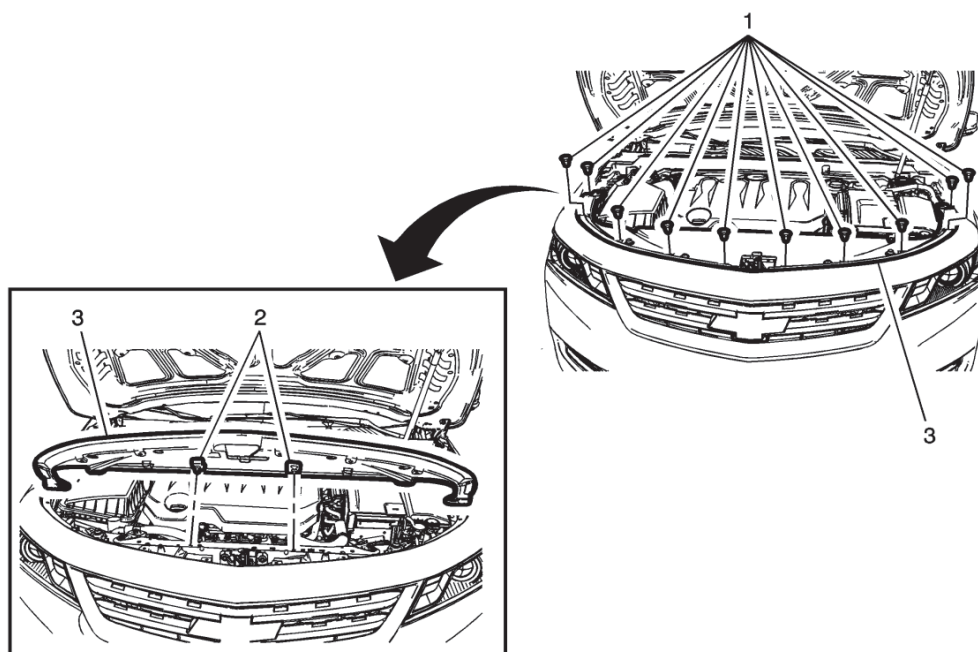

Numéro de référence	Nom du composant
1	Dispositif de retenue à pression de couvercle de visite avant de compartiment avant (Qté : 10)
2	Dispositif de retenue de couvercle de visite avant de compartiment avant (Qté : 2) Procédure Utiliser un outil approprié pour dégager les deux dispositifs de retenue cachés de la traverse supérieure avant.
3	Couvercle de visite avant de compartiment avant

Étape 2

Remplacement du carénage de parechoc avant

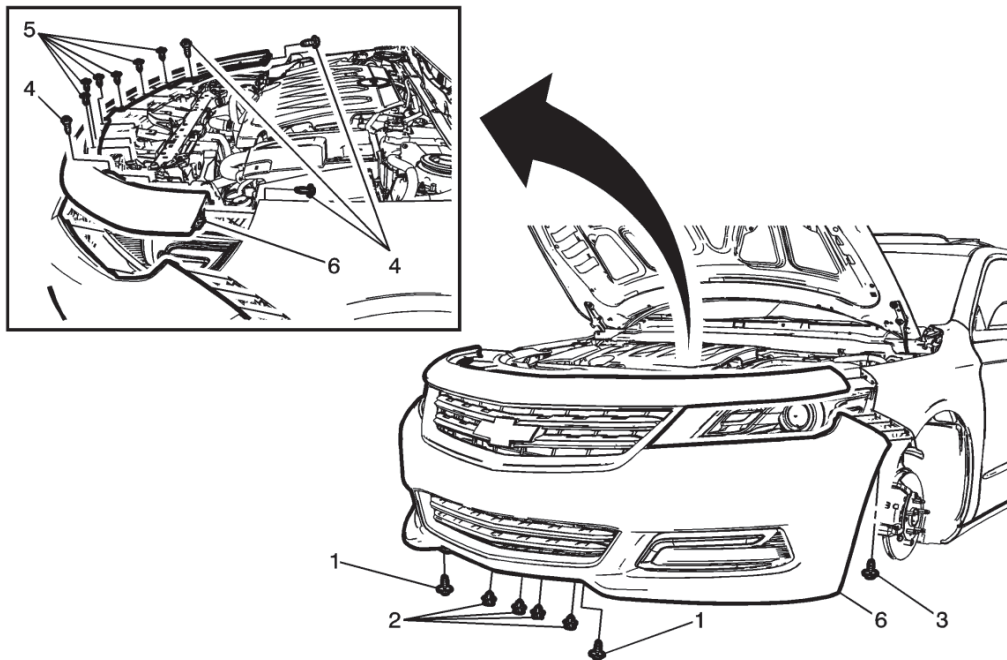

Numéro de référence	Nom du composant
1	Boulon inférieur de carénage de parechoc avant (Qté : 2) Attention : Se reporter à Avertissement relatif aux fixations.
2	Dispositif de retenue à pression inférieur de carénage de parechoc avant (Qté : 4)
3	Boulon de carénage de parechoc avant (Qté : 2)
4	Boulons supérieurs de carénage de parechoc avant (Qté : 4)
5	Vis supérieures de carénage de parechoc avant (Qté : 6)
6	<p>Carénage de parechoc avant</p> <p>Procédure</p> <ol style="list-style-type: none"> 1. Tourner la roue vers l'intérieur. 2. Déposer les quatre vis fixant le panneau de passage de roue au carénage avant. 3. Déplacer vers le bas la doublure de passage de roue pour l'écartier du support de carénage. 4. Déposer le boulon (3) fixant le carénage avant à l'aile. 5. Pousser avec précaution une petite cale de nylon entre le carénage et le guide de carénage avant. Insérer un petit outil à lame plate dans la fente du carénage et enfoncer les agrafes une à la fois et tirer le carénage en même temps pour retirer petit à petit le carénage du guide de carénage avant. 6. Débrancher les connecteurs électriques. 7. Transférer les composants, au besoin.

Étape 3

Remplacement de l'absorbeur d'énergie de carénage de parechoc avant

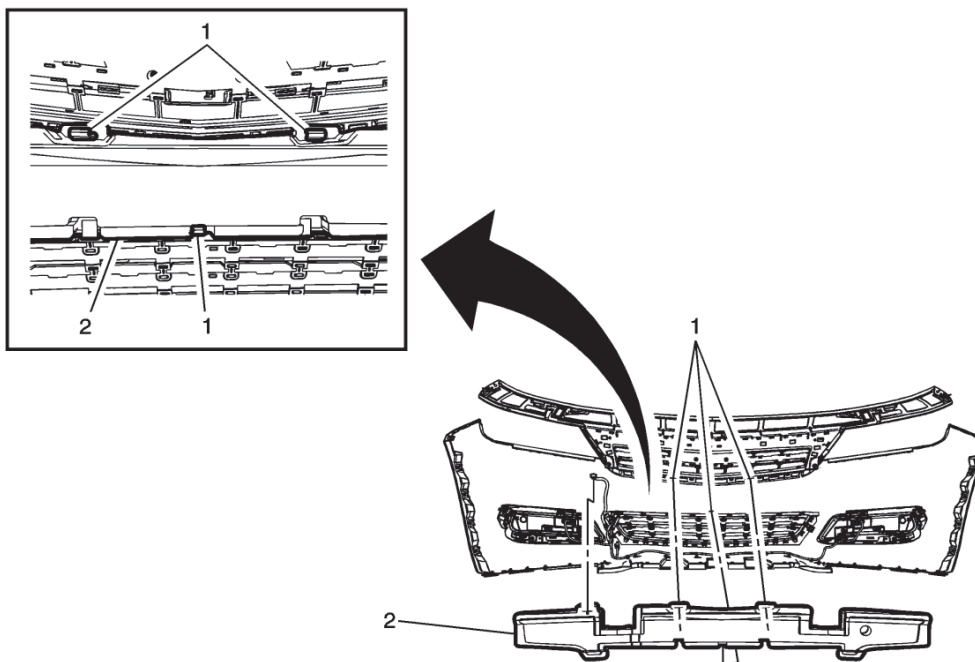

Numéro de référence	Nom du composant
1	Dispositifs de retenue d'absorbeur d'énergie supérieur de parechoc avant. Remarque : Les deux dispositifs de retenue supérieurs font partie du renfort de parechoc avant et le dispositif de retenue inférieur fait partie de la calandre inférieure.
2	Absorbeur d'énergie supérieur de parechoc avant Procédure Replacer le faisceau électrique de l'absorbeur.

Étape 4
Remplacement de la calandre inférieure avant

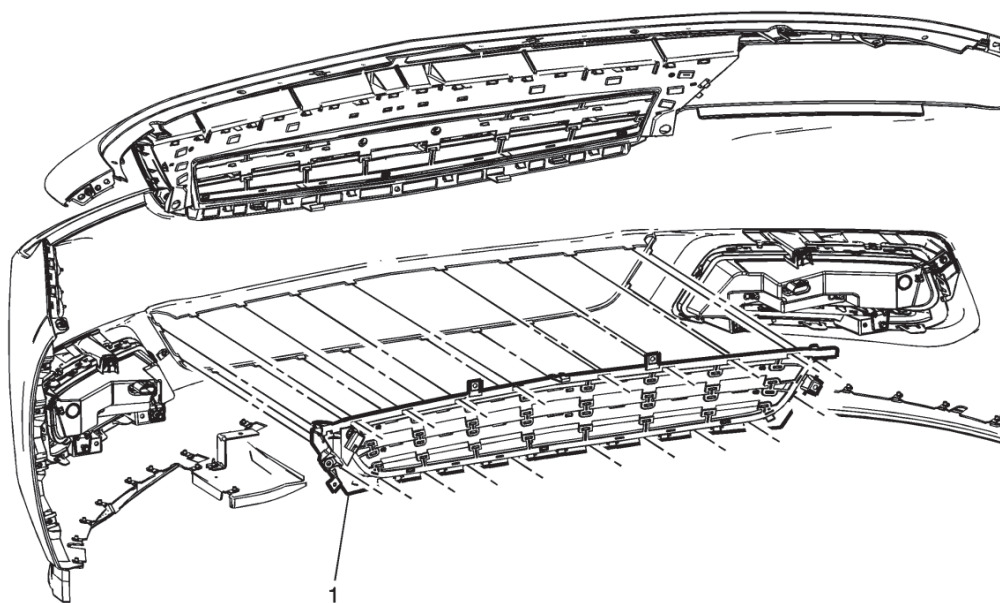

Numéro de référence	Nom du composant
1	Calandre inférieure avant Procédure Dégager les 20 pattes de verrouillage de carénage de parechoc avant et tirer vers l'arrière la calandre inférieure avant.

Réassemblage

Réassembler le véhicule en inversant les procédures nécessaires à la dépose de la calandre inférieure.

Reemplazo de rejilla de Chevrolet Impala - Inferior delantera

Juego:

<u>Contenido</u>	<u>Cantidad</u>
Rejilla inferior.....	1

Herramientas requeridas:

- Destornillador plano
- Casquillo de 7mm, 10mm
- J 39544-KIT Juego de casquillo de torsión completo 10 piezas

Precaución de sujetador:

Precaución: Use el sujetador correcto en la ubicación correcta. Los sujetadores de reemplazo deben ser el número de parte correcto para esa aplicación. No use pinturas, lubricantes o inhibidores de corrosión sobre sujetadores, o superficies de unión del sujetador, a menos que se especifique. Estos recubrimientos afectan el apriete del sujetador y la fuerza de sujeción de la unión y pueden dañar el sujetador. Use la secuencia y las especificaciones de apriete correctas cuando instale sujetadores para evitar dañar las partes y los sistemas. Cuando use sujetadores que se enrosquen directamente en plástico, tenga cuidado extremo para no trasroscar las partes de plástico de empate. Sólo use herramientas manuales, y no use ningún tipo de herramientas de impacto o eléctricas. El sujetador se debe apretar a mano, asentarse completamente, y no trasroscarse.

Paso 1

Reemplazo de protección para ojos delantera de compartimiento delantero

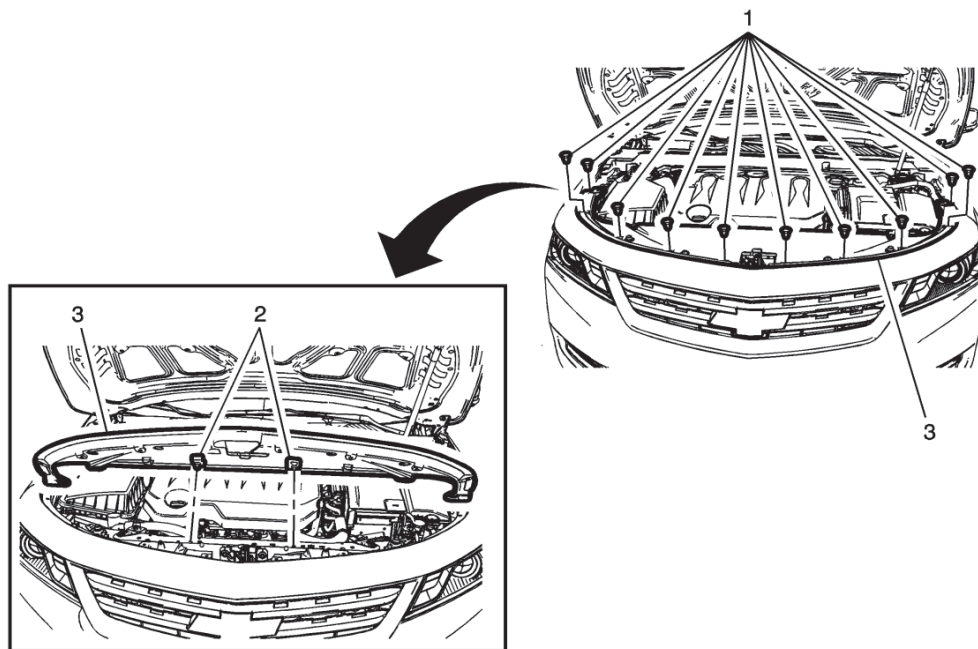

Llamada	Nombre del componente
1	Retenedor de presión de protección para ojos delantera de compartimiento delantero (Cant.: 10)
2	Retenedor de protección para ojos delantera de compartimiento delantero (Cant.: 2) Procedimiento Con una herramienta adecuada, desconecte los dos retenedores ocultos de la barra de amarre superior.
3	Protección para ojos delantera de compartimiento delantero

Paso 2

Reemplazo de facia de defensa delantera

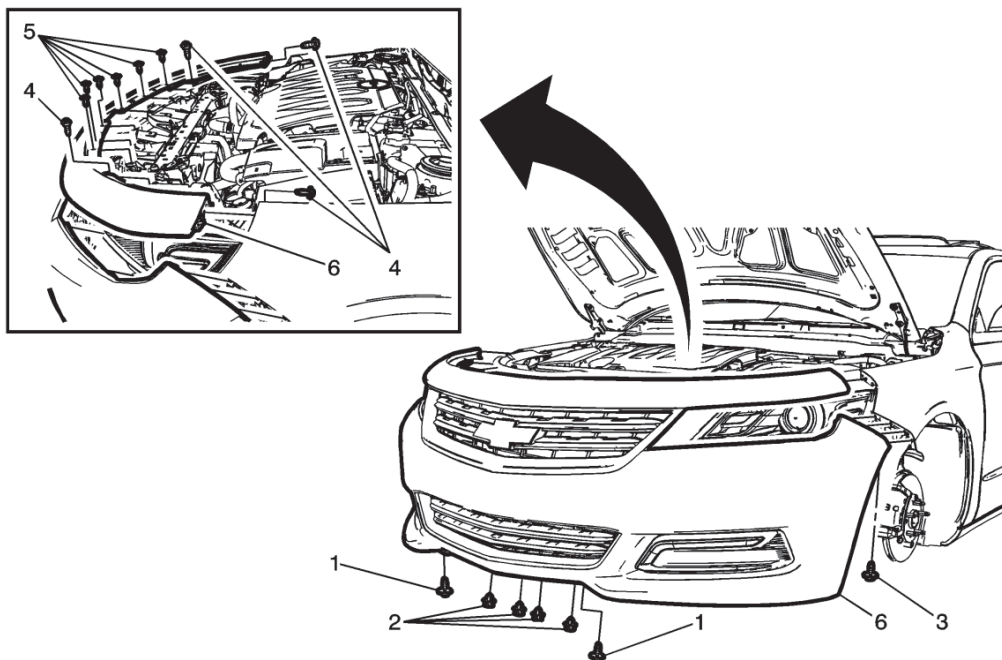

Llamada	Nombre del componente
1	Perno inferior de facia de defensa delantera (Cant.: 2) Precaución: Consulte Precaución de sujetador .
2	Retenedor de presión inferior de facia de defensa delantera (Cant.: 4)
3	Perno de facia de defensa delantera (Cant.: 2)
4	Pernos superiores de facia de defensa delantera (Cant.: 4)
5	Tornillos superiores de facia de defensa delantera (Cant.: 6)
6	Facia de defensa delantera Procedimiento <ol style="list-style-type: none"> 1. Gire la rueda hacia adentro. 2. Retire los cuatro tornillos del tablero del alojamiento de la rueda a la facia delantera. 3. Coloque el revestimiento del alojamiento de la rueda abajo y lejos del soporte de la facia. 4. Retire el perno de la facia delantera a la defensa (3). 5. Cuidadosamente empuje una pequeña cuña de nylon entre la facia y la guía de la facia delantera. Inserte una herramienta pequeña de cuchilla plana en la ranura de la facia y presione los broches uno a la vez y jale la facia al mismo tiempo para quitar gradualmente la facia de la guía de la facia frontal. 6. Desconecte los conectores eléctricos. 7. Transfiera los componentes conforme sea necesario.

Paso 3

Reemplazo de amortiguador de fascia de defensa delantera

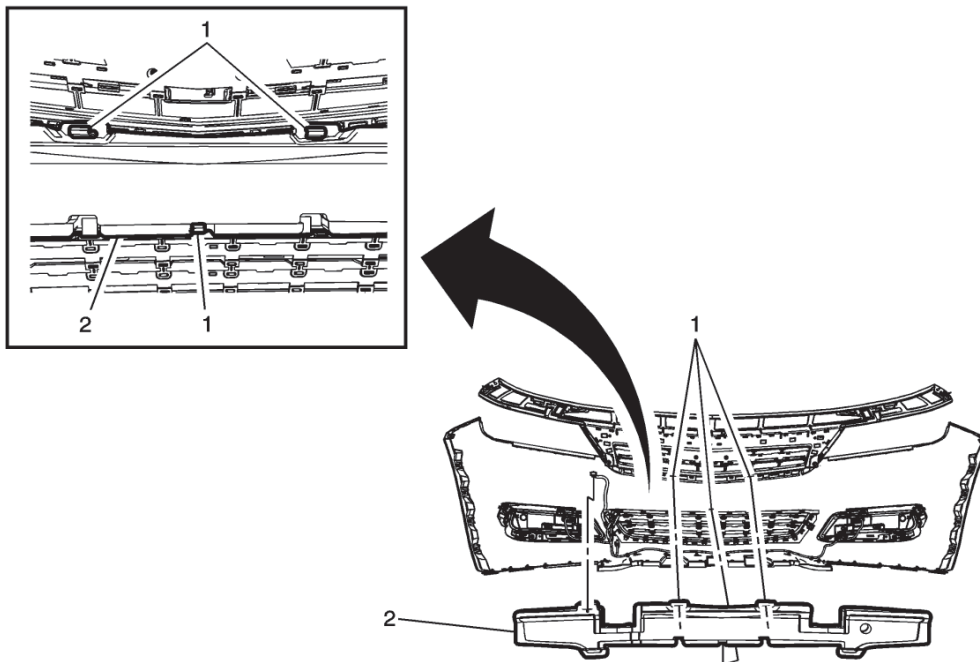

Llamada	Nombre del componente
1	Retenedores de amortiguador superior de defensa delantera Nota: Los dos retenedores superiores son parte del refuerzo de la defensa delantera, y el retenedor inferior es parte de la rejilla inferior.
2	Amortiguador superior de defensa delantera Procedimiento Vuelva a colocar el arnés eléctrico del amortiguador.

Paso 4
Reemplazo de rejilla inferior delantera

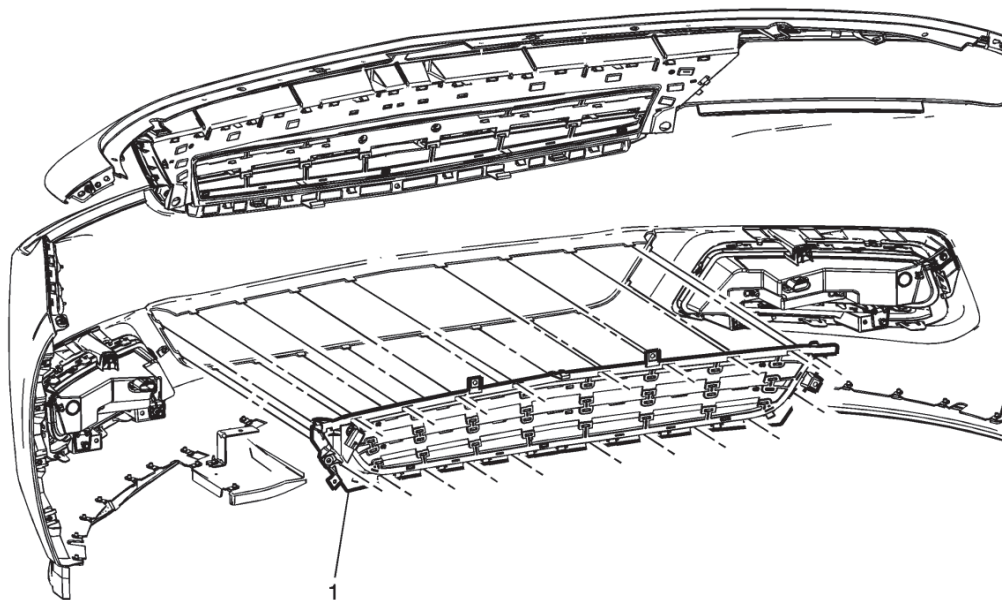

Llamada	Nombre del componente
1	Rejilla inferior delantera Procedimiento Libere las 20 lengüetas de retención de la fascia de la defensa delantera y jale la rejilla inferior delantera hacia atrás.

Re-ensamble

Vuelva a ensamblar el vehículo invirtiendo los procedimientos necesarios para retirar la rejilla inferior.