

**All Weather and Carpet – Floor Mats**

General Motors strongly recommends that you use only floor mats designed specifically for the model and model year of your vehicle, and that they are properly installed and secured.

**Kit Contains:**

- 1 Front Driver Floor Liner
- 1 Front Passenger Floor Liner
- 1 LH Floor Liner
- 1 RH Floor Liner

**Instructions:**

1. Remove production floor mat. **See Figure 1.**
2. Move Front Seats to full Rearward position. **See Figure 2.**
3. Install Floor Liner. Ensure Floor Liner goes under Accelerator and Brake Pedals. **See Figure 3.**
  - **DO NOT** stack Floor Liner over another Floor Mat.
4. Install Front Liner. **See Figure 4.**
  - **DO NOT** stack Floor Liner over another Floor Mat.
5. Engage retainers. **See Figure 5.**
6. Check the operation of the accelerator, brake, and clutch (if applicable) pedals to assure that the floor mat does not interfere with them. **See Figure 6.**
7. Move Front Seats to full Forward position. **See Figure 7.**
8. Install RH 2nd row Floor Liner. Ensure Liner is flat on carpet under seat track. **See Figure 8.**
9. Install LH 2nd row Floor Liner. Ensure Liner is flat on carpet under seat track. **See Figure 9.**
10. Push down fully to engage interlocking feature. **See Figure 10.**
11. If you have a Denali truck and don't want your Door Sill logo covered by Floor Liner. Please cutout Floor Liner along back side guide line provided. **See Figure 11.**

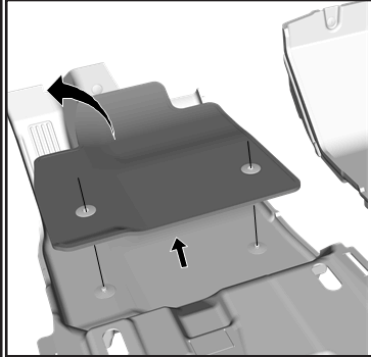

**Figure 1**

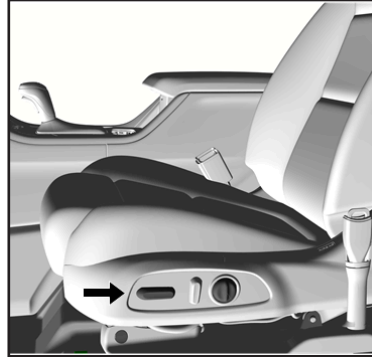

**Figure 2**

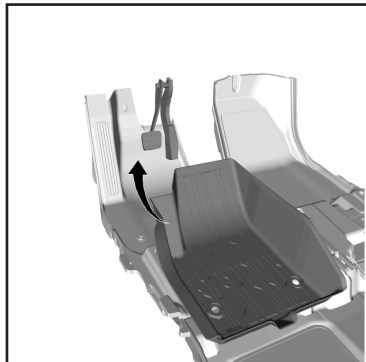

**Figure 3**

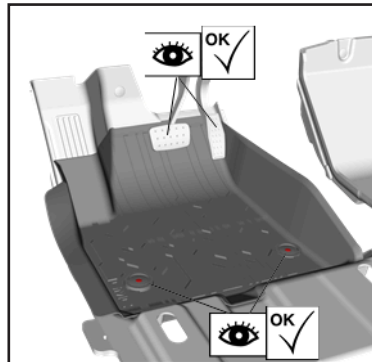

**Figure 4**

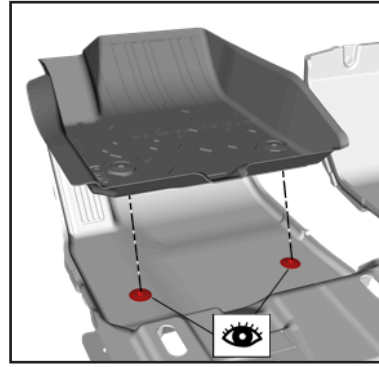

**Figure 5**

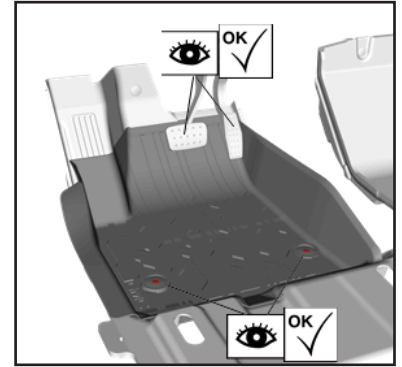

**Figure 6**

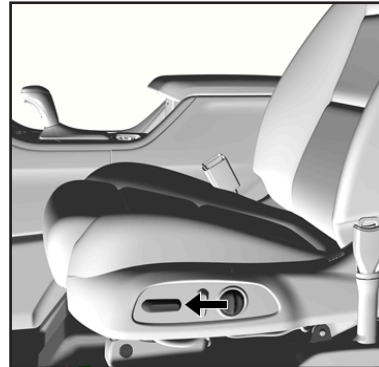

**Figure 7**

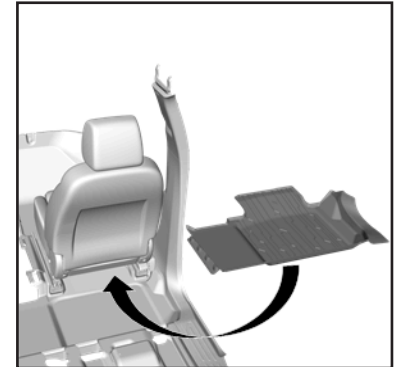

**Figure 8**

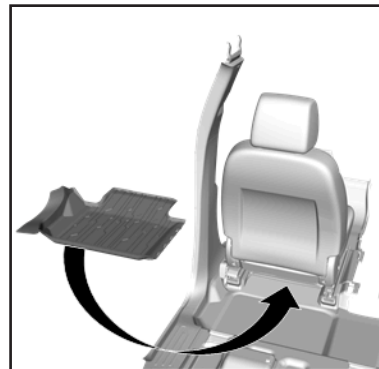

**Figure 9**

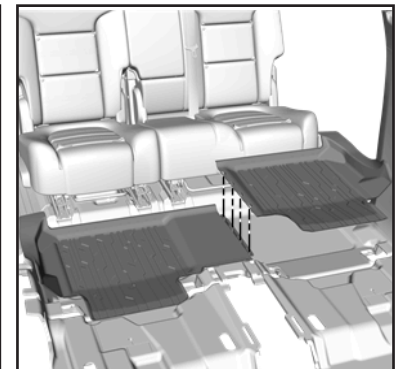

**Figure 10**

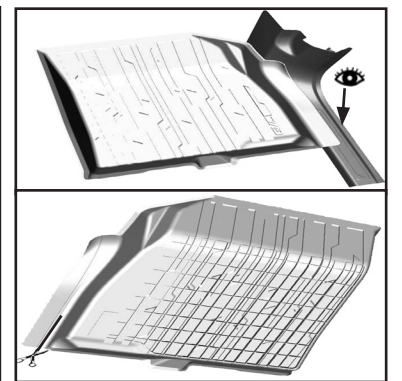
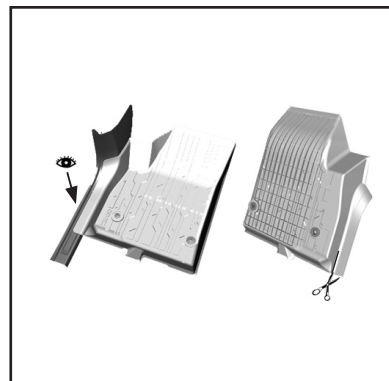

**Figure 11**

**Toute saison et tapis – Tapis de plancher**

General Motors recommande fortement d'utiliser uniquement des tapis de plancher conçus spécialement pour le modèle et l'année modèle de votre véhicule et de vous assurer qu'ils sont correctement posés et fixés.

**La trousse contient :**

- 1 Revêtement de plancher côté conducteur avant
- 1 Revêtement de plancher côté passager avant
- 1 Revêtement de plancher gauche
- 1 Revêtement de plancher droit

**Instructions :**

1. Retirer le tapis de plancher d'origine. **Voir la figure 1.**
2. Déplacer les sièges avant à fond vers l'arrière. **Voir la figure 2.**
3. Poser le revêtement de plancher. S'assurer que le revêtement de plancher se prolonge jusqu'à sous la pédale d'accélérateur et la pédale de frein. **Voir la figure 3.**
  - **NE PAS** empiler un revêtement de plancher par-dessus un autre tapis de plancher.
4. Poser le revêtement avant. **Voir la figure 4.**
  - **NE PAS** empiler un revêtement de plancher par-dessus un autre tapis de plancher.
5. Engager les dispositifs de retenue. **Voir la figure 5.**
6. Vérifier le fonctionnement des pédales d'accélérateur, de frein et d'embrayage (le cas échéant) pour s'assurer que le tapis de plancher n'interfère pas avec elles. **Voir la figure 6.**
7. Déplacer les sièges avant à fond vers l'avant. **Voir la figure 7.**
8. Poser le revêtement de plancher droit de 2e rangée S'assurer que le revêtement est à plat sur le tapis sous la glissière du siège. **Voir la figure 8.**
9. Poser le revêtement de plancher gauche de 2e rangée S'assurer que le revêtement est à plat sur le tapis sous la glissière du siège. **Voir la figure 9.**
10. Pousser entièrement vers le bas pour engager le dispositif de blocage. **Voir la figure 10.**
11. S'il s'agit d'un camion Denali et que l'on ne souhaite pas que le logo du seuil de porte soit couvert par le revêtement de plancher. Veuillez découper le revêtement de plancher le long de la ligne guide tracée sur le dessous. **Voir la figure 11.**

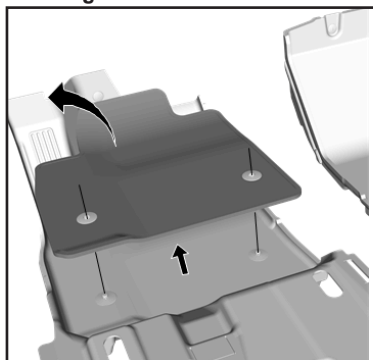

Figure 1

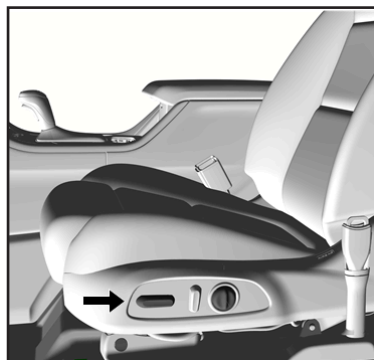

Figure 2

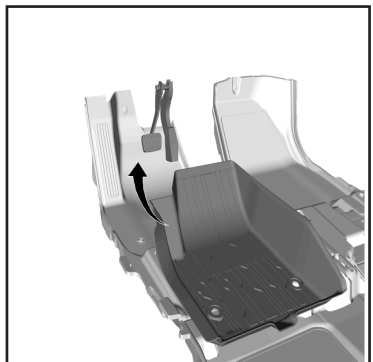

Figure 3

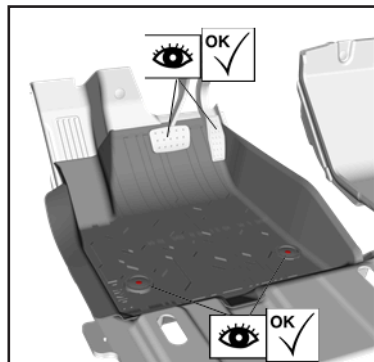

Figure 4

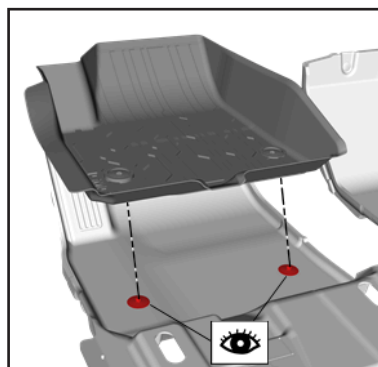

Figure 5

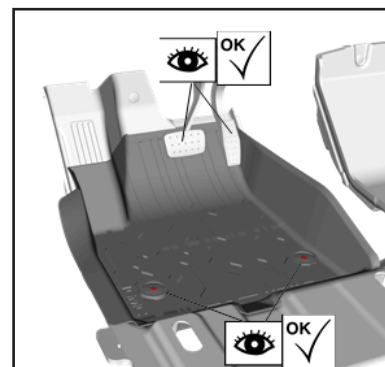

Figure 6

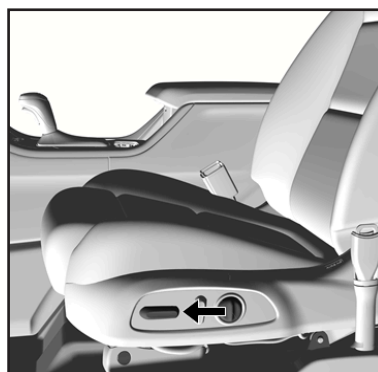

Figure 7

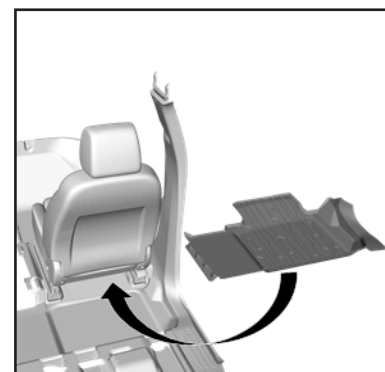

Figure 8

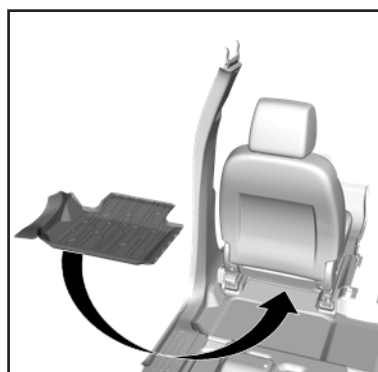

Figure 9

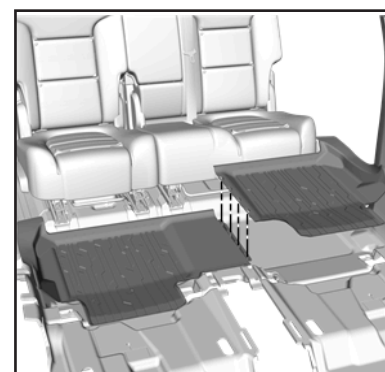

Figure 10

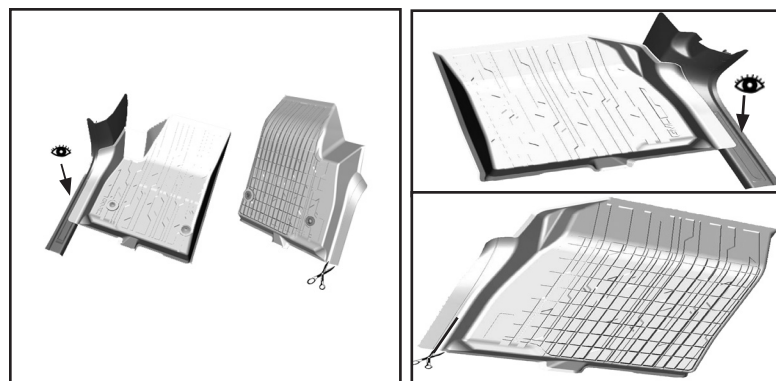

Figure 11

**Todo clima y alfombra - Tapetes**

General Motors recomienda encarecidamente el uso de tapetes de piso diseñados únicamente para el modelo y año de su vehículo, y que estén instalados y asegurados de manera apropiada.

**El juego contiene:**

- 1 Revestimiento de piso de conductor delantero
- 1 Revestimiento de piso de pasajero delantero
- 1 Revestimiento de piso izquierdo
- 1 Revestimiento de piso derecho

**Instrucciones:**

1. Retire el tapete de producción. **Vea la Figura 1.**
2. Mueva los Asientos delanteros a la posición completamente hacia atrás. **Vea la Figura 2.**
3. Instalar revestimiento de piso. Asegúrese que el revestimiento de piso quede debajo de los pedales de acelerador y freno. **Ver la Figura 3.**
  - **NO** apile un Revestimiento de piso sobre otro tapete de piso.
4. Instalar revestimiento delantero. **Vea la Figura 4.**
  - **NO** apile un Revestimiento de piso sobre otro tapete de piso.
5. Conecte los retenedores. **Vea la Figura 5.**
6. Revise la operación de los pedales del acelerador, freno y embrague (si aplica) para asegurar que el tapete de piso no interfiera con ellos. **Vea la Figura 6.**
7. Mueva los Asientos delanteros a la posición completamente hacia adelante. **Vea la Figura 7.**
8. Instale el Revestimiento de piso de 2da fila derecho. Asegúrese que el Revestimiento esté plano sobre la alfombra debajo del carril del asiento. **Vea la Figura 8.**
9. Instale el Revestimiento de piso de 2da fila izquierdo. Asegúrese que el Revestimiento esté plano sobre la alfombra debajo del carril del asiento. **Vea la Figura 9.**
10. Empuje hacia abajo completamente para conectar la característica de bloqueo. **Vea la Figura 10.**
11. Si tiene una camioneta Denali y no desea que el logotipo del umbral de la puerta quede cubierto por el Revestimiento de piso. Por favor corte el Revestimiento de piso a lo largo de la línea de la guía lateral trasera provista. **Vea la Figura 11.**



Figura 1



Figura 2

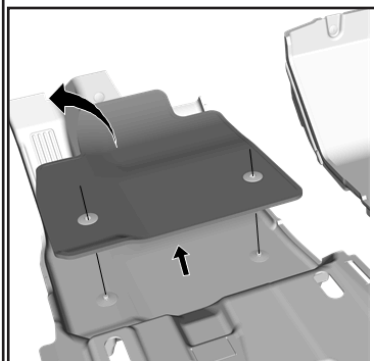

Figura 3

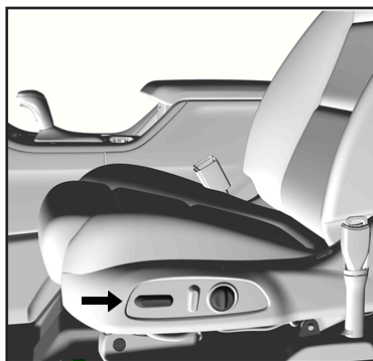

Figura 4

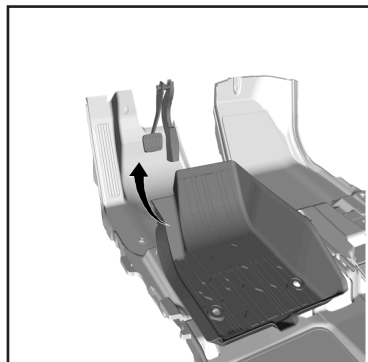

Figura 5

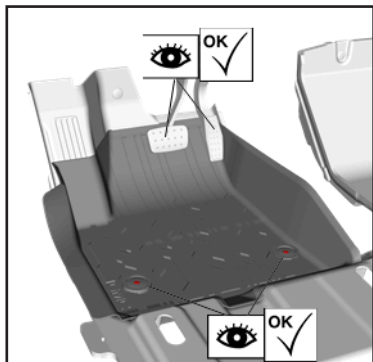

Figura 6

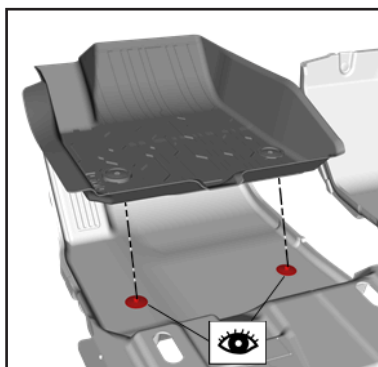

Figura 7

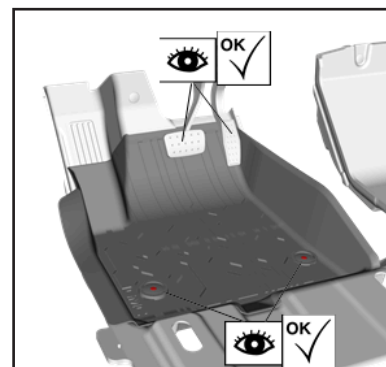

Figura 8

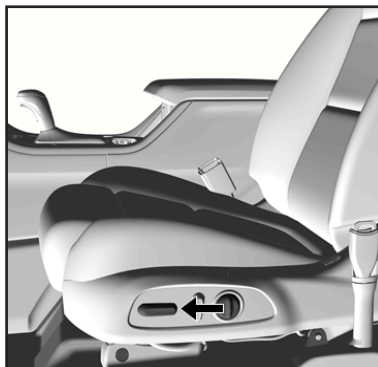

Figura 9

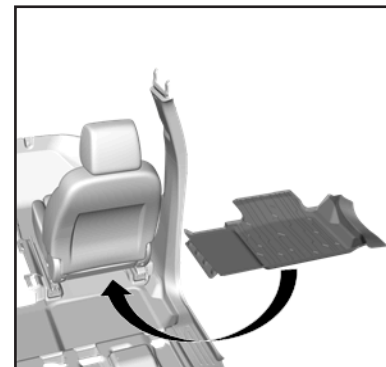

Figura 10

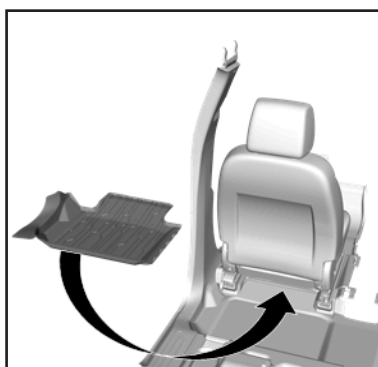
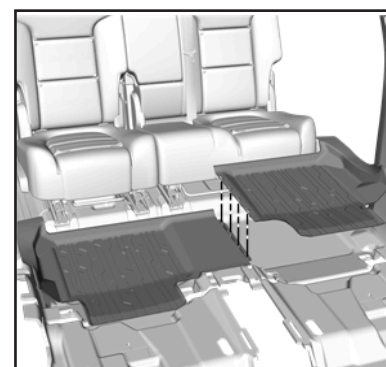
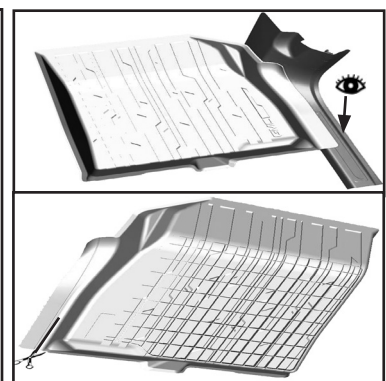
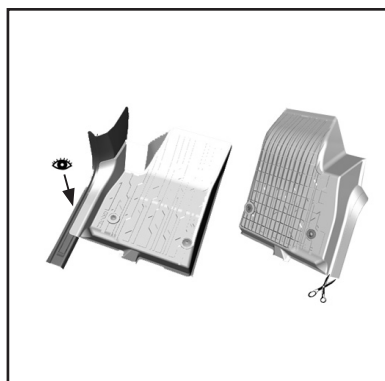

Figura 11