

Camaro LT or SS Coupe “CENTER” Decals

Description	Quantity
1 Decal - Front Bumper Fascia	1
2 Decal - Hood	1
3 Decal - Roof	1
4 Decal - Rear Compartment Lid	1
5 Decal - Rear Compartment Lid (“Stanchion”)	1
6 Decal - Rear-end Spoiler (“D80/RS”)	1
7 Decal - Rear-end Spoiler (“Stanchion”)	1
8 Decal - Rear-end Spoiler (“BLADE”)	1
Installation Instruction Sheet	1

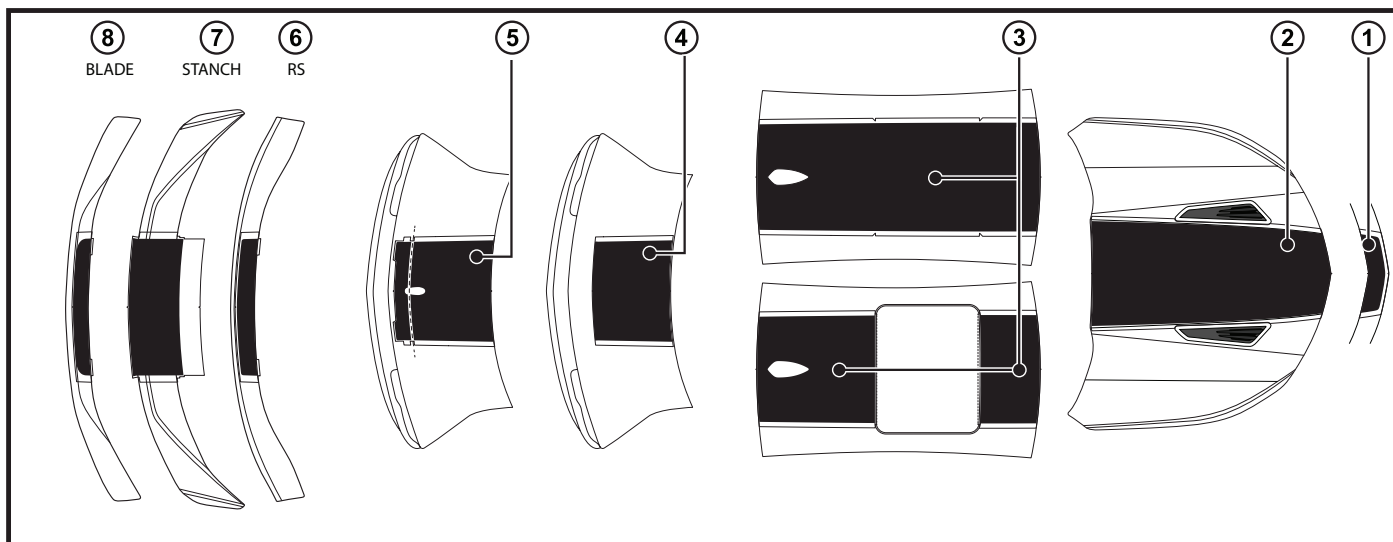

Tools Required

- Grease Pencil
- Measuring Tape
- Heat Gun / Hair Dryer
- Scissors
- Plastic Squeegee
- Hobby Knife
- Needle or Pin
- Isopropyl Alcohol
- Lint-free Towels
- Liquid Dish Soap
- Water
- Trigger-type Spray Bottle

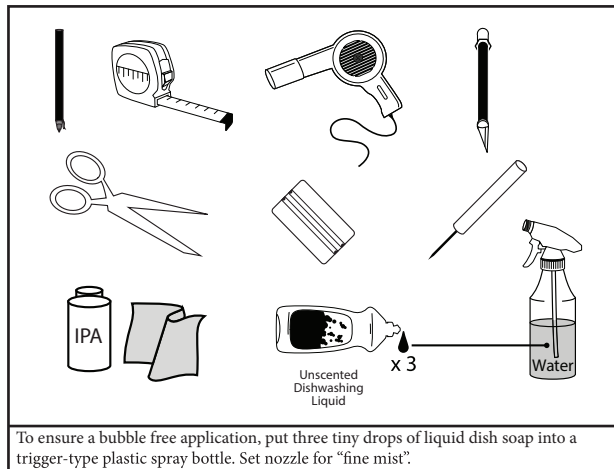

Processing Instructions:

1. The paint surface where the decals are to be applied must be thoroughly washed with a warm soap and water solution.
2. If present, heavy contamination like tar should be removed with Prepsol or other quality solvent.
3. Wipe the paint surface with Isopropyl Alcohol just before starting the application. Follow with a dry wipe.
4. Vehicle body surface and part must be 21°C or higher.
5. Use the Soap / Water mixture to thoroughly saturate the paint surface where the decal is to be applied.
6. Position and install the decals per the instructions
7. Thoroughly squeegee the entire surface with firm, overlapping strokes.
8. Remove the premask by pulling it off at 180° or parallel to the surface.
9. If the decal tends to lift off the paint as the premask is being removed, the cause is:
 - a. Too much soap in the spray bottle. Rinse it out and use less soap.
 - b. Not enough pressure on the film surface from the squeegee. Increase pressure and ensure overlapping strokes
10. For any areas that may be lifting, reapply soap solution to the decal, wrap a towel around the squeegee and resqueegee.
11. For a bubble removal, use a needle or a pin to carefully pierce the bubble to release the trapped water.
12. Maintain vehicle body temperature of 21°C or higher for a minimum of 30 mins after installation.

Front Bumper Fascia Decal Installation

1. Lay the decal upside down on a flat surface and gently detach and remove the liner from the decal.
2. Spray a generous amount of the surfactant onto the exposed decal adhesive and the vehicle surface.
3. Align the center notches in the premask carrier to the upper and lower center lines of the fascia panel.
4. Align the rear edge of the premask carrier to the rear edge of the fascia panel.
5. Use a squeegee to press the decal into place.
6. Gently remove the premask carrier.

Hood Decal Installation

1. Lay the decal upside down on a flat surface and gently detach and remove the liner from the decal.
2. Spray a generous amount of the surfactant onto the exposed decal adhesive and the vehicle surface.
3. Align the premask carrier at the rear of the decal to the rear edge of the hood panel while centering the decal onto the panel by aligning the premask carrier edges to the hood contour.
4. Align the outer edges at the front of the DECAL to the outer edges of the installed front fascia decal while aligning the front edge of the premask carrier to the front edge of the hood panel (approx. 2 mm).
5. Use a squeegee to press the decal into place.
6. Gently remove the premask carrier.

Full Roof Decal Installation

1. Lay the decal upside down on a flat surface and gently detach and remove the liner from the decal.
2. Spray a SIGNIFICANT amount of the surfactant onto the exposed decal adhesive and the vehicle surface.
3. Align the void in the decal around the antenna while aligning the rear edge of the premask carrier to the rear edge of the roof panel.
4. Align the front edge of the premask carrier to align evenly to the front edge of the roof panel.
5. From the front of the vehicle, visually compare the decal placement to the installed hood decal and, if considered incorrect, adjust the roof decal placement until satisfied.
6. Use a squeegee to press the decal into place.
7. Gently remove the premask carrier.

Sunroof Roof Decal Installation

1. If the vehicle has a sunroof, use a hobby knife to trim out the "SUNROOF" template.
2. Position the template into place on the roof panel to verify that the length is correct.
3. Position the template over the decal and use a pen to identify the cut-lines on the decal.
4. Position the decal onto the roof panel to verify that the cut-line location fits to the sunroof opening.
5. Use the pen to adjust the cut-line locations until satisfied with the fit to the opening.
6. On a smooth flat surface, use a hobby knife to trim the roof decal into two portions.

• Rear Portion

1. Lay the decal upside down on a flat surface and gently detach and remove the liner from the decal.
2. Spray a generous amount of the surfactant onto the exposed decal adhesive and the vehicle surface.
3. Align the void in the rear portion of the decal around the antenna while aligning the rear edge to the rear panel edge. The trimmed front edge should be parallel to the sunroof opening.
4. Use a squeegee to press the decal into place.
5. Gently remove the premask carrier.

• Front Portion

1. Lay the decal upside down on a flat surface and gently detach and remove the liner from the decal.
2. Spray a generous amount of the surfactant onto the exposed decal adhesive and the vehicle surface.
3. Visually align the the decal to center on the roof panel and in relation to the installed rear portion.
4. Align the front edge of the premask carrier to the front edge of the panel. The trimmed rear edge should be parallel to the sunroof opening.
5. From the front of the vehicle, visually compare the decal placement to the installed rear roof decal and, if considered incorrect, adjust the decal placement until satisfied.
6. Use a squeegee to press the decal into place.
7. Gently remove the premask carrier.

Rear Compartment Lid Decal Installation

Note: Verify the type of spoiler ("Stanchion" or the "BLADE") that is being utilized.

• "Stanchion" Configuration

NOTE: The Stanchion spoiler should be attached to the vehicle before the installation of the decals.

1. Two decklid decals are included in this kit. Choose the decal that has the oval void and includes a perforation (reference the illustration)
2. Separate the front and rear portions along the perforation.
3. Lay the FRONT portion upside down on a flat surface and gently detach and remove the liner from the decal.
4. Spray a generous amount of the surfactant onto the exposed decal adhesive and the vehicle surface.
5. Align the center notch in the premask carrier around the center stanchion of the spoiler.
6. Align the front edge of the premask carrier to the front edge of the decklid panel.
7. Use a squeegee to press the decal into place.
8. Gently remove the premask carrier.
9. Lay the REAR portion upside down on a flat surface and gently detach and remove the liner from the decal.
10. Spray a light amount of the surfactant onto the exposed decal adhesive and the vehicle surface.
11. Align the outer and inner edges of the DECAL to the outer and inner edges of the installed front portion.
12. Allow the rear portion to wrap down the rear side of the decklid and align the premask carrier to the CHMSL opening.
Note: Applying heat from a heat gun/hair dryer (3-5 seconds at 4"-6") from the decal will allow the to become more flexible. **DO NOT OVERHEAT!**
13. Use a squeegee to press the decal into place.
14. Gently remove the premask carrier.

• "BLADE" or the "D80/RS" Configuration

NOTE: Two decklid decals are included in this kit. Reference the illustration for identifying the correct one this for use in this configuration.

NOTE: If the spoiler has not yet been attached to the vehicle, install the decklid decal.

1. Lay the decal upside down on a flat surface and gently detach and remove the liner from the decal.
2. Spray a generous amount of the surfactant onto the exposed decal adhesive and the vehicle surface.
3. Align the center rectangular void in the premask carrier around the center stanchion of the spoiler.
4. Align the front edge of the premask carrier to the front edge of the decklid panel.
5. Use a squeegee to press the decal into place.
6. Gently remove the premask carrier.

NOTE: If the spoiler has already been attached to the vehicle, use a hobby knife to trim the template to the line identified as "BLADE" spoiler.

1. Position the template into place on the decklid panel to verify that the length is

correct.

2. Position the template over the decal and use a pen to identify the cut-line on the decal.
3. Position the decal onto the decklid to verify that the cut-line location fits to the "Blade" spoiler.
4. Use the pen to adjust the cut-line location until satisfied with the fit to the spoiler.
5. On a smooth flat surface, use a hobby knife to trim off the small rear portion of the decal.
6. Use a tape measure and a grease pencil to identify the center-line at the front of the decklid panel.
7. Spray a generous amount of the surfactant onto the exposed decal adhesive and the vehicle surface.
8. Align the center arrow in the premask carrier the pencil line while aligning the front edge of the premask carrier to the front edge of the decklid panel.
9. Use a squeegee to press the decal into place.
10. Gently remove the premask carrier.

"Blade" and "D80/RS" Spoiler Installation

NOTE: Three spoiler decals are included in this kit. Reference the illustration for identifying the correct one this for use in these configurations.

1. Lay the decal upside down on a flat surface and gently detach and remove the liner from the decal.
2. Spray a light amount of the surfactant onto the exposed decal adhesive and the spoiler surface.
3. Allow the front premask carrier to wrap over the front edge of the spoiler panel and visually align the premask carrier edges to the outer edges of the installed decklid decal.
4. Align the outer tabs to the front edge of the spoiler panel.
5. Use a squeegee to press the decal into place.
6. Gently remove the premask carrier.

"Stanchion" Spoiler Installation

1. Lay the decal upside down on a flat surface and gently detach and remove the liner from the decal.
 2. Spray a light amount of the surfactant onto the exposed decal adhesive and the spoiler surface.
 3. Allow the front premask carrier to wrap over the front edge of the spoiler panel and visually align the premask carrier edges to the outer edges of the installed decklid decal.
 4. Align the outer tabs to the front and rear edges of the spoiler panel.
 5. Use a squeegee to press the decal into place.
- Note: this portion of the decal wraps onto the underneath the front and rear edges of the spoiler - heat from a heat gun/hair dryer (3-5 seconds at 4"-6") can assist in allowing the decal to become more flexible. DO NOT OVERHEAT!
6. Gently remove the premask carrier.
 7. Additional heat can be applied until the front and rear edges are fully secured.

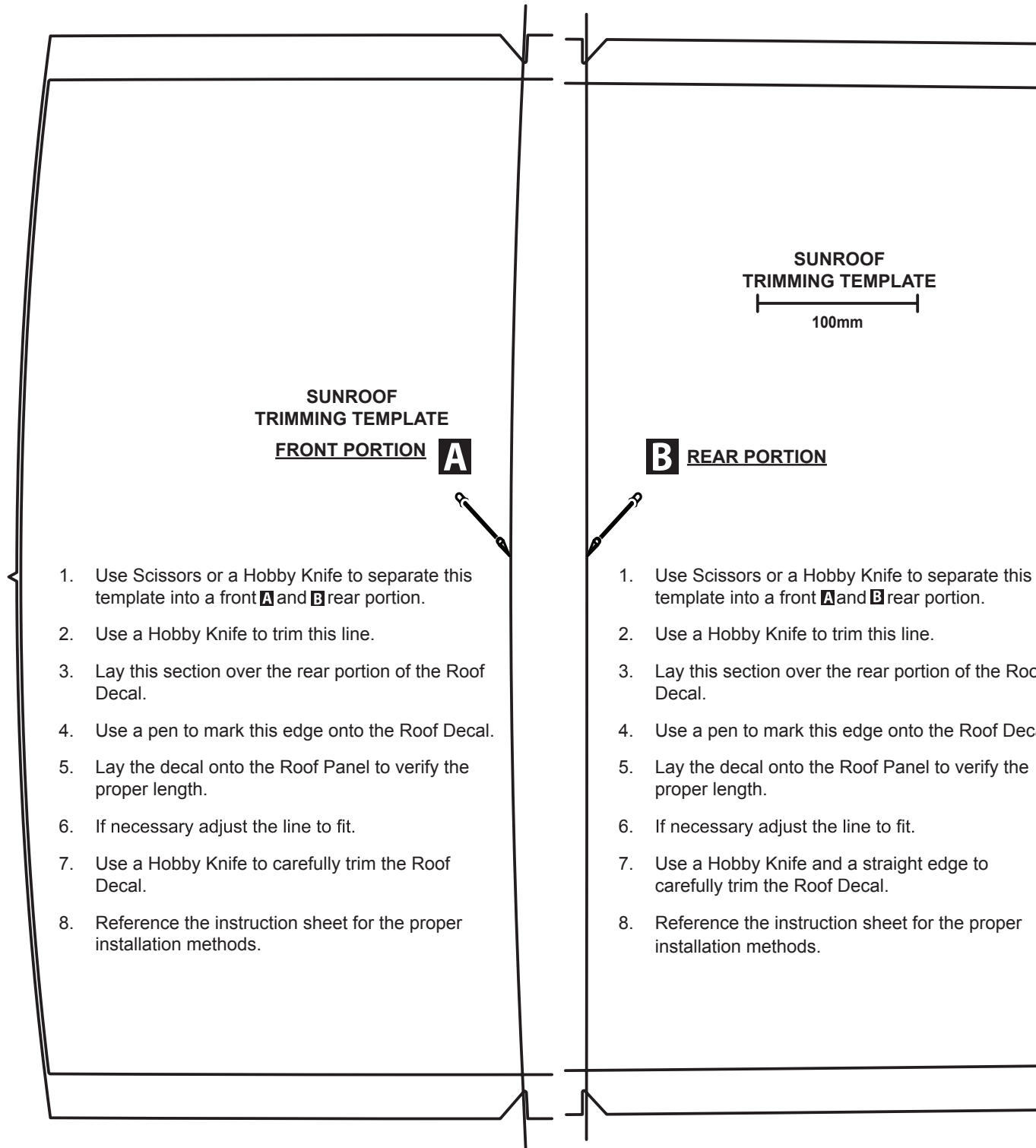

SUNROOF TRIMMING TEMPLATE
FRONT PORTION **A**

1. Use Scissors or a Hobby Knife to separate this template into a front **A** and **B** rear portion.
2. Use a Hobby Knife to trim this line.
3. Lay this section over the rear portion of the Roof Decal.
4. Use a pen to mark this edge onto the Roof Decal.
5. Lay the decal onto the Roof Panel to verify the proper length.
6. If necessary adjust the line to fit.
7. Use a Hobby Knife to carefully trim the Roof Decal.
8. Reference the instruction sheet for the proper installation methods.

SUNROOF TRIMMING TEMPLATE
100mm

****B** REAR PORTION**

1. Use Scissors or a Hobby Knife to separate this template into a front **A** and **B** rear portion.
2. Use a Hobby Knife to trim this line.
3. Lay this section over the rear portion of the Roof Decal.
4. Use a pen to mark this edge onto the Roof Decal.
5. Lay the decal onto the Roof Panel to verify the proper length.
6. If necessary adjust the line to fit.
7. Use a Hobby Knife and a straight edge to carefully trim the Roof Decal.
8. Reference the instruction sheet for the proper installation methods.

**“CENTER”
R/CMPT LID - DECAL
TRIMMING TEMPLATE**

100mm

For use with “LT” or “SS” “BLADE” version

NOTE: If a spoiler has not yet been attached (or a spoiler is not intended for use) install this decal per the instruction sheet.

“RS” OR “BLADE” SPOILER

1. Use a Hobby Knife to trim the line that matches the spoiler type.
2. Lay this section over the rear portion of the R/CMPT Lid decal.
3. Use a pen to mark this edge onto the R/CMPT Lid decal.
4. Lay the decal onto the R/CMPT Lid panel to verify the proper length.
5. If necessary adjust the line to fit.
6. Use a Hobby Knife to carefully trim the R/CMPT Lid decal.
7. Reference the instruction sheet for the proper installation methods.

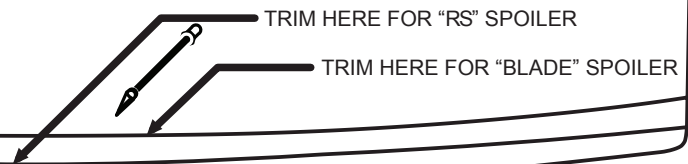

Calcomanías "CENTRALES" del Camaro LT o SS Coupé

<u>Descripción</u>	<u>Cantidad</u>
1 Calcomanía - Facia de la Defensa Frontal	1
2 Calcomanía - Cofre	1
3 Calcomanía - Techo	1
4 Calcomanía - Tapa de compartimiento trasero	1
5 Calcomanía - Tapa del compartimiento trasero ("Puntal")	1
6 Calcomanía - Alerón trasero ("D80/RS")	1
7 Calcomanía - Alerón de extremo trasero ("Puntal")	1
8 Calcomanía - Alerón de extremo trasero ("CUCHILLA")	1
Hoja de instrucciones de instalación	1

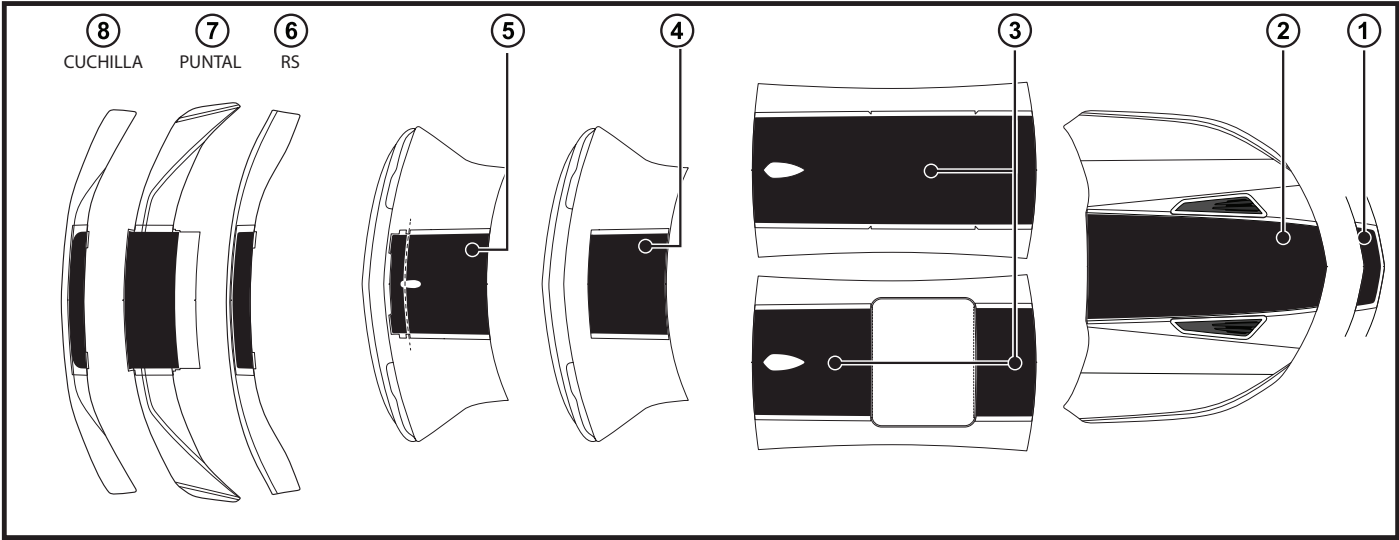

Herramientas Requeridas

- Lápiz de grasa
- Cinta métrica
- Pistola de calor/Secador de cabello
- Tijeras
- Alisador de plástico
- Cuchilla de corte
- Aguja o pasador
- Alcohol isopropílico
- Toallas libres de pelusa
- Líquido lavavajillas
- Agua
- Botella de rocío tipo gatillo

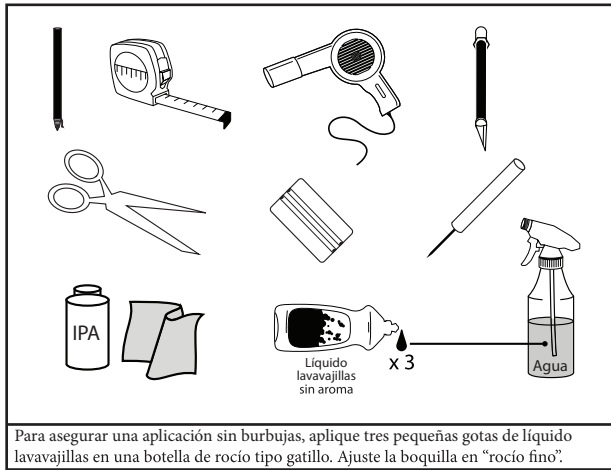

Instrucciones de procesamiento:

1. Se debe lavar minuciosamente la superficie de pintura donde se van a aplicar las calcomanías con una solución de jabón y agua tibia.
2. Si se encuentra presente, contaminación pesada como alquitrán debe ser removido con Prepsol o algún otro solvente de calidad.
3. Limpie la superficie de la pintura con Alcohol isopropílico justo antes de comenzar la aplicación. Continúe con una toalla seca.
4. La superficie de la carrocería del vehículo y la parte deben estar a 21°C o mayor.
5. Use la mezcla de Jabón / Agua para saturar minuciosamente la superficie de la pintura donde se va a aplicar la calcomanía.
6. Coloque e instale las calcomanías conforme a las instrucciones
7. Pase el jalador minuciosamente sobre la superficie completa con pasadas firmes e intercaladas.
8. Retire la máscara previa jalándola a 180° o paralela a la superficie.
9. Si la calcomanía tiende a levantarse de la pintura mientras se retira la máscara previa, la causa es:
 - a. Demasiado jabón en la botella de rocío. Enjuague y use menos jabón.
 - b. No se ha ejercido suficiente presión con el alisador sobre la superficie de la película. Ejercer más presión y asegúrese que las pasadas se traslapen
10. Para cualquier área que se pueda levantar, vuelva a aplicar solución de jabón a la calcomanía, envuelva una toalla alrededor del jalador y vuelva a pasarlo.
11. Para retirar una burbuja, use una aguja o un alfiler para perforar cuidadosamente la burbuja para liberar el agua atrapada.
12. Mantenga la temperatura de la carrocería del vehículo a 21°C o más durante un mínimo de 30 minutos tras la instalación de la franja.

Instalación de calcomanía en la fascia de la defensa delantera

1. Coloque la calcomanía al revés sobre una superficie plana y desprenda y retire con cuidado el papel protector.
2. Rocíe una cantidad generosa de surfactante sobre la cara adhesiva expuesta de la calcomanía y la superficie del vehículo.
3. Alinee las muescas centrales del portador de pre-enmascarado con las líneas centrales superior e inferior de la fascia delantera.
4. Alinee el borde trasero del portador de pre-enmascarado con el borde trasero de la fascia delantera.
5. Utilice un alisador de hule para presionar la calcomanía en su lugar.
6. Retire suavemente la cinta base.

Instalación de calcomanía sobre el cofre

1. Coloque la calcomanía izquierda al revés sobre una superficie plana y desprenda y retire con cuidado el papel protector.
2. Rocíe una cantidad generosa de surfactante sobre la cara adhesiva expuesta de la calcomanía y la superficie del vehículo.
3. Alinee el portador de pre-enmascarado en la parte trasera de la calcomanía con el borde trasero del tablero del cofre al mismo tiempo que centra la calcomanía sobre el tablero alineando los bordes del portador con el contorno del cofre.
4. Alinee los bordes exteriores en la parte frontal de la CALCOMANÍA con los bordes exteriores de la calcomanía instalada en el tablero frontal, al tiempo que alinea el borde frontal del portador de pre-enmascarado con el borde frontal del tablero del cofre (aprox. 2 mm).
5. Utilice un alisador de hule para presionar la calcomanía en su lugar.
6. Retire suavemente la cinta base.

Instalación de calcomanía de techo completo

1. Coloque la calcomanía izquierda al revés sobre una superficie plana y desprenda y retire con cuidado el papel protector.
2. Rocíe una cantidad CONSIDERABLE de surfactante sobre la cara adhesiva expuesta de la calcomanía y la superficie del vehículo.
3. Alinee el vacío de la calcomanía alrededor de la antena, al tiempo que alinea el borde posterior del portador de pre-enmascarado con el borde posterior del tablero del techo.
4. Alinee el borde delantero del portador de pre-enmascarado para alinearlos uniformemente con el borde delantero del tablero del techo.
5. Desde la parte delantera del vehículo, compare visualmente la disposición del adhesivo con el instalado en el cofre y, si lo considera incorrecto, ajuste la posición de la calcomanía del techo hasta quedar satisfecho.
6. Utilice un alisador de hule para presionar la calcomanía en su lugar.
7. Retire suavemente la cinta base.

Instalación de calcomanía en el quemacocos

1. Si el vehículo tiene quemacocos, utilice una cuchilla de corte para recortar la plantilla del "QUEMACOCOS".
2. Coloque la plantilla en posición sobre el tablero del techo para verificar que la longitud sea la correcta.
3. Coloque la plantilla sobre la calcomanía y utilice un bolígrafo para identificar las líneas de corte.
4. Coloque la calcomanía sobre el tablero del techo para verificar que la línea de corte se ajusta a la abertura del quemacocos.
5. Utilice un bolígrafo para ajustar la disposición de la línea de corte hasta quedar satisfecho con su ajuste sobre la abertura.
6. Sobre una superficie plana y lisa, utilice una cuchilla de corte para recortar la calcomanía del techo en dos partes.

• Sección trasera

1. Coloque la calcomanía izquierda al revés sobre una superficie plana y desprenda y retire con cuidado el papel protector.
2. Rocíe una cantidad generosa de surfactante sobre la cara adhesiva expuesta de la calcomanía y la superficie del vehículo.
3. Alinee el vacío de la sección trasera de la calcomanía alrededor de la antena, al tiempo que alinea el borde posterior con el borde del tablero posterior. El borde delantero recortado debe ser paralelo a la abertura del quemacocos.

4. Utilice un alisador de hule para presionar la calcomanía en su lugar.
5. Retire suavemente la cinta base.

• Sección delantera

1. Coloque la calcomanía izquierda al revés sobre una superficie plana y desprenda y retire con cuidado el papel protector.
2. Rocíe una cantidad generosa de surfactante sobre la cara adhesiva expuesta de la calcomanía y la superficie del vehículo.
3. Alinee visualmente la calcomanía en la parte central del tablero del techo y en relación con la sección trasera instalada.
4. Alinee el borde delantero del portador de pre-enmascarado con el borde delantero del tablero. El borde trasero recortado debe ser paralelo a la abertura del quemacocos.
5. Desde la parte delantera del vehículo, compare visualmente la disposición de la calcomanía con el instalado en la parte posterior del techo y, si lo considera incorrecto, ajuste la posición del adhesivo hasta quedar satisfecho.
6. Utilice un alisador de hule para presionar la calcomanía en su lugar.
7. Retire suavemente la cinta base.

Instalación de calcomanía en la tapa del compartimiento trasero

Nota: Verifique el tipo de alerón ("Puntal" o "CUCHILLA") en uso.

• Configuración de "Puntal"

NOTA: El alerón tipo Puntal debe fijarse al vehículo antes de instalar las calcomanías.

1. Este juego incluye dos calcomanías para la tapa de la cajuela. Seleccione la calcomanía con el vacío en óvalo y que incluye una perforación (consulte la ilustración)
2. Separe las secciones delantera y trasera a lo largo de la línea de perforación.
3. Coloque la sección DELANTERA al revés sobre una superficie plana y desprenda y retire con cuidado el papel protector de la calcomanía.
4. Rocíe una cantidad generosa de surfactante sobre la cara adhesiva expuesta de la calcomanía y la superficie del vehículo.
5. Alinee la muesca central del portador de pre-enmascarado alrededor del soporte central del alerón.
6. Alinee el borde delantero del portador de pre-enmascarado con el borde delantero del tablero de la tapa de la cajuela.
7. Utilice un alisador de hule para presionar la calcomanía en su lugar.
8. Retire suavemente la cinta base.
9. Coloque la sección TRASERA al revés sobre una superficie plana y desprenda y retire con cuidado el papel protector de la calcomanía.
10. Rocíe una pequeña cantidad de surfactante sobre la cara adhesiva expuesta de la calcomanía y la superficie del vehículo.
11. Alinee los bordes exteriores e interiores de la CALCOMANÍA con los bordes exteriores e interiores de la sección delantera ya instalada.
12. Permita que la sección posterior caiga sobre el lado trasero de la tapa del maletero y alinee el portador de pre-enmascarado con la abertura de la luz de freno central montada en alto (CHMSL).
Nota: Aplicar calor con una pistola de calor/secador (3-5 segundos a 4"-6") sobre la calcomanía aumentará su flexibilidad. ¡NO SOBRECALENTAR!
13. Utilice un alisador de hule para presionar la calcomanía en su lugar.
14. Retire suavemente la cinta base.

• Configuración de "CUCHILLA" o "D80/RS"

NOTA: Este juego incluye dos calcomanías para la tapa de la cajuela.

Consulte la ilustración para identificar el correcto para el uso en esta configuración.

NOTA: Si aún no se ha montado el alerón, proceda con la instalación de la calcomanía para la tapa de la cajuela.

1. Coloque la calcomanía izquierda al revés sobre una superficie plana y desprenda y retire con cuidado el papel protector.
2. Rocíe una cantidad generosa de surfactante sobre la cara adhesiva expuesta de la calcomanía y la superficie del vehículo.
3. Alinee el vacío rectangular central del portador de pre-enmascarado alrededor del soporte central del alerón.
4. Alinee el borde delantero del portador de pre-enmascarado con el borde delantero del tablero de la tapa de la cajuela.
5. Utilice un alisador de hule para presionar la calcomanía en su lugar.

6. Retire suavemente la cinta base.

NOTA: Si ya se instaló el alerón, utilice una cuchilla de corte para recortar la plantilla por la línea identificada como de "CUCHILLA" del alerón.

1. Coloque la plantilla en posición sobre el tablero de la tapa de la cajuela para verificar que la longitud sea la correcta.
2. Coloque la plantilla sobre la calcomanía y utilice un bolígrafo para identificar la línea de corte.
3. Coloque la calcomanía sobre la tapa de la cajuela para verificar que la línea de corte se ajusta al alerón tipo "Cuchilla".
4. Utilice un bolígrafo para ajustar la ubicación de la línea de corte hasta quedar satisfecho con su ajuste sobre el alerón.
5. Sobre una superficie plana y lisa, utilice una cuchilla de corte para recortar la pequeña sección trasera de la calcomanía.
6. Utilice una cinta métrica y un lápiz de grasa para identificar la línea central en la parte delantera del tablero de la tapa de la cajuela.
7. Rocíe una cantidad generosa de surfactante sobre la cara adhesiva expuesta de la calcomanía y la superficie del vehículo.
8. Alinee la flecha central del portador de pre-enmascarado con la línea a lápiz, al tiempo que alinea el borde delantero del portador de pre-enmascarado con el borde delantero del tablero de la tapa de la cajuela.
9. Utilice un alisador de hule para presionar la calcomanía en su lugar.
10. Retire suavemente la cinta base.

Instalación de alerón tipo "Cuchilla" y "D80/RS"

NOTA: Este juego incluye tres calcomanías para el alerón. Consulte la ilustración para identificar el correcto para el uso en estas configuraciones.

1. Coloque la calcomanía izquierda al revés sobre una superficie plana y desprenda y retire con cuidado el papel protector.
2. Rocíe una pequeña cantidad de surfactante sobre la cara adhesiva expuesta de la calcomanía y la superficie del alerón.
3. Permita que el portador de pre-enmascarado delantero caiga sobre el borde delantero del tablero del alerón y alinee visualmente los bordes del portador con los bordes exteriores de la calcomanía instalada en la tapa de la cajuela.
4. Alinee las lengüetas exteriores con el borde delantero del tablero del alerón.
5. Utilice un alisador de hule para presionar la calcomanía en su lugar.
6. Retire suavemente la cinta base.

Instalación de alerón tipo "Puntal"

1. Coloque la calcomanía izquierda al revés sobre una superficie plana y desprenda y retire con cuidado el papel protector.
2. Rocíe una pequeña cantidad de surfactante sobre la cara adhesiva expuesta de la calcomanía y la superficie del alerón.
3. Permita que el portador de pre-enmascarado delantero caiga sobre el borde delantero del tablero del alerón y alinee visualmente los bordes del portador con los bordes exteriores de la calcomanía instalada en la tapa de la cajuela.
4. Alinee las lengüetas exteriores con los bordes traseros y delanteros del tablero del alerón.
5. Utilice un alisador de hule para presionar la calcomanía en su lugar.

Nota: esta sección de la calcomanía cae sobre la parte inferior de los bordes delanteros y traseros del alerón. Aplicar calor con una pistola de calor/secador (3-5 segundos a 4"-6") sobre la calcomanía aumentará su flexibilidad. ¡NO SOBRECALENTAR!

6. Retire suavemente la cinta base.
7. Puede aplicarse más calor hasta que los bordes delanteros y traseros estén bien asegurados.

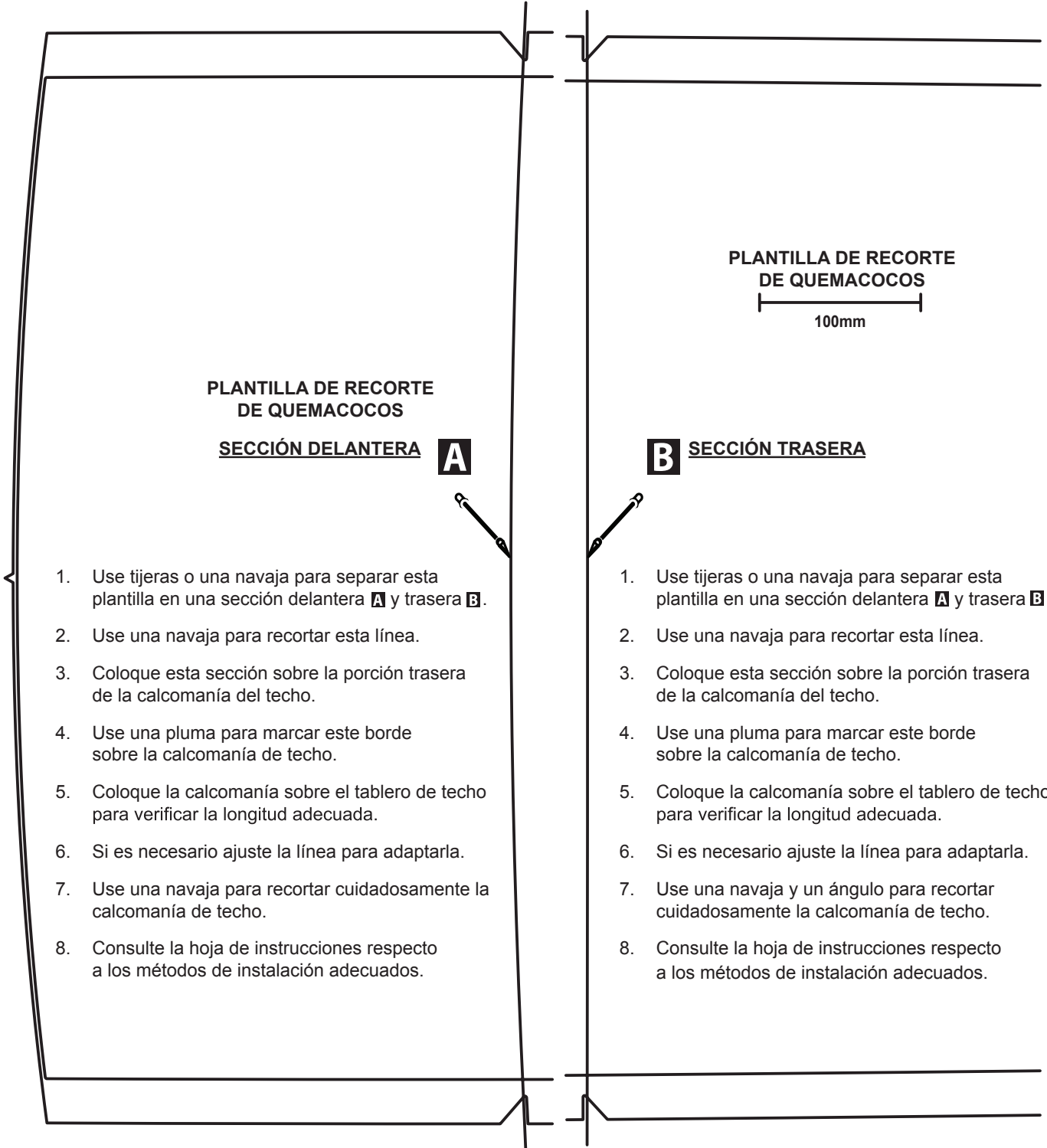

PLANTILLA DE RECORTE DE QUEMACOCOS
SECCIÓN DELANTERA **A**

PLANTILLA DE RECORTE DE QUEMACOCOS
SECCIÓN TRASERA **B**

PLANTILLA DE RECORTE DE QUEMACOCOS
100mm

1. Use tijeras o una navaja para separar esta plantilla en una sección delantera **A** y trasera **B**.
2. Use una navaja para recortar esta línea.
3. Coloque esta sección sobre la porción trasera de la calcomanía del techo.
4. Use una pluma para marcar este borde sobre la calcomanía de techo.
5. Coloque la calcomanía sobre el tablero de techo para verificar la longitud adecuada.
6. Si es necesario ajuste la línea para adaptarla.
7. Use una navaja para recortar cuidadosamente la calcomanía de techo.
8. Consulte la hoja de instrucciones respecto a los métodos de instalación adecuados.

1. Use tijeras o una navaja para separar esta plantilla en una sección delantera **A** y trasera **B**.
2. Use una navaja para recortar esta línea.
3. Coloque esta sección sobre la porción trasera de la calcomanía del techo.
4. Use una pluma para marcar este borde sobre la calcomanía de techo.
5. Coloque la calcomanía sobre el tablero de techo para verificar la longitud adecuada.
6. Si es necesario ajuste la línea para adaptarla.
7. Use una navaja y un ángulo para recortar cuidadosamente la calcomanía de techo.
8. Consulte la hoja de instrucciones respecto a los métodos de instalación adecuados.

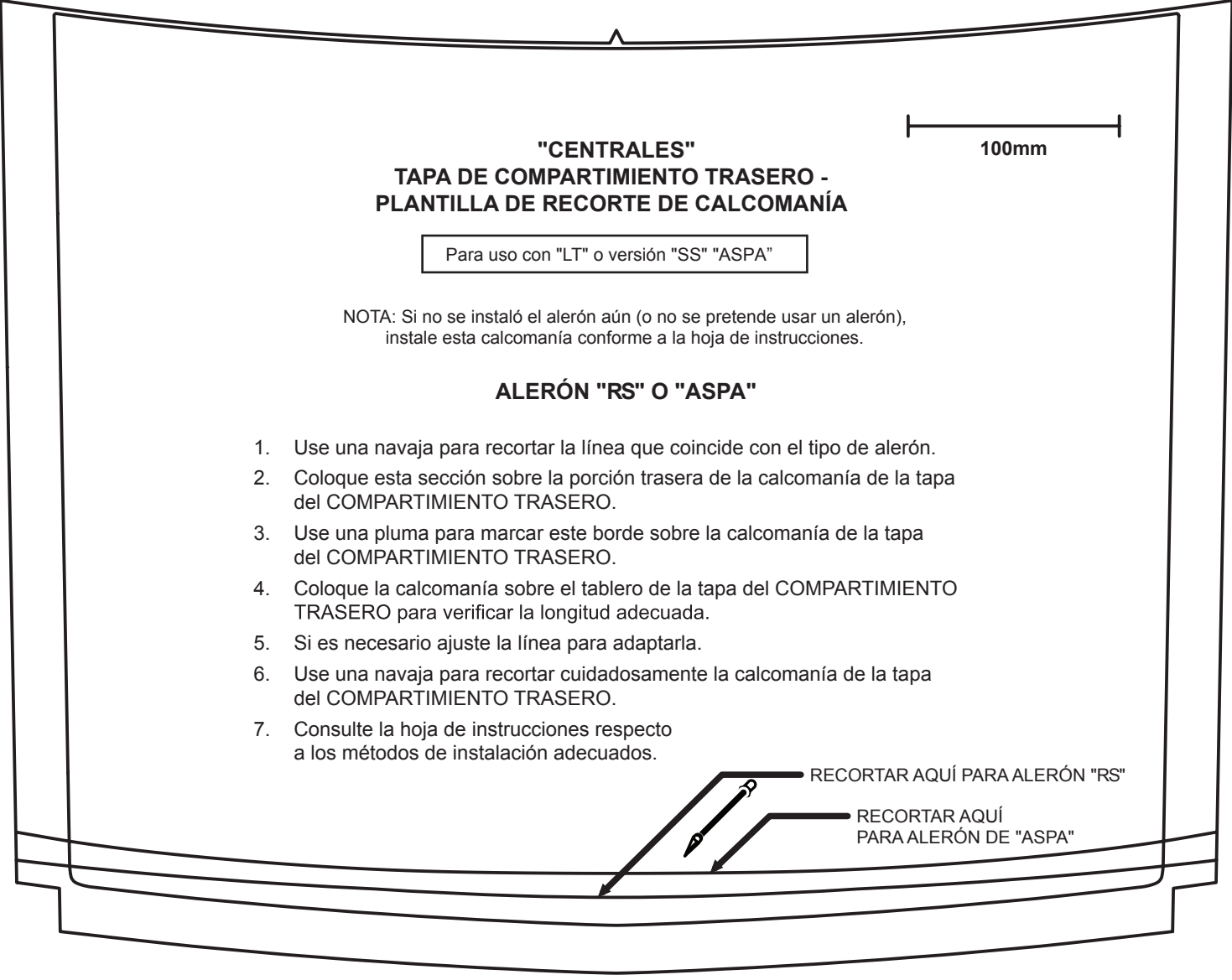

**"CENTRALES"
TAPA DE COMPARTIMIENTO TRASERO -
PLANTILLA DE RECORTE DE CALCOMANÍA**

100mm

Para uso con "LT" o versión "SS" "ASPA"

NOTA: Si no se instaló el alerón aún (o no se pretende usar un alerón), instale esta calcomanía conforme a la hoja de instrucciones.

ALERÓN "RS" O "ASPA"

1. Use una navaja para recortar la línea que coincide con el tipo de alerón.
2. Coloque esta sección sobre la porción trasera de la calcomanía de la tapa del COMPARTIMIENTO TRASERO.
3. Use una pluma para marcar este borde sobre la calcomanía de la tapa del COMPARTIMIENTO TRASERO.
4. Coloque la calcomanía sobre el tablero de la tapa del COMPARTIMIENTO TRASERO para verificar la longitud adecuada.
5. Si es necesario ajuste la línea para adaptarla.
6. Use una navaja para recortar cuidadosamente la calcomanía de la tapa del COMPARTIMIENTO TRASERO.
7. Consulte la hoja de instrucciones respecto a los métodos de instalación adecuados.

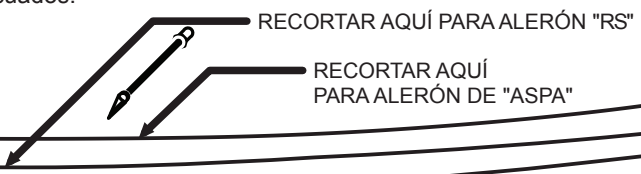

Autocollants « CENTER » pour Camaro LT ou SS Coupé

Désignation	Quantité
1 Autocollant - carénage du pare-chocs avant	1
2 Autocollant - Capot	1
3 Bande autocollante – toit	1
4 Autocollant - Couvercle de coffre arrière	1
5 Autocollant - Couvercle de coffre arrière (« Montant »)	1
6 Autocollant - Becquet arrière (« D80/RS »)	1
7 Autocollant - Becquet arrière (« Montant »)	1
8 Autocollant - Becquet arrière (« LAME »)	1
Fiche d'instructions de pose	1

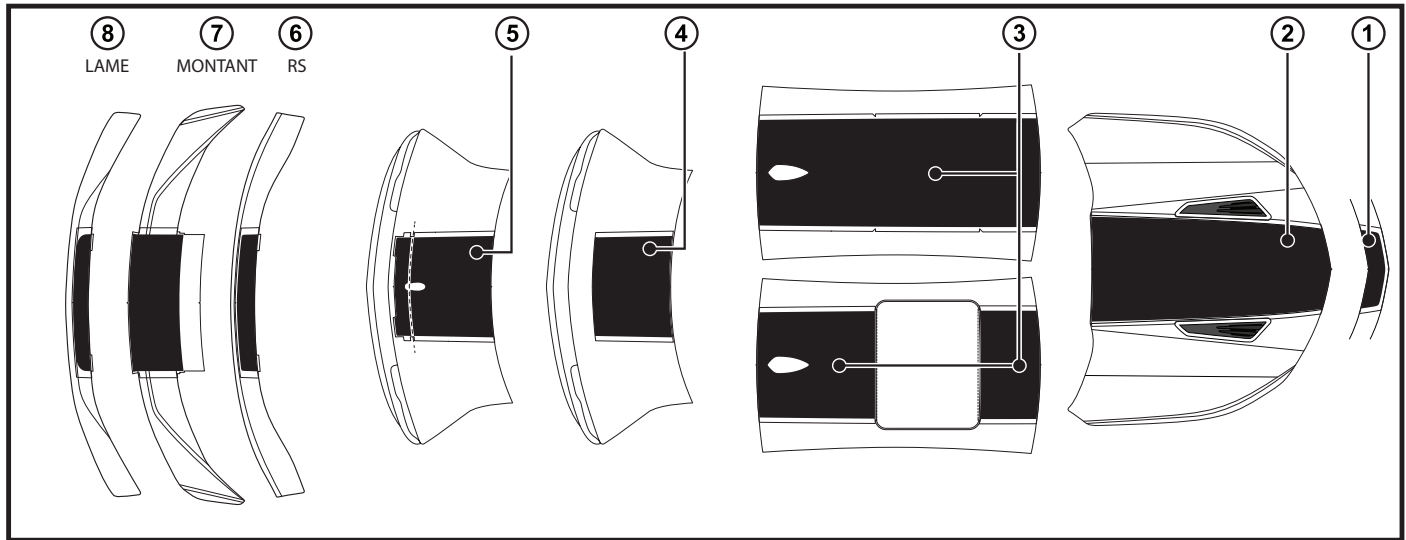

Outils nécessaires

- Crayon gras
- Ruban à mesurer
- Pistolet thermique/séchoir à cheveux
- Ciseaux
- Raclette en plastique
- Cutter
- Aiguille ou goupille
- Alcool isopropylique
- Serviettes non pelucheuses
- Liquide lave-vaisselle
- Eau
- Pulvérisateur à gâchette

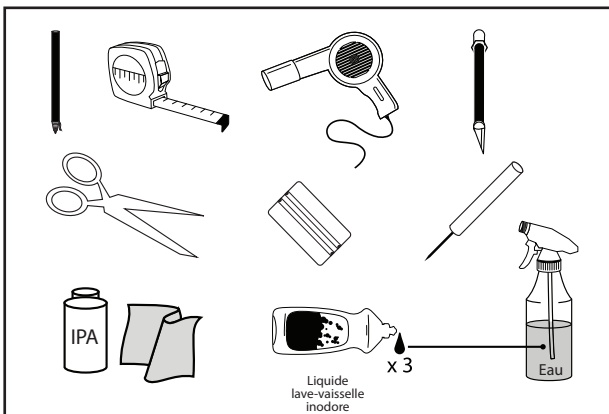

Pour assurer une installation exempte de bulles, ajouter trois petites gouttes de liquide lave-vaisselle dans un pulvérisateur à gâchette en plastique. Régler la buse sur « brouillard fin ».

Instructions d'application :

1. Il faut bien nettoyer la surface peinte où seront appliquées les bandes autocollantes avec une solution d'eau savonneuse tiède.
2. Si présentes, de lourdes contaminations comme du goudron devraient être enlevées avec du Prepsol ou un autre solvant de qualité.
3. Essuyer la surface avec de l'alcool isopropylique avant de commencer l'application. Essuyer ensuite l'alcool avec un linge sec.
4. La surface de la carrosserie du véhicule et la pièce doivent être à 21 °C ou plus.
5. Utiliser la solution d'eau savonneuse pour mouiller la surface peinte à l'endroit où sera posée la bande autocollante.
6. Placer et installer les autocollants selon les instructions
7. Passer fermement la raclette sur toutes la surface en chevauchant les passages.
8. Retirer le prémasque en le tirant à un angle de 180° ou parallèle à la surface.
9. Si la bande autocollante semble se soulever de la surface peinte pendant le retrait du prémasque, la cause est :
 - a. Trop de savon dans le pulvérisateur. Rincer la bouteille et utiliser moins de savon.
 - b. Pression insuffisante sur la pellicule avec la raclette. Augmenter la pression et balayer les chevauchements
10. Pour toute les zones qui semblent se soulever, appliquer à nouveau de la solution savonneuse sur la bande autocollante, envelopper une serviette autour de la raclette et passer la raclette de nouveau.
11. Pour éliminer une bulle, utiliser une aiguille ou une broche pour percer soigneusement la bulle et libérer l'eau emprisonnée.
12. Maintenir la température de la carrosserie du véhicule à 21 °C ou plus pendant au moins 30 minutes après l'application de la bande.

Pose de l'autocollant de la bande de pare-chocs avant

1. Déposer l'autocollant à l'envers sur une surface plane et détacher soigneusement la protection de l'autocollant.
2. Pulvériser une grande quantité d'agent de surface sur l'adhésif exposé de l'autocollant et sur la surface du véhicule.
3. Aligner les encoches du centre dans le support du pré-masquage sur les lignes centrales du haut et du bas du panneau de garnissage.
4. Aligner le bord arrière du support de pré-masquage avec le bord arrière du panneau de garnissage.
5. Utiliser une raclette pour presser sur la bande autocollante pour la mettre en place.
6. Retirer lentement le support de prémasque.

Pose de l'autocollant de capot

1. Poser l'autocollant à l'envers sur une surface plane et détacher soigneusement la protection de l'autocollant.
2. Pulvériser une grande quantité d'agent de surface sur l'adhésif exposé de l'autocollant et sur la surface du véhicule.
3. Aligner le support de pré-masquage à l'arrière de l'autocollant sur le bord arrière du capot, tout en centrant l'autocollant sur le panneau et en alignant les bords du support de pré-masquage sur le contour du capot.
4. Aligner les bords extérieurs à l'avant de l'AUTOCOLLANT sur les bords extérieurs de l'autocollant du bouclier, tout en alignant le bord avant du support de pré-masquage sur le bord avant du capot (env. 2 mm).
5. Utiliser une raclette pour presser sur la bande autocollante pour la mettre en place.
6. Retirer lentement le support de prémasque.

Pose complète de l'autocollant de toit

1. Poser l'autocollant à l'envers sur une surface plane et détacher soigneusement la protection de l'autocollant.
2. Pulvériser une quantité IMPORTANTE d'agent de surface sur l'adhésif exposé de l'autocollant et sur la surface du véhicule.
3. Aligner le vide dans l'autocollant autour de l'antenne tout en alignant le bord arrière du support de pré-masquage sur le bord arrière du panneau de toit.
4. Aligner le bord avant du support de pré-masquage pour aligner uniformément le bord avant du panneau de toit.
5. À partir de l'avant du véhicule, comparer la position de l'autocollant à celle de l'autocollant posé sur le capot et, si elle n'est pas correcte, ajuster au besoin la position de l'autocollant du toit.
6. Utiliser une raclette pour presser sur la bande autocollante pour la mettre en place.
7. Retirer lentement le support de prémasque.

Pose de l'autocollant de toit du toit ouvrant

1. Si le véhicule est équipé d'un toit ouvrant, utiliser un cutter pour découper le gabarit « SUNROOF » (toit ouvrant).
2. Mettre le gabarit en place sur le panneau de toit ouvrant pour vérifier si la longueur est correcte.
3. Placer le gabarit par dessus l'autocollant et utiliser un crayon pour repérer les lignes de découpe sur l'autocollant.
4. Positionner l'autocollant sur le panneau de toit pour vérifier que l'emplacement des lignes de découpe correspond à l'ouverture du toit ouvrant.
5. Utiliser le crayon pour ajuster l'emplacement des lignes de découpe de façon qu'elles correspondent à l'ouverture.
6. Sur une surface plate et lisse, utiliser un cutter pour découper l'autocollant de toit en deux parties.

• Partie arrière

1. Poser l'autocollant à l'envers sur une surface plane et détacher soigneusement la protection de l'autocollant.
2. Pulvériser une grande quantité d'agent de surface sur l'adhésif exposé de l'autocollant et sur la surface du véhicule.
3. Aligner le vide de la partie arrière de l'autocollant autour de l'antenne, tout en alignant le bord arrière sur le bord du panneau arrière. Le bord avant découpé doit être parallèle à l'ouverture du toit ouvrant.
4. Utiliser une raclette pour presser sur la bande autocollante pour la mettre en place.
5. Retirer lentement le support de prémasque.

• Partie avant

1. Poser l'autocollant à l'envers sur une surface plane et détacher soigneusement la protection de l'autocollant.
2. Pulvériser une grande quantité d'agent de surface sur l'adhésif exposé de l'autocollant et sur la surface du véhicule.
3. Aligner visuellement l'autocollant au centre sur le panneau de toit et par rapport à la partie arrière à installer.
4. Aligner le bord avant du support de pré-masquage avec le bord avant du panneau. Le bord arrière découpé doit être parallèle à l'ouverture du toit ouvrant.
5. À partir de l'avant du véhicule, comparer la position de l'autocollant à celle de l'autocollant posé sur le capot arrière et, si elle n'est pas correcte, ajuster au besoin la position de l'autocollant.
6. Utiliser une raclette pour presser sur la bande autocollante pour la mettre en place.
7. Retirer lentement le support de prémasque.

Pose de l'autocollant du couvercle de coffre

Remarque : Vérifier le type de becquet (« Montant » ou la « LAME ») utilisé.

• Configuration en « montant »

REMARQUE : le becquet du montant doit être fixé au véhicule avant de poser les autocollants.

1. Deux autocollants pour couvercle de coffre sont inclus dans cette trousse. Choisir l'autocollant avec le vide ovale et qui comprend une perforation (se reporter à l'illustration)
2. Séparer les parties avant et arrière le long de la perforation.
3. Poser la partie AVANT à l'envers sur une surface plane et détacher soigneusement la protection de l'autocollant.
4. Pulvériser une grande quantité d'agent de surface sur l'adhésif exposé de l'autocollant et sur la surface du véhicule.
5. Aligner l'encoche au centre du support de pré-masquage autour du montant central du becquet.
6. Aligner le bord avant du support de pré-masquage avec le bord avant du panneau de couvercle de coffre.
7. Utiliser une raclette pour presser sur la bande autocollante pour la mettre en place.
8. Retirer lentement le support de prémasque.
9. Poser la partie ARRIÈRE à l'envers sur une surface plane et détacher soigneusement la protection de l'autocollant.
10. Pulvériser une petite quantité d'agent de surface sur l'adhésif exposé de l'autocollant et sur la surface du véhicule.
11. Aligner les bords extérieur et intérieur de l'AUTOCOLLANT sur les bords extérieur et intérieur de la partie avant posée.
12. La partie arrière doit recouvrir le côté arrière du couvercle de coffre et s'aligner sur le support de pré-masquage à l'ouverture du feu d'arrêt central surélevé. **Remarque :** en chauffant avec un pistolet thermique/séchoir à cheveux (3 à 5 secondes à 4-6 po), il est possible d'assouplir l'autocollant. **NE PAS CHAUFFER EXCESSIVEMENT !**
13. Utiliser une raclette pour presser sur la bande autocollante pour la mettre en place.
14. Retirer lentement le support de prémasque.

• Configuration en « LAME » ou en « D80/RS »

REMARQUE : deux autocollants pour couvercle de coffre sont inclus dans cette trousse. Se reporter à l'illustration pour identifier le bon autocollant à utiliser dans cette configuration.

REMARQUE : si le becquet n'a pas encore été fixé au véhicule, poser l'autocollant de couvercle de coffre.

1. Poser l'autocollant à l'envers sur une surface plane et détacher soigneusement la protection de l'autocollant.
2. Pulvériser une grande quantité d'agent de surface sur l'adhésif exposé de l'autocollant et sur la surface du véhicule.
3. Aligner le vide rectangulaire au centre du support de pré-masquage autour du montant central du becquet.

4. Aligner le bord avant du support de pré-masquage avec le bord avant du panneau de couvercle de coffre.
5. Utiliser une raclette pour presser sur la bande autocollante pour la mettre en place.
6. Retirer lentement le support de prémasque.

REMARQUE : si le becquet est déjà fixé au véhicule, utiliser un cutter pour découper le gabarit selon la ligne identifiée comme becquet à « LAME ».

1. Mettre le gabarit en place sur le panneau de couvercle de coffre pour vérifier si la longueur est correcte.
2. Placer le gabarit par dessus l'autocollant et utiliser un crayon pour repérer la ligne de découpe sur l'autocollant.
3. Positionner l'autocollant sur le couvercle de coffre pour vérifier que l'emplacement des lignes de découpe correspond au becquet à « Lame ».
4. Utiliser le crayon pour ajuster l'emplacement de la ligne de découpe de façon qu'elle corresponde au becquet.
5. Sur une surface plate et lisse, utiliser un cutter pour découper la petite partie arrière de l'autocollant.
6. Utiliser un mètre ruban et un crayon gras pour identifier la ligne centrale à l'avant du panneau de couvercle de coffre.
7. Pulvériser une grande quantité d'agent de surface sur l'adhésif exposé de l'autocollant et sur la surface du véhicule.
8. Aligner la flèche centrale dans le support de pré-masquage en alignant le bord avant du support de pré-masquage sur le bord avant du panneau de couvercle de coffre.
9. Utiliser une raclette pour presser sur la bande autocollante pour la mettre en place.
10. Retirer lentement le support de prémasque.

Installation du becquet en « Lame » et « D80/RS »

REMARQUE : trois autocollants pour becquet sont inclus dans cette trousse. Se reporter à l'illustration pour identifier le bon autocollant à utiliser dans ces configurations.

1. Poser l'autocollant à l'envers sur une surface plane et détacher soigneusement la protection de l'autocollant.
2. Pulvériser une petite quantité d'agent de surface sur l'adhésif exposé de l'autocollant et sur la surface du becquet.
3. Laisser le support de pré-masquage avant recouvrir le bord avant du panneau de becquet et aligner visuellement les bords du support de pré-masquage sur les bords extérieurs de l'autocollant de couvercle de coffre installé.
4. Aligner les languettes extérieures sur le bord avant du panneau de becquet.
5. Utiliser une raclette pour presser sur la bande autocollante pour la mettre en place.
6. Retirer lentement le support de prémasque.

Installation du becquet en « montant »

1. Poser l'autocollant à l'envers sur une surface plane et détacher soigneusement la protection de l'autocollant.
2. Pulvériser une petite quantité d'agent de surface sur l'adhésif exposé de l'autocollant et sur la surface du becquet.
3. Laisser le support de pré-masquage avant recouvrir le bord avant du panneau de becquet et aligner visuellement les bords du support de pré-masquage sur les bords extérieurs de l'autocollant de couvercle de coffre installé.
4. Aligner les languettes extérieures sur les bords avant et arrière du panneau de becquet.
5. Utiliser une raclette pour presser sur la bande autocollante pour la mettre en place.

Remarque : cette partie de l'autocollant recouvre le dessous des bords avant et arrière du becquet - le chauffage avec un pistolet thermique/séchoir à cheveux (3 à 5 secondes à 4-6 po) peut permettre d'assouplir l'autocollant. NE PAS CHAUFFER EXCESSIVEMENT !

6. Retirer lentement le support de prémasque.
7. Il est possible de chauffer davantage jusqu'à ce que les bords avant et arrière soient bien collés.

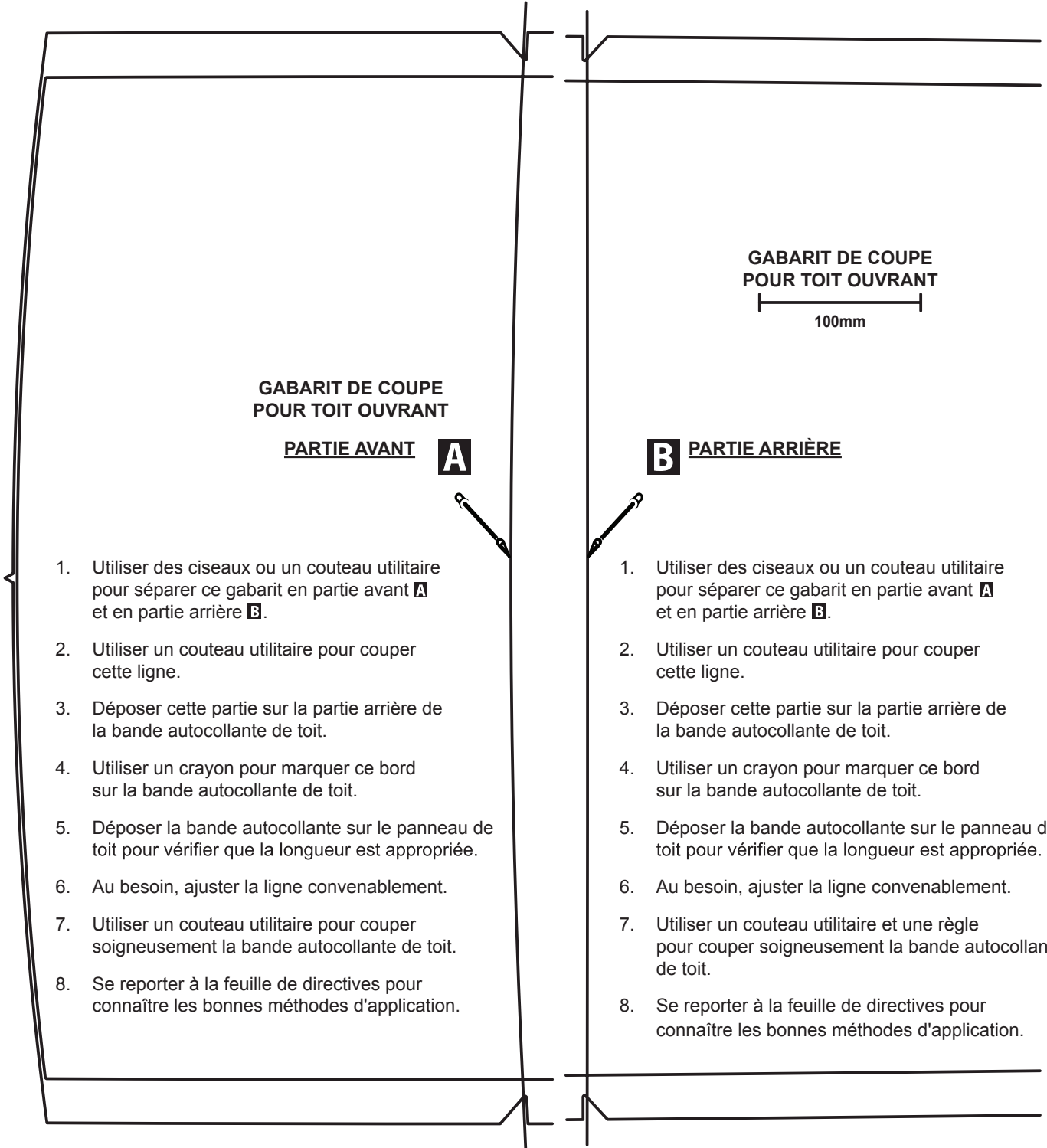

GABARIT DE COUPE
POUR TOIT OUVRANT

PARTIE AVANT **A**

1. Utiliser des ciseaux ou un couteau utilitaire pour séparer ce gabarit en partie avant **A** et en partie arrière **B**.
2. Utiliser un couteau utilitaire pour couper cette ligne.
3. Déposer cette partie sur la partie arrière de la bande autocollante de toit.
4. Utiliser un crayon pour marquer ce bord sur la bande autocollante de toit.
5. Déposer la bande autocollante sur le panneau de toit pour vérifier que la longueur est appropriée.
6. Au besoin, ajuster la ligne convenablement.
7. Utiliser un couteau utilitaire pour couper soigneusement la bande autocollante de toit.
8. Se reporter à la feuille de directives pour connaître les bonnes méthodes d'application.

GABARIT DE COUPE
POUR TOIT OUVRANT

100mm

B PARTIE ARRIÈRE

1. Utiliser des ciseaux ou un couteau utilitaire pour séparer ce gabarit en partie avant **A** et en partie arrière **B**.
2. Utiliser un couteau utilitaire pour couper cette ligne.
3. Déposer cette partie sur la partie arrière de la bande autocollante de toit.
4. Utiliser un crayon pour marquer ce bord sur la bande autocollante de toit.
5. Déposer la bande autocollante sur le panneau de toit pour vérifier que la longueur est appropriée.
6. Au besoin, ajuster la ligne convenablement.
7. Utiliser un couteau utilitaire et une règle pour couper soigneusement la bande autocollante de toit.
8. Se reporter à la feuille de directives pour connaître les bonnes méthodes d'application.

