

Malibu Fender Hash Mark Decal Kit

| <u>Contents</u> | <u>Quantity</u> |
|--------------------------------|-----------------|
| Decal - F/Fdr LH | 1 |
| Decal - F/Fdr RH | 1 |
| Solvent Wipe | 2 |
| Installation Instruction Sheet | 1 |

Tools Required

- Lint-free cloth
- Hair Dryer
- Spray bottle that contains a wetting solution (2 drops of unscented liquid detergent mixed with 24 oz. of water)
- Plastic Squeegee
- Sewing Needle
- Masking Tape
- Scissors

Suggested Installation Procedure:

1. The body surface should be between 60°F and 90°F at the time of installation and for two hours after.
2. Thoroughly wash the front fender surface with warm soap and water.
3. Clean the surface with solvent wipe and remove any residue with a clean, lint-free cloth.
4. Using scissors, trim out the template and align and tape to the fender as shown below.
5. Place the decal face-down on a flat surface and slowly remove the release liner (the adhesive will now be exposed).
6. Use the wetting solution to saturate the exposed adhesive side of the decal.
7. Align the front edge of the blue premask carrier to the rear edge of the template while aligning the top edge to the top edge of the fender and aligning to the lower edge to the wheel well opening.
8. Using a plastic squeegee, press the decal into place using firm, overlapping strokes (see Figure 1 below).
9. Carefully remove the premask at 180 degrees.
10. After premask removal, never use an uncovered squeegee to re-press a stripe into place. Wrap the squeegee with a towel or re-spray the surface with surfactant.
11. If bubbles are present after premask carrier removal, wrap a towel around the squeegee and carefully attempt to push the bubble to the side of the stripe. If the bubble cannot be moved, use a sewing needle to pierce the bubble and press the remaining solution from beneath the stripe.
12. For any areas that may have become unsealed, apply heat using a hair dryer and then use a towel to gently press the decal into place.

Note: After a stripe installation has been completed, do not high pressure wash the vehicle for 72 hours.

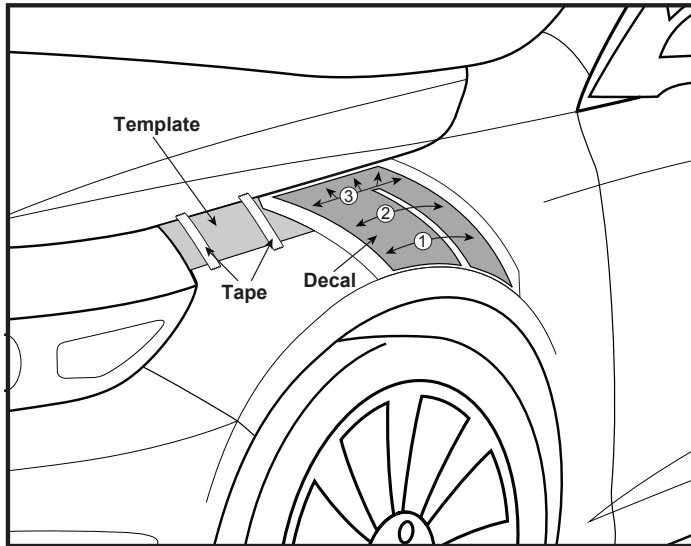

Figure 1

- Arrows represent squeegee direction and sequence
 - RH symmetrically opposite

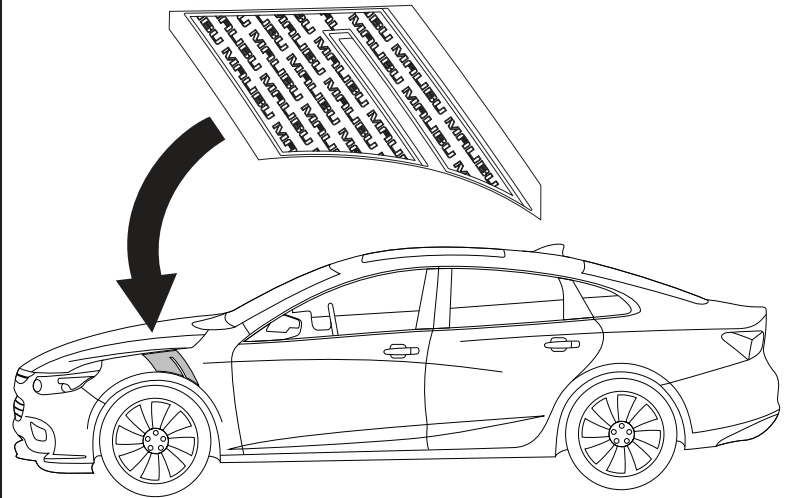

Figure 2

Trousse de bande autocollante oblique d'aile de Malibu

| <u>Contenu</u> | <u>Quantité</u> |
|---------------------------------------|-----------------|
| Décalque - aile avant gauche | 1 |
| Décalque - aile avant droite | 1 |
| Tampon de solvant | 2 |
| Feuille d'instructions d'installation | 1 |

Outils nécessaires

- Chiffon non pelucheux
- Séchoir
- Pulvérisateur contenant une solution mouillante (2 gouttes de détergent liquide inodore mélangée à 24 oz d'eau)
- Raclette en plastique
- Aiguille à coudre
- Ruban de masquage
- Ciseaux

Méthode de pose suggérée :

1. La température de surface de la carrosserie doit être comprise entre 60°F et 90°F au moment de l'installation et deux heures après l'installation.
2. Bien nettoyer la surface de l'aile avant avec de l'eau chaude savonneuse.
3. Nettoyer la surface avec un tampon de solvant et enlever tout résidu avec un chiffon non pelucheux propre.
4. À l'aide de ciseaux, détourner le gabarit puis l'aligner et le fixer sur l'aile comme indiqué ci-dessous.
5. Placer le décalque face vers le bas sur une surface plane et retirer lentement le papier protecteur (la surface adhésive sera alors exposée).
6. Mouiller abondamment la surface adhésive exposée du décalque avec de la solution mouillante.
7. Aligner le bord avant du support de pré-masque bleu sur le bord arrière du gabarit tout en alignant le bord supérieur sur le bord supérieur de l'aile et en l'alignant sur le bord inférieur du passage roue.
8. À l'aide d'une raclette en plastique, coller le décalque en place tout en exerçant fermement des mouvements chevauchants (voir la figure 1 ci-dessous).
9. Déposer soigneusement le pré-masquage à 180 degrés.
10. Une fois le pré-masque enlevé, ne jamais utiliser une raclette non couverte pour presser de nouveau la bande en place. Envelopper la raclette dans une serviette ou pulvériser de nouveau la surface avec de l'agent de surface.
11. Si des bulles sont présentes une fois la pellicule pré-masquée retirée, envelopper une serviette autour de la raclette et tenter de pousser les bulles avec soin vers le bord de la bande. Si la bulle est impossible à déplacer, utiliser une aiguille à coudre pour percer la bulle et presser pour faire sortir la solution emprisonnée sous la bande.
12. Utiliser un séchoir pour chauffer toutes les zones qui pourraient ne plus adhérer, puis utiliser une serviette pour presser soigneusement le décalque en place.

Remarque : Une fois l'application d'une bande terminée, ne pas laver le véhicule avec de l'eau sous pression pendant 72 heures.

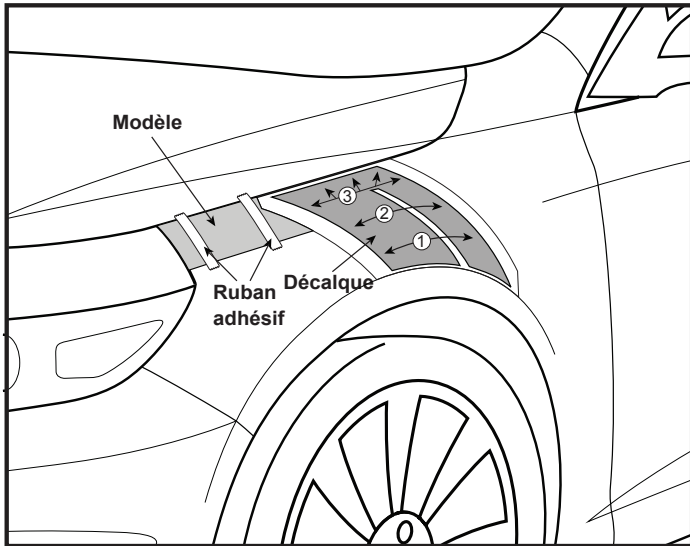

Figure 1
 - Les flèches indiquent le sens et l'ordre de l'application avec la raclette
 - Le côté droit est symétriquement opposé.

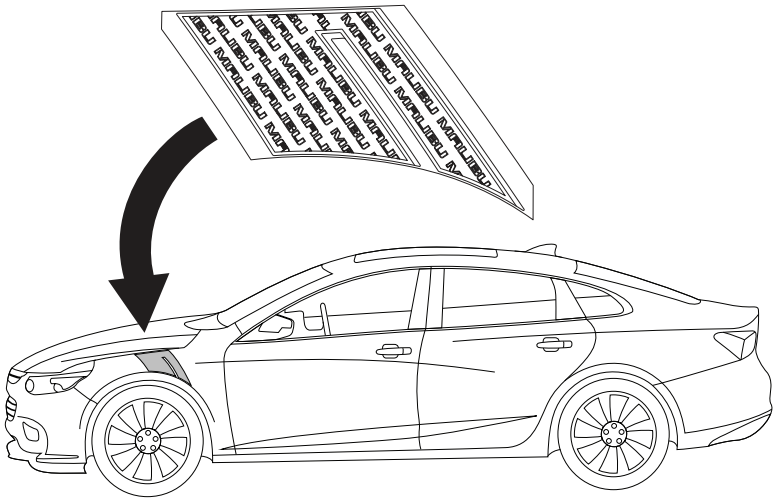

Figure 2

Juego de calcomanía de Numeral de defensa Malibu

| <u>Contenido</u> | <u>Cantidad</u> |
|--|-----------------|
| Calcomanía - Defensa delantera izquierda | 1 |
| Calcomanía - Defensa delantera derecha | 1 |
| Toalla con solvente | 2 |
| Hoja de instrucciones de instalación | 1 |

Herramientas Requeridas

- Tela libre de pelusa
- Secador de cabello
- Botella rociadora que contiene solución para humedecer (2 gotas de detergente líquido sin aroma mezclado con 24 oz. de agua)
- Alisador de Hule
- Aguja de Coser
- Cinta de Enmascaramiento
- Tijeras

Procedimiento de instalación sugerido:

1. La superficie de la carrocería debe estar entre 60°F y 90°F al momento de la instalación y durante dos horas después.
2. Lave minuciosamente la superficie de la defensa delantera con agua y jabón tibia.
3. Limpie la superficie con una toalla con solvente y retire cualquier residuo con una tela limpia y libre de pelusa.
4. Con las tijeras, recorte la plantilla y alinee y coloque con cinta a la defensa como se muestra a continuación.
5. Coloque la calcomanía con la cara hacia abajo sobre una superficie plana y retire lentamente el revestimiento de liberación (el adhesivo quedará expuesto).
6. Use la solución para humedecer para saturar el lado del adhesivo expuesto de la calcomanía.
7. Alinee el borde delantero del portador de pre-máscara azul al borde trasero de la plantilla mientras alinea el borde superior al borde superior de la defensa y alinea al borde inferior de la abertura del pozo de la rueda.
8. Con un alisador de plástico, presione la calcomanía en su lugar con pasadas firmes y superpuestas (vea la figura 1 a continuación).
9. Quite cuidadosamente la máscara previa a 180 grados.
10. Después de retirar la pre-máscara, nunca use un alisador sin cubrir para volver a presionar una franja en su lugar. Envuelva el alisador con una toalla o vuelva a rociar la superficie con surfactante.
11. Si quedan burbujas después de retirar la cinta base, envuelva el alisador de hule en una toalla y con cuidado trate de empujar las burbujas hacia un lado de la franja. Si la burbuja no se mueve, use una aguja de coser para perforar la burbuja y haga presión para remover los restos de solución de abajo de la franja.
12. Para cualquier área que pueda no sellarse, aplique calor usando una secadora de cabello y después use una toalla para presionar suavemente la calcomanía en su lugar.

Nota: Después de que se complete la instalación de la franja, no lave el vehículo a alta presión durante 72 horas.



Figura 1

- Las flechas representan la dirección y secuencia del secador
- Lado derecho simétricamente opuesto

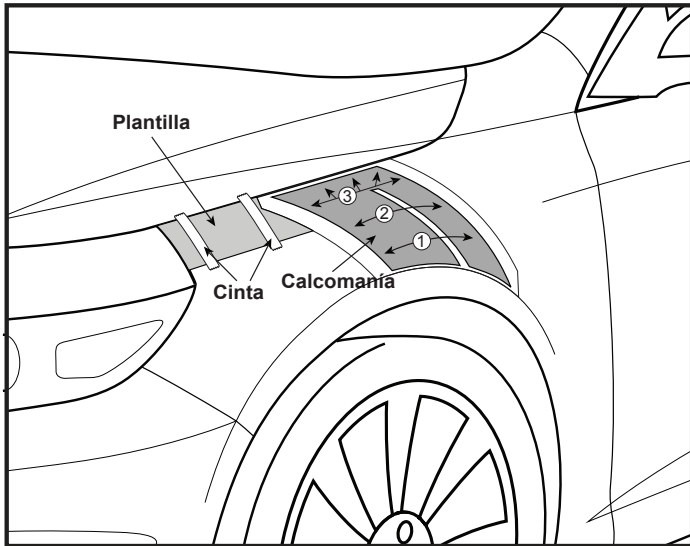

Figura 2

Malibu Fender Hash Mark Decal Kit

Trousse de bande autocollante oblique d'aile de Malibu

Juego de calcomanía de Numeral de defensa Malibu

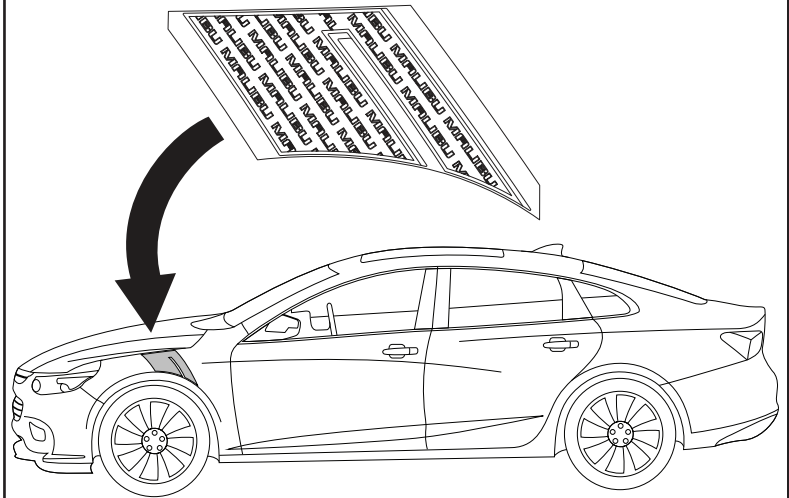
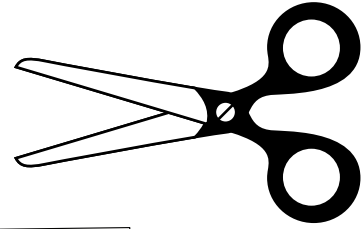

100 mm

76 mm (3")

**TEMPLATE-FRT F/FDR LH
GABARIT-AILE AVANT CÔTÉ GAUCHE
PLANTILLA-DEFENSA DELANTERA IZQUIERDA**

76 mm (3")

**TEMPLATE-FRT F/FDR RH
GABARIT-AILE AVANT CÔTÉ DROIT
PLANTILLA-DEFENSA DELANTERA DERECHA**