

Chevy Camaro Splash Guard - Rear

Please read instructions thoroughly before starting.

Tools Required

T20 Torx Screw Driver
T15 Torx Screw Driver
Clean Cloth/Rag

Parts Required from Package Contents

Description	Quantity
Left Hand Splash Guard	1
Right Hand Splash Guard	1
M4.2 x 20 Self-Tapping Screw	6
Alcohol Prep-Wipes	2
Instruction Sheet	1

Rear Installation Procedure

Note: Do not use power tools to install splash guard fasteners

1. Remove tire.
2. Using supplied alcohol prep wipe, clean area where tape will contact fender.
3. Remove existing fasteners from wheel liner at locations (A), (B) and (C). **See Fig. 1.**
4. Place splash guard to vehicle and partially install supplied M4.2 x 20 screws into locations (A), (B) and (C) to allow enough room to remove the tape liner. **See Fig. 2.**
5. Remove tape liner and apply firm pressure in tape area. **See Fig. 3.**
6. Fully tighten screws at locations (A), (B) and (C).
7. Repeat procedure for the other side.
8. Guards can be cleaned with any commercially available cleaner.

NOTE: Max torque on M4.2 Screw is 3.0 N m

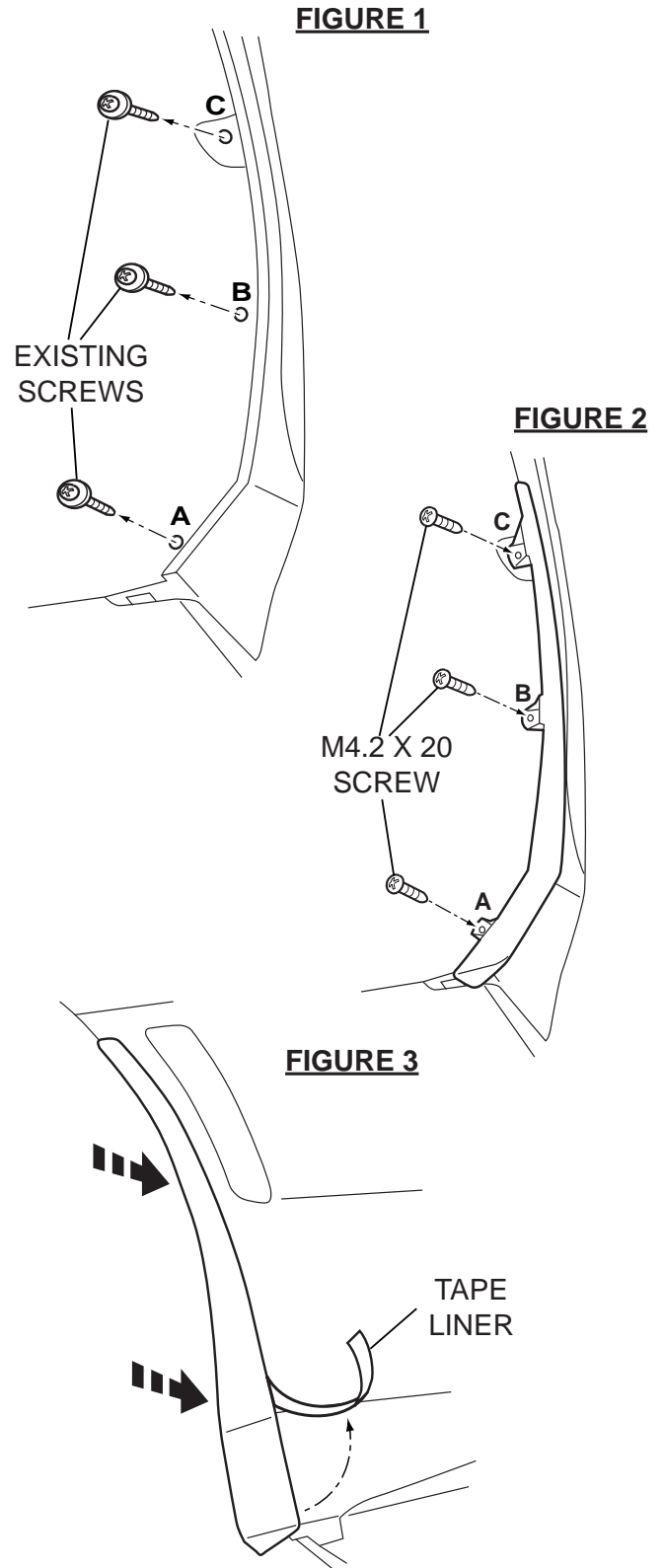

Bavette garde-boue Chevrolet Camaro - arrière

Lire attentivement les directives avant de commencer.

Outils nécessaires

Tournevis Torx T20
 Tournevis Torx T15
 Chiffon propre

Pièces nécessaires du contenu de la trousse

Désignation	Quantité
Bavette garde-boue gauche	1
Bavette garde-boue droit	1
Vis autotaraudeuse M4,2 x 20	6
Tampons alcoolisés	2
Feuille de directives	1

Procédure de pose arrière

Remarque : ne pas utiliser d'outils électriques pour la pose des fixations de la bavette garde-boue

- Déposer le pneu.
- Utiliser le tampon alcoolisé fourni pour nettoyer la zone d'application du ruban adhésif sur l'aile.
- Déposer les fixations existantes des emplacements (A), (B) et (C) de la doublure de roue. **Voir la Fig. 1.**
- Placer la bavette garde-boue sur le véhicule et poser partiellement les vis M4.2 x 20 fournies aux emplacements (A), (B) et (C) pour laisser suffisamment d'espace pour retirer la pellicule du ruban adhésif. **Voir la Fig. 2.**
- Retirer la pellicule du ruban adhésif et appliquer une pression ferme dans la zone du ruban adhésif. **Voir la Fig. 3.**
- Serrer entièrement les vis aux emplacements (A), (B) et (C).
- Refaire la même chose de l'autre côté.
- Les bavettes garde-boue peuvent être nettoyées avec n'importe quel produit de nettoyage vendu dans le commerce.

REMARQUE : le couple de serrage maximal d'une vis M4.2 est 3,0 Nm.

FIGURE 1

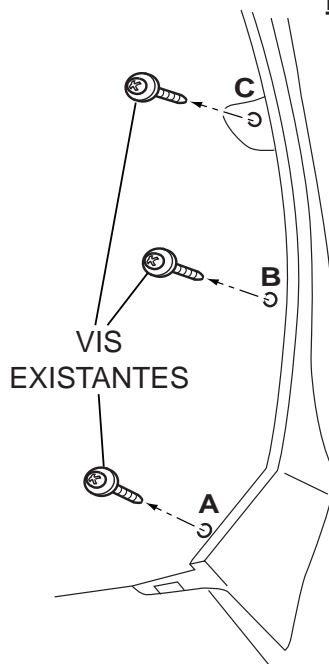

FIGURE 2

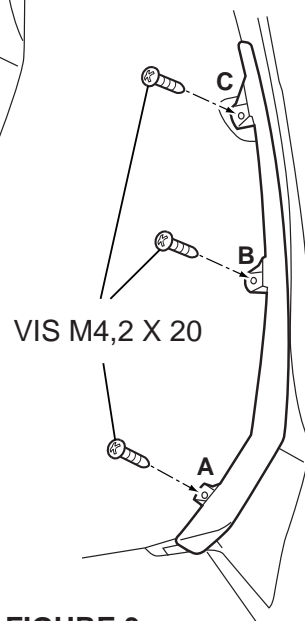
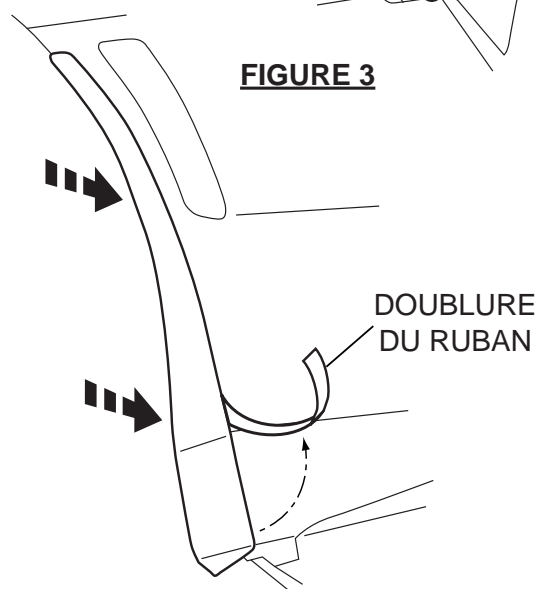

FIGURE 3



Salpicadera Chevy Camaro - Trasera

Por favor lea las instrucciones minuciosamente antes de comenzar.

Herramientas Requeridas

Destornillador Torx T20
Destornillador Torx T15
Tela/Estopa Limpia

Partes requeridas del Contenido del paquete

Descripción	Cantidad
Salpicadera izquierda	1
Salpicadera derecha	1
Tornillo autorroscante M4.2 x 20	6
Toallas preparadas con alcohol	2
Hoja de Instrucciones	1

Procedimiento de instalación trasera

Nota: No use herramientas eléctricas para instalar los sujetadores de la salpicadera

1. Retire la llanta.
2. Con la toalla preparada con alcohol suministrada, limpie el área donde la cinta hará contacto con la defensa.
3. Retire los sujetadores existentes del revestimiento de la rueda en las ubicaciones (A), (B) y (C). **Vea la Fig. 1.**
4. Coloque la salpicadera al vehículo e instale parcialmente los tornillos M4.2 x 20 incluidos en las ubicaciones (A), (B) y (C) para permitir suficiente espacio para retirar el revestimiento de la cinta. **Vea la Fig. 2.**
5. Retire el revestimiento de la cinta y aplique presión firme en el área de la cinta. **Vea la Fig. 3.**
6. Apriete completamente los tornillos en las ubicaciones (A), (B) y (C).
7. Repita el procedimiento para el otro lado.
8. Las protecciones se pueden limpiar con cualquier limpiador disponible comercialmente.

NOTA: Apriete máximo en el tornillo M4.2 es 3.0 Nm

FIGURA 1



FIGURA 2



FIGURA 3

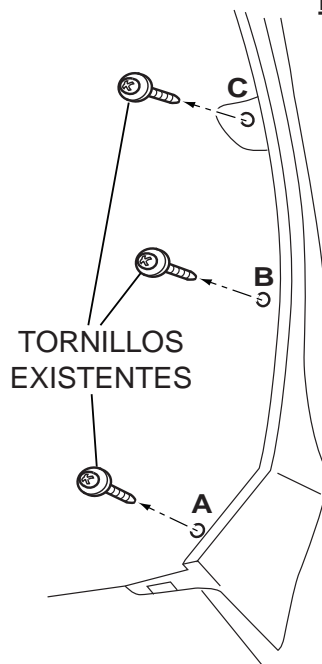
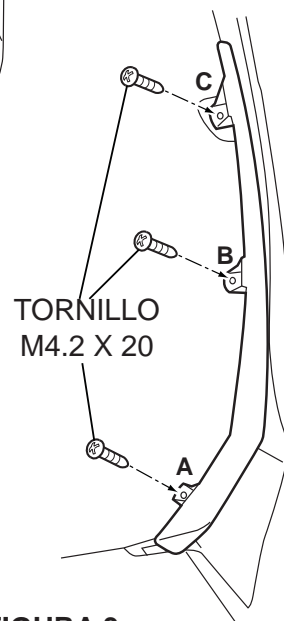