

Tower Brace Kit

<u>Qty</u>	<u>Item Description</u>
1	Strut Tower Brace
2	Front End Sheet Metal Diagonal Brace Bolt
1	Chevy Performance Emblem
1	Installation Sheet

Installation

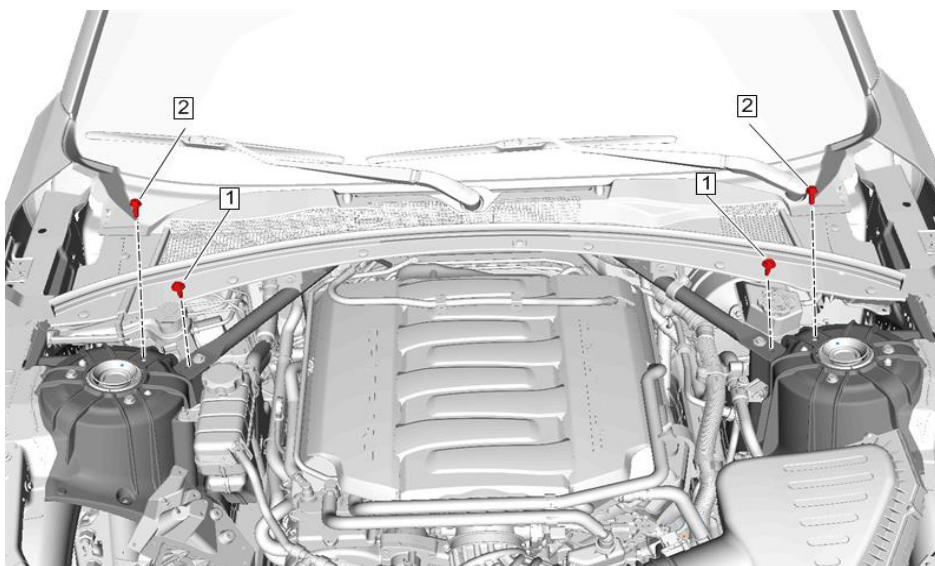

1. Remove and discard two Front End Sheet Metal Diagonal Brace Bolts (1) and remove two Front Suspension Strut Upper Mounting Bolts (2).
2. Install Tower Brace.

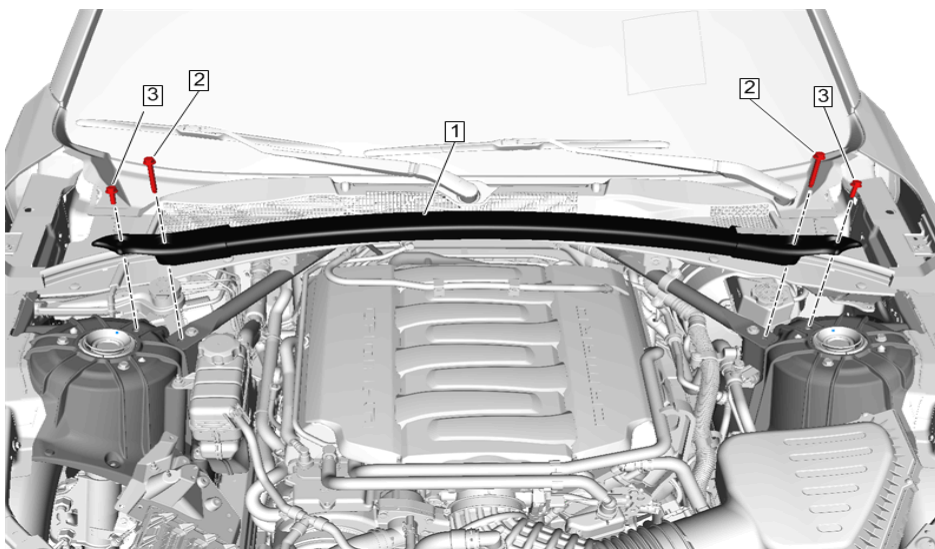

3. Install the two new Front End Sheet Metal Diagonal Brace Bolts 22 Nm (16 lb ft) (2) and two Front Suspension Strut Upper Mounting Bolts** (3) 22 Nm (16 lb ft).

****NOTE: Some vehicle models may be equipped with Front Suspension Strut Upper Mounting Bolts with captured washers. These bolts should be torqued to 30Nm (22 lb ft).**

Trousse de renfort de tourelle

Qté Description de l'article

- 1 Renfort de tourelle de jambe de force
- 2 Boulon de renfort diagonal de tôle d'extrémité avant
- 1 Emblème Chevy Performance
- 1 Feuille d'installation

Installation

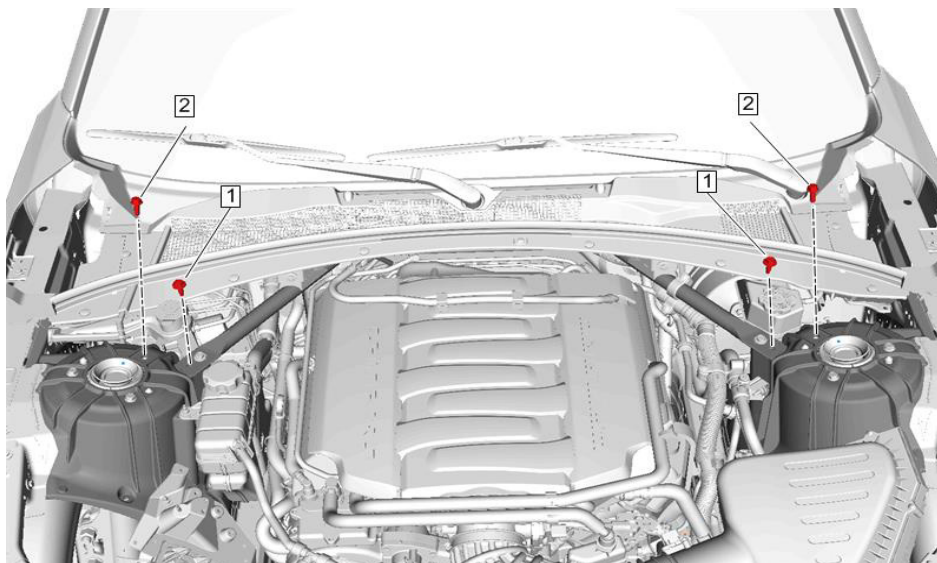

1. Déposer et jeter les deux boulons (1) de renfort diagonal de tôle d'extrémité avant et déposer les deux boulons de montage (2) supérieurs de la jambe de force de suspension avant.
2. Poser le renfort de tourelle.

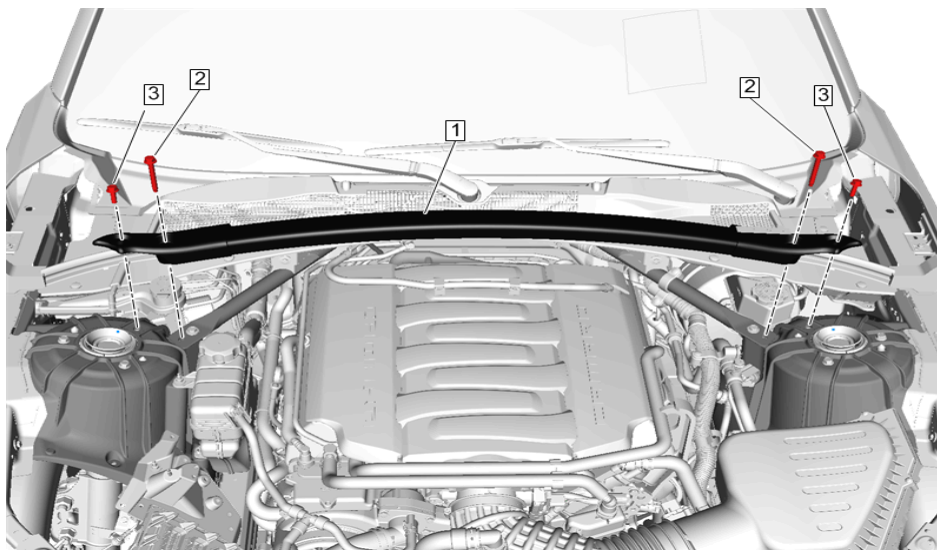

3. Poser les deux nouveaux boulons (2) de renfort diagonal de tôle d'extrémité avant (22 Nm (16 lb pi)) et les deux nouveaux boulons de montage** (3) supérieurs de jambe de force de suspension avant (22 Nm (16 lb pi)).

****REMARQUE : certains modèles de véhicule peuvent être équipés de boulons de montage supérieurs de jambe de force de suspension avant avec des rondelles intégrées.
Il faut serrer ces boulons à 30 Nm (22 lb pi).**

Juego de abrazadera de torre

Cant. Descripción de partida

- 1 Abrazadera de torre de puntal
- 2 Perno de abrazadera diagonal de metal de lámina de extremo delantero
- 1 Emblema de Chevy Performance
- 1 Hoja de instalación

Instalación

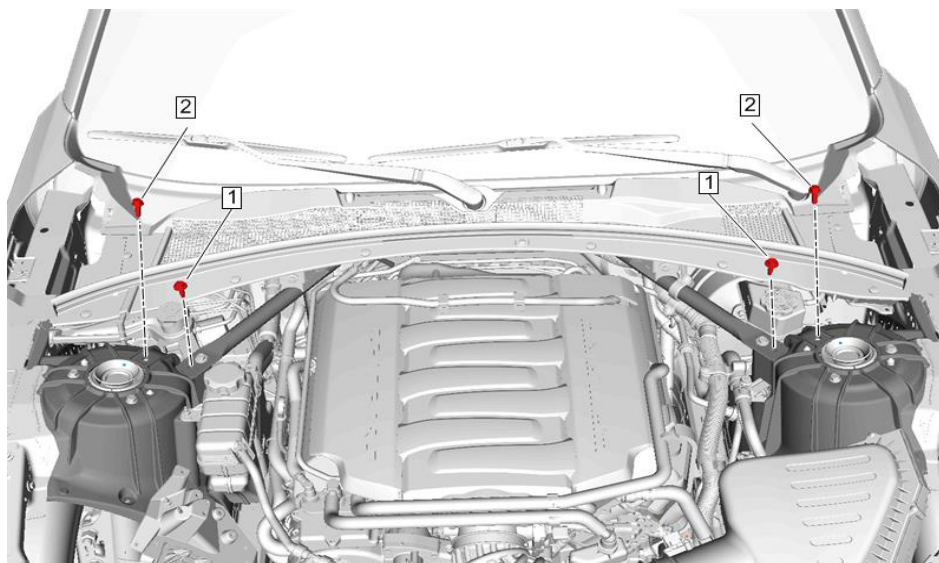

1. Retire y deseche los dos Pernos de abrazadera diagonal de metal de lámina del extremo delantero (1) y retire los dos Pernos de montaje superior del puntal de la suspensión delantera (2).
2. Instale la abrazadera de la torre.

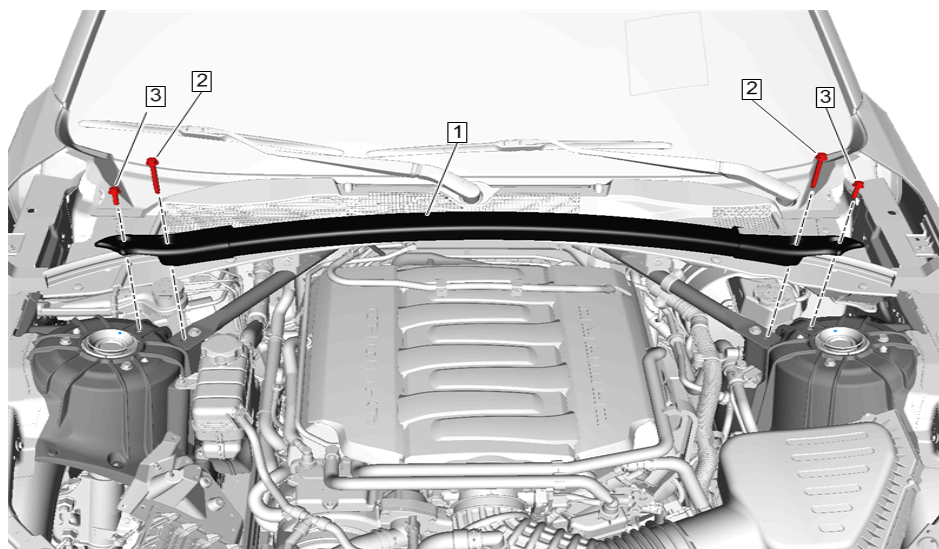

3. Instale los dos Pernos de abrazadera diagonal de metal de lámina del extremo delantero nuevos a 22 Nm (16 lbs pie) (2) y los dos Pernos de montaje superior del puntal de la suspensión delantera** (3) a 22 Nm (16 lbs pie).

****NOTA: Algunos modelos de vehículo pueden estar equipados con los Pernos de montaje superior del puntal de la suspensión delantera con arandelas prisioneras. Estos pernos se deben apretar a 30Nm (22 lbs pie).**