

Camaro 5V5 Spoiler "Center" Decal

Description	Quantity
DECAL-R/END SPOILER	1
Installation Instruction Sheet	1



DECAL-R/END SPOILER

Tools Required

- Heat Gun / Hair Dryer
- Plastic Squeegee
- Needle or Pin
- Isopropyl Alcohol
- Lint-free Towels
- Liquid Dish Soap
- Water
- Trigger-type Spray Bottle

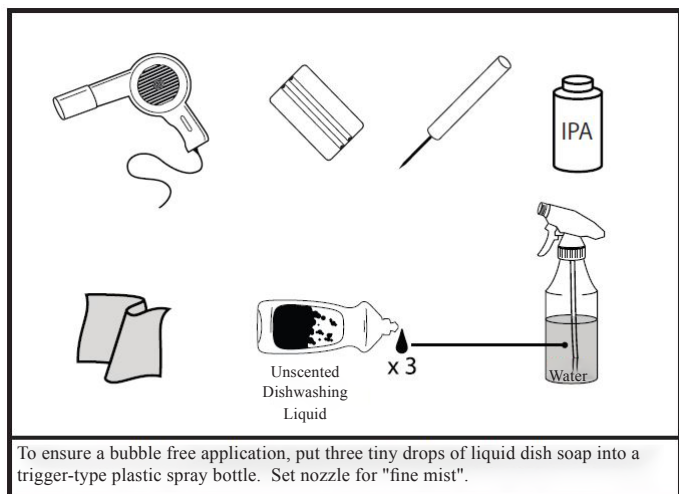

Processing Instructions:

1. The paint surface where the decals are to be applied must be thoroughly washed with a warm soap and water solution.
2. If present, heavy contamination like tar should be removed with Prepsol or other quality solvent.
3. Wipe the paint surface with Isopropyl Alcohol just before starting the application. Follow with a dry wipe.
4. Vehicle body surface and part must be 21°C or higher.
5. Use the Soap / Water mixture to thoroughly saturate the paint surface where the decal is to be applied.
6. Position and install the decals per the instructions.
7. Thoroughly squeegee the entire surface with firm, overlapping strokes.
8. Any areas that require slight stretching of the decal will require the application of heat (130°F for 3 seconds per 6" length of material) from a heat gun.
9. Remove the premask by pulling it off at 180° or parallel to the surface.
10. If the decal tends to lift off the paint as the premask is being removed, the cause is:
 - a. Too much soap in the spray bottle. Rinse it out and use less soap.
 - b. Not enough pressure on the film surface from the squeegee. Increase pressure and ensure overlapping strokes.
11. For any areas that may be lifting, wrap a towel around the squeegee and resqueegee.
12. For a bubble removal, use a needle or a pin to carefully pierce the bubble to release the trapped water.
13. Maintain vehicle body temperature of 21°C or higher for a minimum of 30 mins after stripe installation.

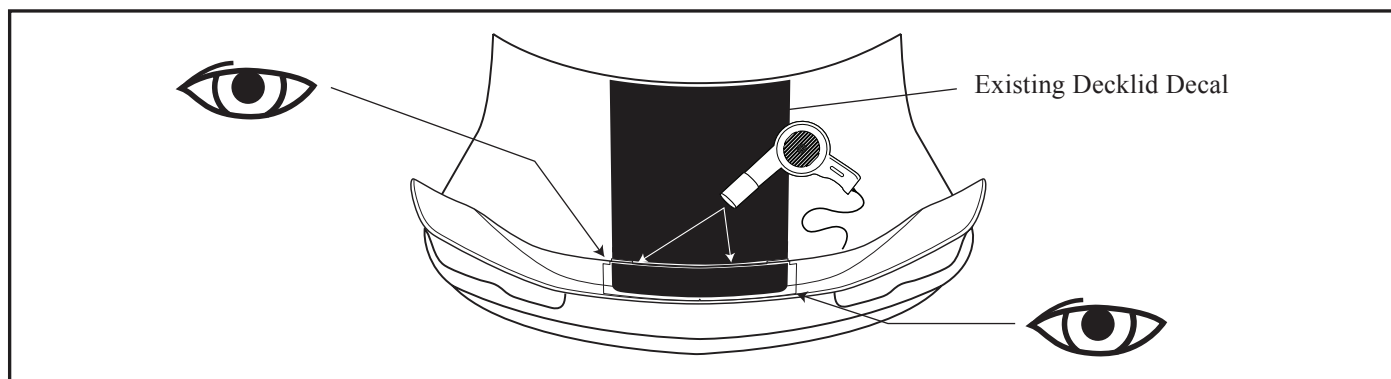

Spoiler Decal Installation:

1. Remove the liner and spray the surfactant onto the exposed decal adhesive and the top/front of the spoiler panel.
2. Allow the front edge of the decal to fold over the front edge of the spoiler while aligning the outer premask tabs to the outer edges of the installed decklid decal.
3. Align the rear premask edge to the feature line along the rear of the spoiler (approx. 1/2" from the rear edge of the spoiler)
4. Use a squeegee to press the decal into place.
5. Use a heat gun to apply heat to the front edge of the decal - fold and press this edge into place.
6. Remove the premask and re-heat the front edge to assure complete adhesion.

Bande autocollante « Centrale » d'aileron 5V5 de Camaro

Description

BANDE AUTOCOLLANTE-AILERON ARRIÈRE

Feuille d'instructions d'installation

Quantité

1

1



BANDE AUTOCOLLANTE-AILERON ARRIÈRE

Outils nécessaires

- Pistolet thermique / Séchoir à cheveux
- Linges non pelucheux
- Raclette en plastique
- Savon à vaisselle liquide
- Aiguille ou broche
- Eau
- Alcool isopropylique
- Pulvérisateur à gâchette

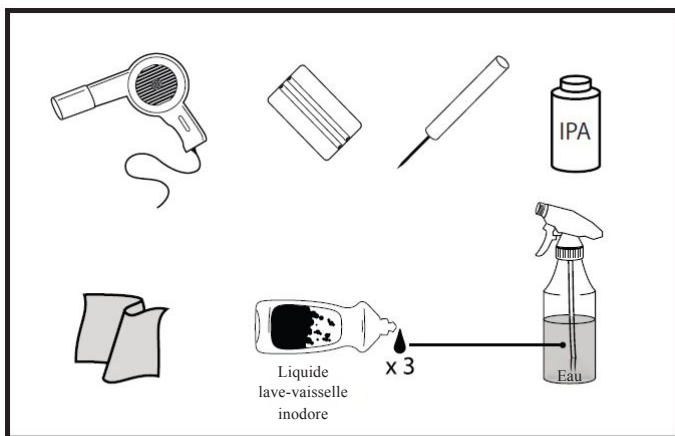

Pour assurer une installation exempte de bulles, ajouter trois petites gouttes de liquide lave-vaisselle dans un pulvérisateur à gâchette en plastique. Régler la buse sur « brouillard fin ».

Instructions d'application :

1. Il faut bien nettoyer la surface peinte où seront appliquées les bandes autocollantes avec une solution d'eau savonneuse tiède.
2. Si présentes, de lourdes contaminations comme du goudron devraient être enlevées avec du Prepsol ou un autre solvant de qualité.
3. Essuyer la surface avec de l'alcool isopropylique avant de commencer l'application. Essuyer ensuite l'alcool avec un linge sec.
4. La surface de la carrosserie du véhicule et la pièce doivent être à 21 °C ou plus.
5. Utiliser la solution d'eau savonneuse pour mouiller la surface peinte à l'endroit où sera posée la bande autocollante.
6. Placer et installer les autocollants selon les instructions.
7. Passer fermement la raclette sur toutes la surface en chevauchant les passages.
8. Toutes les zones qui requièrent l'étirement léger de la banque autocollante doivent être chauffées (130 °F pendant 3 secondes par longueur de 6 po de matériau) avec un pistolet thermique.
9. Retirer le pré-masque en le tirant à un angle de 180° ou parallèle à la surface.
10. Si la bande autocollante semble se soulever de la surface peinte pendant le retrait du prémasque, la cause est :
 - a. Trop de savon dans le pulvérisateur. Rincer la bouteille et utiliser moins de savon.
 - b. La pression exercée sur la pellicule avec la raclette était insuffisante. Augmenter la pression et balayer les chevauchements.
11. Pour toutes les zones qui se soulèvent, envelopper une serviette autour de la raclette et repasser la raclette.
12. Pour éliminer une bulle, utiliser une aiguille ou une broche pour percer soigneusement la bulle et libérer l'eau emprisonnée.
13. Maintenir la température de la carrosserie du véhicule à 21 °C ou plus pendant au moins 30 minutes après l'application de la bande.

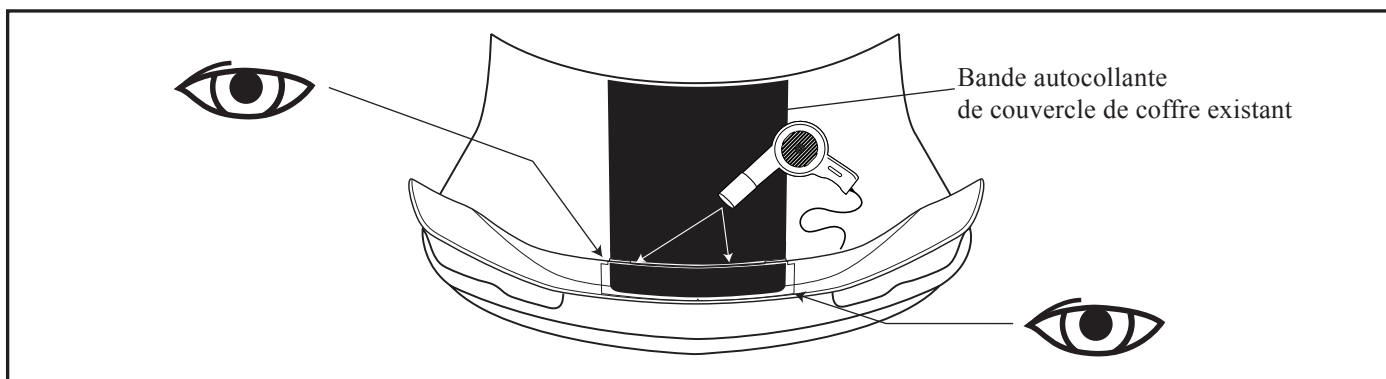

Installation de la bande autocollante d'aileron :

1. Retirer la doublure et pulvériser l'agent de surface sur le côté adhésif exposé de la bande autocollante et sur le dessus partie avant du panneau d'aileron.
2. Laisser rabattre le bord avant de la banque autocollante sur le bord avant de l'aileron tout en alignant les languettes extérieures du support de pré-masquage avec les bords extérieurs de la banque autocollante de couvercle de coffre appliquée.
3. Aligner le bord arrière du support de pré-masquage avec la ligne le long de l'arrière de l'aileron (environ 1/2 po du bord arrière de l'aileron).
4. Utiliser une raclette pour presser sur la bande autocollante pour la mettre en place.
5. Utiliser un pistolet thermique pour appliquer de la chaleur au bord avant de la bande autocollante ; plier et presser ce bord en place.
6. Retirer le support de pré-masquage et rechauffer le bord avant pour assurer une adhérence complète.

Calcomanía "Central" de alerón Camaro 5V5

Descripción	Cantidad
CALCOMANÍA-ALERÓN DE EXTREMO TRASERO	1
Hoja de instrucciones de instalación	1



CALCOMANÍA-ALERÓN DE EXTREMO TRASERO

Herramientas Requeridas

- Pistola de calor / Secadora de cabello
- Alisador de plástico
- Aguja o alfiler
- Alcohol Isopropílico
- Toallas sin pelusa
- Jabón para vajillas líquido
- Agua
- Botella de rocío tipo gatillo

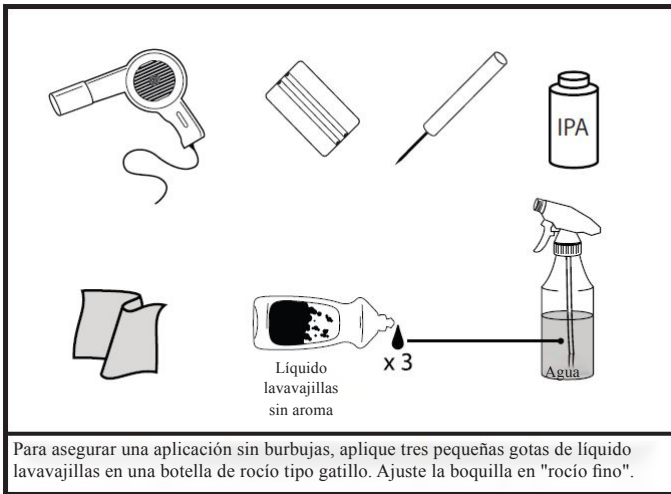

Instrucciones de procesamiento:

- Se debe lavar minuciosamente la superficie de pintura donde se van a aplicar las calcomanías con una solución de jabón y agua tibia.
- Si se encuentra presente, contaminación pesada como alquitrán debe ser removido con Prepsol o algún otro solvente de calidad.
- Limpie la superficie de la pintura con Alcohol isopropílico justo antes de comenzar la aplicación. Continúe con una toalla seca.
- La superficie de la carrocería del vehículo y la parte deben estar a 21°C o mayor.
- Use la mezcla de Jabón / Agua para saturar minuciosamente la superficie de la pintura donde se va a aplicar la calcomanía.
- Coloque e instale las calcomanías conforme a las instrucciones.
- Pase el jalador minuciosamente sobre la superficie completa con pasadas firmes e intercaladas.
- Cualquier área que requiera estiramiento ligero de la calcomanía requerirá la aplicación de calor (130°F durante 3 segundos por 6" de longitud de material) a partir de una pistola de calor.
- Retire la máscara previa jalándola a 180° o paralela a la superficie.
- Si la calcomanía tiende a levantarse de la pintura mientras se retira la máscara previa, la causa es:
 - Demasiado jabón en la botella de rocío. Enjuague y use menos jabón.
 - No hay suficiente presión sobre la superficie de la película a partir del jalador. Incremente la presión y asegúrese que las pasadas se traslapen.
- Para cualquier área que se pueda levantar, envuelva una toalla alrededor del alisador y vuelva a alisar.
- Para retirar una burbuja, use una aguja o un alfiler para perforar cuidadosamente la burbuja para liberar el agua atrapada.
- Mantenga la temperatura de la carrocería del vehículo de 21°C o más durante un mínimo de 30 minutos después de la instalación de la franja.

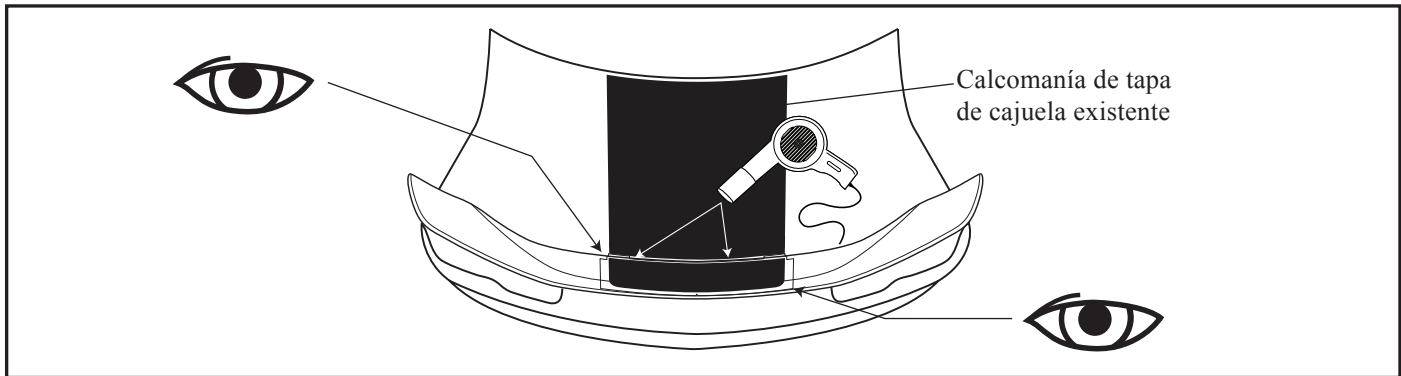

Instalación de calcomanía de alerón:

- Retire el revestimiento y rocíe el surfactante sobre el adhesivo de la calcomanía expuesta y la parte superior/delantera del tablero del alerón.
- Permita que el borde delantero de la calcomanía se doble sobre el borde delantero del alerón mientras alinea las lengüetas de pre-máscara exterior a los bordes exteriores de la calcomanía de la tapa de la cajuela instalada.
- Alinee el borde de pre-máscara trasera a la línea de característica a lo largo de la parte trasera del alerón (aprox. 1/2" desde el borde trasero del alerón)
- Utilice un alisador de hule para presionar la calcomanía en su lugar.
- Use una pistola de calor para aplicar calor al borde delantero de la calcomanía - doble y presione este borde en su lugar.
- Retire la máscara previa y vuelva a calentar el borde delantero para asegurar la adhesión completa.