

Driver or Passenger Seat Head Restraint Replacement

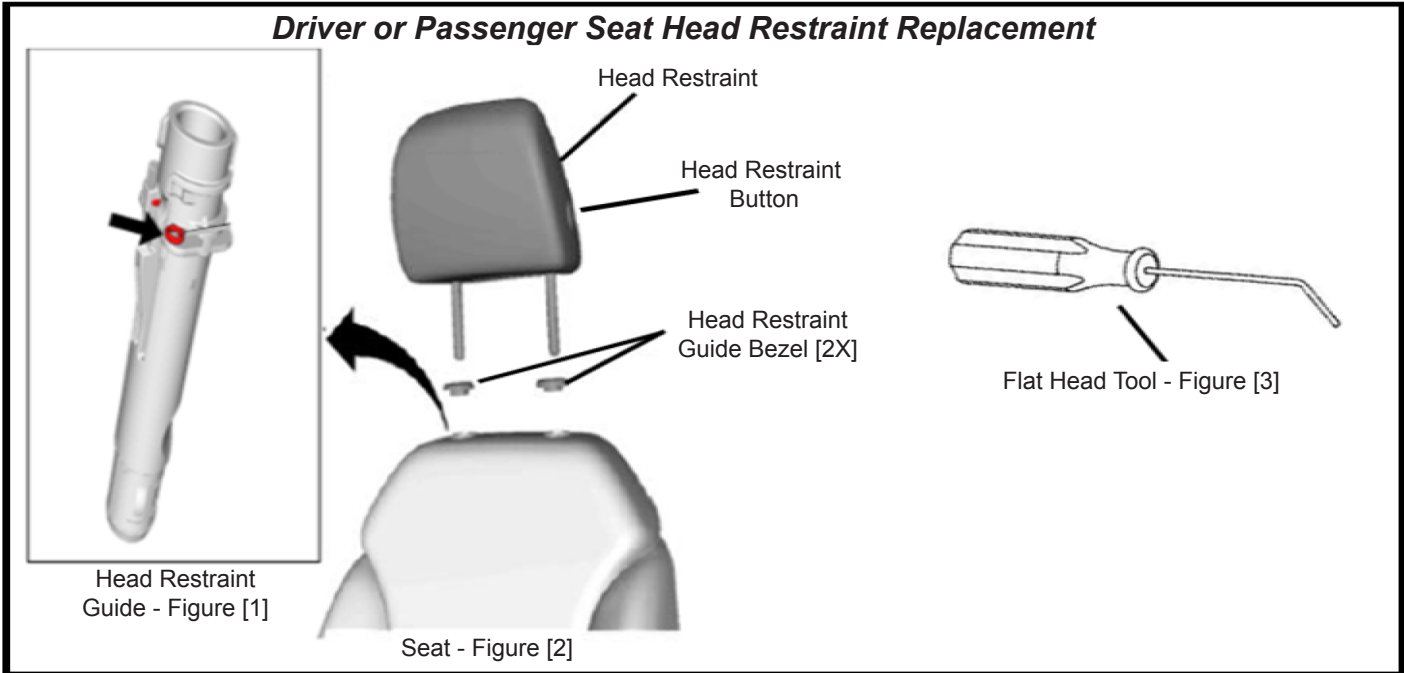

PKG Contents

Item#	Qty	Description
1.	2	Head Restraint Assembly
2.	1	Instruction Sheet

Remove Driver or Passenger Seat Head Restraint

1. Press head restraint button shown in Figure [2] to raise the head restraint to gain access to the head restraint guide bezel.
2. Twist the bezels [2X] counter clockwise and pull them upward on the head restraints rods.

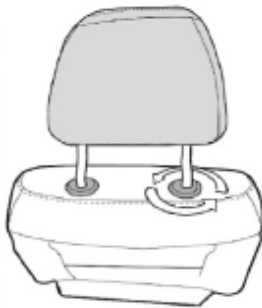

3. Using a suitable pointed or flat head tool (i.e. Pick tool as shown in Figure [3]), accessing the head restraint guide through the top hole in the trim cover (figure [1]), rotate the loop on each metal clip counter clockwise while pulling upward on the head restraint (to be performed on both guides).

Install and Adjust Driver or Passenger Head Restraint

1. Apply head restraint bezel [2X] to head restraint guide.
2. Lock guide bezel to head restraint guide by twisting clockwise.

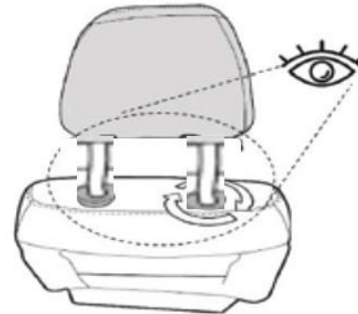

3. Align the new embroidery head restraint with the head restraint guide.
4. Push the head restraint down to lock in position.
5. Depress button on the side of head restraint to set desired position.



Cycle head restraint to maximum height to verify head restraint is securely locked within both guides after re-installing.

Remplacement de l'appuie-tête de siège conducteur ou siège passager

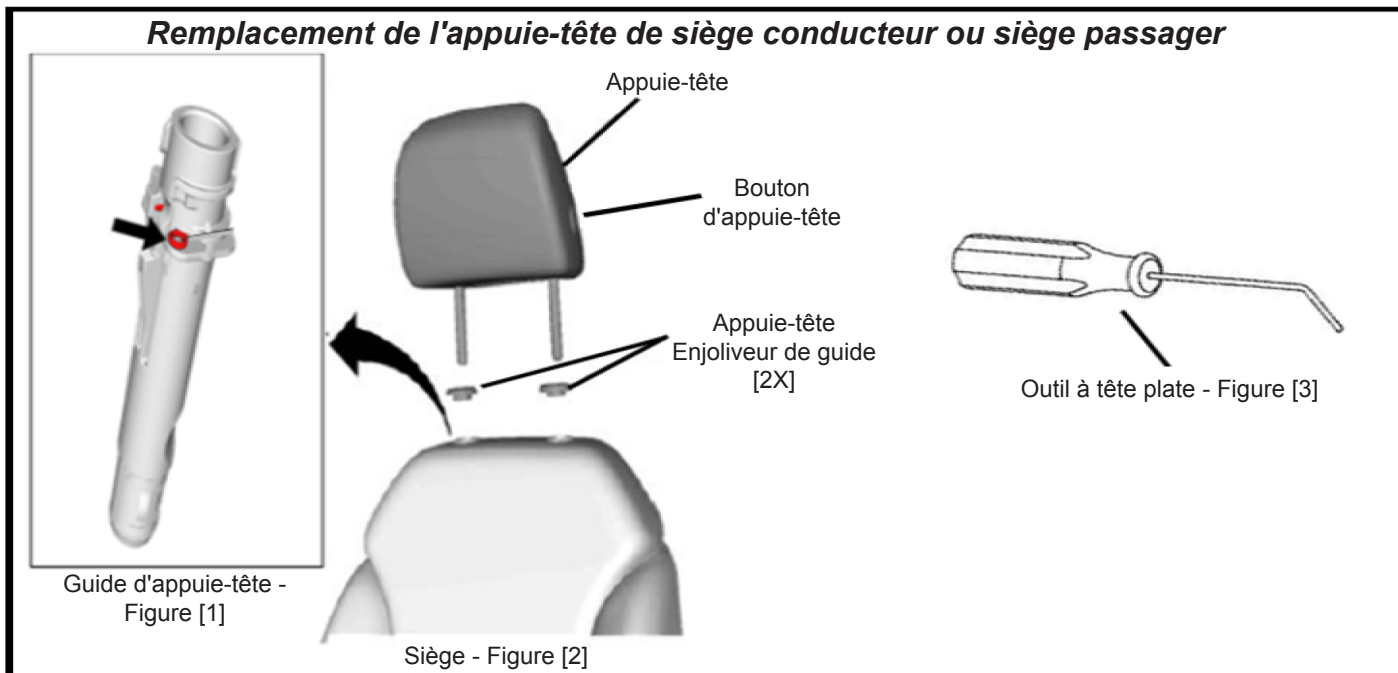
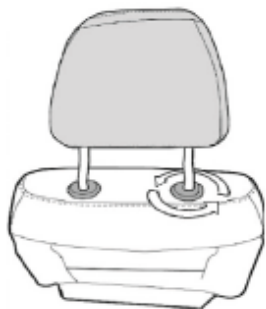

Table des matières PKG

Article #	Quantité	Description
1.	2	Ensemble d'appuie-tête
2.	1	Fiche d'instructions

Déposer l'appuie-tête du siège conducteur ou passager

1. Appuyer sur le bouton d'appuie-tête illustré dans la Figure [2] pour relever l'appuie-tête et accéder à l'enjoliveur du guide d'appuie-tête
2. Faire tourner les enjoliveurs [2X] dans le sens antihoraire et les tirer vers le haut sur les tiges d'appuie-tête.



3. À l'aide d'un outil pointu adapté ou à tête plate (par ex. un extracteur comme illustré à la Figure [3]), accéder au guide d'appuie-tête par l'orifice supérieur dans la housse (figure [1]), tourner la boucle de chaque collier métallique dans le sens antihoraire tout en tirant vers le haut de l'appuie-tête (à effectuer sur les deux guides).

Poser et régler l'appuie-tête du conducteur ou du passager

1. Poser l'enjoliveur d'appuie-tête [2X] sur le guide d'appuie-tête.
2. Bloquer l'enjoliveur de guide sur le guide d'appuie-tête en tournant dans le sens horaire.

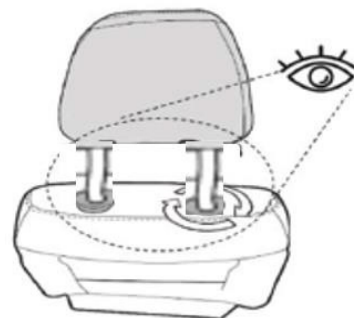

3. Aligner l'appuie-tête en broderie avec le guide d'appuie-tête.
4. Enfoncer l'appuie-tête pour le bloquer.
5. Appuyer sur le bouton situé sur le côté de l'appuie-tête pour le régler à la position souhaitée.



Déplacer l'appuie-tête à la hauteur maximale pour vérifier qu'il est bien bloqué dans les deux guides après la repose.

Reemplazo de cabecera del asiento del conductor o pasajero

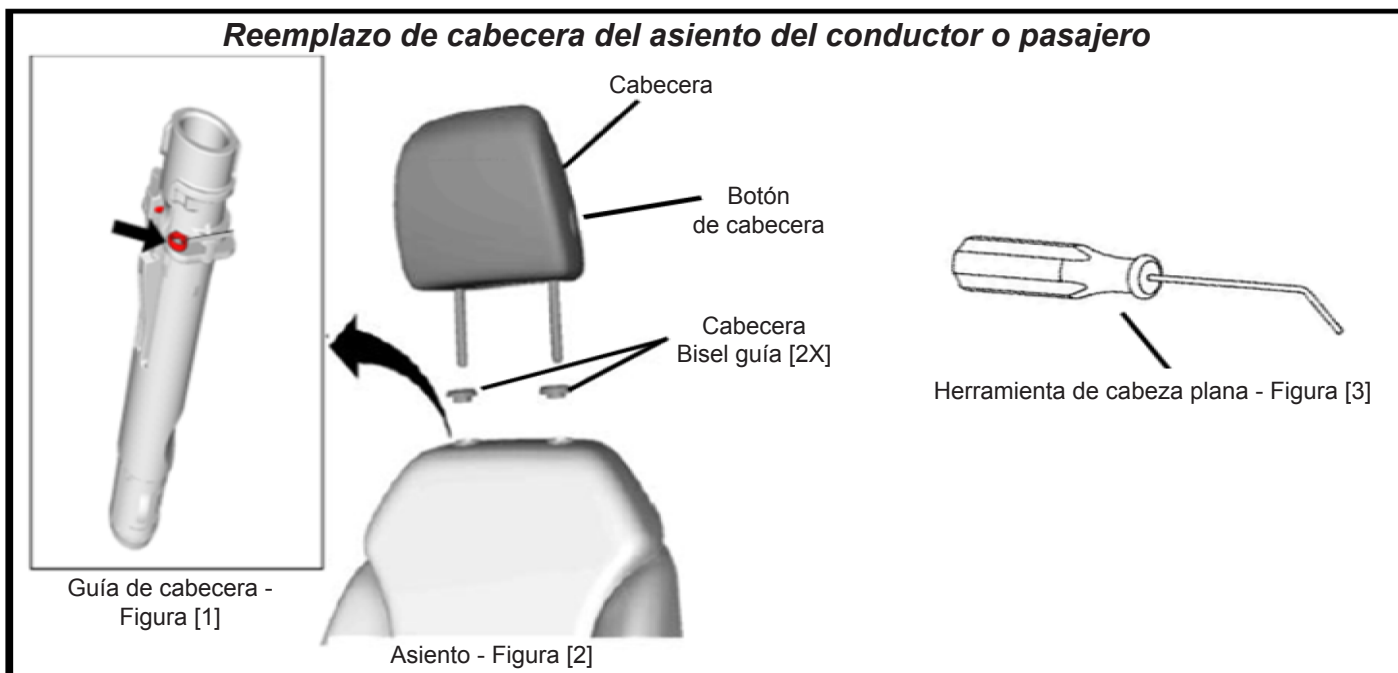

Contenido de Paquete

Artículo #	Cant.	Descripción
1.	2	Ensamble de cabecera
2.	1	Hoja de instrucciones

Retire la cabecera del asiento del conductor o pasajero

1. Presione el botón de la cabecera que se muestra en la Figura [2] para levantar la cabecera para obtener acceso al bisel guía de la cabecera.
2. Gire los biseles [2X] en sentido contrario a las manecillas del reloj y después jálelos hacia arriba sobre las barras de la cabecera.

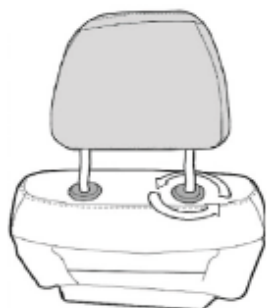

3. Con una herramienta de cabeza en punta o plana adecuada (es decir, un punzón como se muestra en la Figura [3]), tenga acceso a la guía de la cabecera a través del orificio superior en la cubierta de la moldura (figura [1]), gire el aro sobre cada sujetador de metal en sentido contrario a las manecillas del reloj mientras empuja hacia arriba sobre la cabecera (a realizarse sobre ambas guías).

Instalar y ajustar la cabecera del conductor o pasajero

1. Aplique el bisel de la cabecera [2X] a la guía de la cabecera.
2. Bloquee el bisel guía a la guía de la cabecera girando en sentido de las manecillas del reloj.

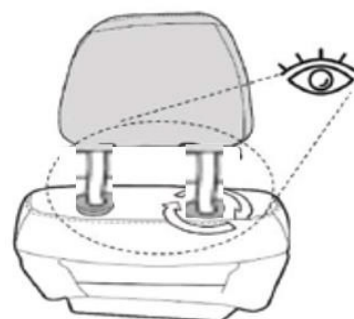

3. Alinee la nueva cabecera bordada con la guía de la cabecera.
4. Empuje la cabecera hacia abajo para bloquear en posición.
5. Presione el botón en el lado de la cabecera a la posición de ajuste deseada.



Cambie la cabecera a la altura máxima para verificar que la cabecera esté bloqueada firmemente dentro de ambas guías después de reinstalarla.