



Chevrolet Camaro SB3 Wing

Thank you for your purchase of the Chevrolet Camaro SB3 Wing Kit. These instructions cover the installation of the SB3 Wing for your Camaro. The kit content and quantities are listed below:

Description	Qty
SB3 Wing	1
Instruction Sheet	1
Nut – Spoiler	6
Chevrolet Performance Badge	1

CAUTION

Caution: In order to reduce the chance of personal injury and/or property damage carefully observe the instructions that follow:

Attempting repairs or service without the appropriate training, tools, and equipment could cause injury to you or others. This could also damage the vehicle, or cause the vehicle to operate improperly. If you are unsure of your abilities to install this kit please have the work performed by a qualified technician.

Proper vehicle service and repair are important to the safety of the service technician and to the safe, reliable operation of all motor vehicles. If you need to replace a part, use the same part number or an equivalent part. Do not use a replacement part of lesser quality.

The service procedures we recommend and describe in this service manual are effective methods of performing service and repair. Some of the procedures require the use of tools that are designed for specific purposes.

Accordingly, any person who intends to use a replacement part, a service procedure, or a tool that is not recommended by General Motors, must first establish that there is no jeopardy to personal safety or the safe operation of the vehicle.

This manual contains various "Cautions" and "Notices" that you must observe carefully in order to reduce the risk of personal injury during service or repair. Improper service or repair may damage the vehicle or render the vehicle unsafe. These "Cautions" and "Notices" are not exhaustive. General Motors cannot possibly warn of all the potentially hazardous consequences of your failure to follow these instructions.

SB3 Wing Installation Procedure

Caution: Use the correct fastener in the correct location. Replacement fasteners must be the correct part number for that application. Do not use paints, lubricants, or corrosion inhibitors on fasteners, or fastener joint surfaces, unless specified. These coatings affect fastener torque and joint clamping force and may damage the fastener. Use the correct tightening sequence and specifications when installing fasteners in order to avoid damage to parts and systems. When using fasteners that are threaded directly into plastic, use extreme care not to strip the mating plastic part(s). Use hand tools only, and do not use any kind of impact or power tools. Fastener should be hand tightened, fully seated, and not stripped.

Disclaimer: This SB3 Wing Kit is intended for use only on 2016 model and beyond Camaros that come already equipped with a 3-stanchion spoiler. Deck lids with 3-stanchion spoilers are equipped with structural reinforcement for the center stanchion not found on other deck lids. Use of this kit on any non-approved deck lid configuration is not suggested, may invalidate your warranty, and may put your vehicle in non-compliance with FMVSS regulations.

1. Open the rear compartment lid.
2. Remove Rear Compartment Lid Latch Cover (Figure 2).
 - a. Use a small flat-bladed tool to pull and release the rear compartment latch cover. (Figure 2 callout 1).
3. Remove Rear Compartment Lid Inner Panel Trim (Figure 3).
 - a. Remove the Rear Compartment Lid Inner Panel Trim Retainers (Figure 3 callout 1, 7x).
 - b. Remove Rear Compartment Lid Inner Panel Trim using a plastic flat-bladed tool to remove the push-in retainers. (Figure 3 callout 2).

NOTE: Ensure the auxiliary rear compartment latch release handle is routed through the rear compartment lid inner panel trim.
4. Remove Rear Compartment Lid Inner Plug (Figure 1 callout 1, 4x).
5. Remove Rear End Spoiler Nut (Figure 1 callout 2, 6x).
6. Remove Rear End Spoiler.
 - a. Disconnect the electrical connector if equipped.
 - b. Transfer components as necessary.
 - c. Clean the rear compartment lid with a 50/50 mixture by volume of isopropyl alcohol and clean drinkable water to remove any leftover gasket adhesive residue.

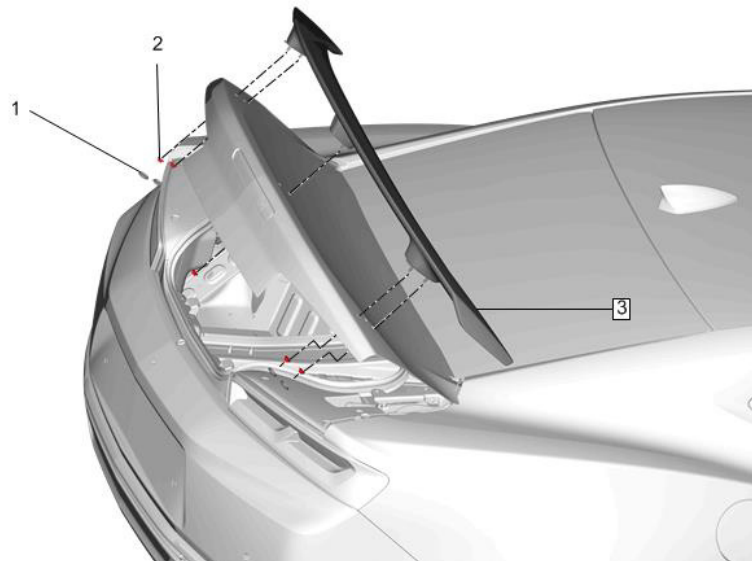

Figure 1: Rear End Spoiler Replacement.

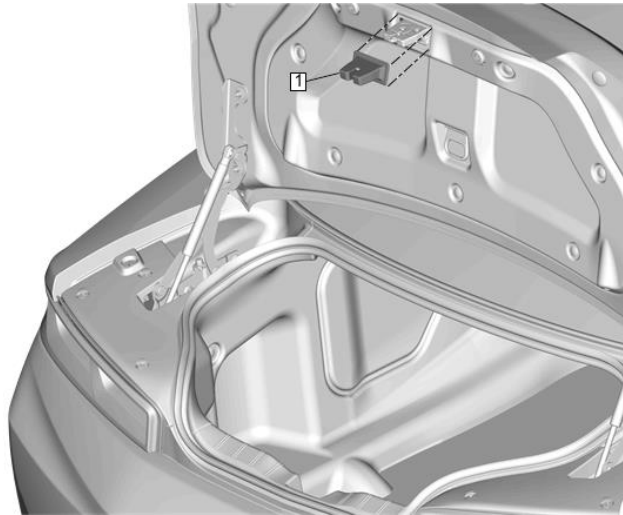

Figure 2: Rear Compartment Lid Latch Cover Replacement

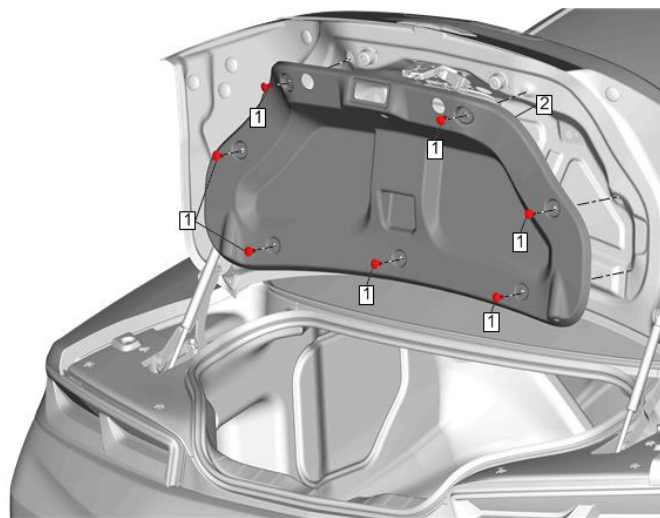

Figure 3: Rear Compartment Lid Inner Panel Trim Replacement

7. Reinstall SB3 spoiler in reverse order using kit provided nuts.
 - a. When preparing SB3 spoiler to be installed, remove all plastic protective coverings including those on the three stanchion pads.
 - b. Torque to 9 Nm (80 lb in).
CAUTION: Refer to fastener caution when installing new spoiler nuts.
CAUTION: Failure to use included nuts may result in an inadequate seal between spoiler and deck lid.
8. Reinstall Rear Compartment Lid Inner Panel Trim (Figure 3).
9. Reinstall Rear Compartment Lid Latch Cover (Figure 2).

Aile SB3 Chevrolet Camaro

Nous vous remercions d'avoir acheté la trousse d'aile SB3 Chevrolet Camaro. Ces instructions couvrent l'installation de l'aile SB3 pour la Camaro. Le contenu et les quantités de la trousse sont indiqués ci-dessous :

Description	Quantité
Aile SB3	1
Feuille d'instructions	1
Écrou – Aileron	6
Emblème Chevrolet Performance	1

MISE EN GARDE

Mise en garde : Afin de réduire les risques de blessures ou de dommages à la propriété, respecter soigneusement les directives qui suivent :

Le fait de tenter une réparation ou un entretien sans la formation, les outils et le matériel appropriés présente des risques de blessure pour vous et les autres personnes. Le véhicule pourrait également être endommagé ou fonctionner de façon incorrecte. Si vous doutez de vos capacités à poser cette trousse, veuillez faire réaliser les travaux par un technicien compétent.

Un bon entretien du véhicule et des réparations bien effectuées sont importants pour la sécurité du technicien et pour le fonctionnement sécuritaire et fiable de tous véhicules motorisés. Si vous devez remplacer une pièce, utiliser le même numéro de pièce ou une pièce équivalente. Ne pas utiliser une pièce de rechange de moindre qualité.

Les procédures d'entretien que nous recommandons et présentons dans le présent manuel de réparation sont des méthodes efficaces pour réaliser l'entretien et la réparation. Certaines de ces procédures exigent l'utilisation d'outils conçus pour des tâches précises.

Par conséquent, toute personne qui a l'intention d'utiliser une pièce de rechange, une procédure d'entretien ou un outil non recommandé par General Motors doit d'abord établir qu'il n'y a aucun risque pour la sécurité des personnes ou le fonctionnement sécuritaire du véhicule.

Le présent manuel contient différents « Mises en garde » et « Avis » que vous devez respecter attentivement afin de réduire les risques de blessures pendant l'entretien ou la réparation. Une réparation ou un entretien inapproprié peut endommager le véhicule ou le rendre non sécuritaire. Ces « Mises en garde » et « Avis » ne sont pas exhaustifs. General Motors ne peut pas relever toutes les conséquences dangereuses potentielles liées au non-respect de ces directives.

Procédure de pose de l'aile SB3

Mise en garde : Utiliser la bonne fixation au bon endroit. Les pièces de fixation de rechange doivent comporter le bon numéro de pièce pour cette application. Ne pas utiliser de peinture, de lubrifiant ou d'inhibiteur de corrosion sur les pièces de fixation ou les surfaces de raccords de pièces de fixation à moins d'indications contraires. Ces revêtements affectent le couple de la pièce de fixation et la force de serrage du raccord et peuvent endommager la pièce de fixation. Utiliser la bonne séquence de serrage et les bonnes spécifications lors de l'installation des pièces de fixation afin d'éviter d'endommager les pièces et les systèmes. Lorsqu'on utilise des pièces de fixation filetées directement dans le plastique, il faut faire attention de ne pas arracher les filets des pièces de plastique à assembler. Utiliser uniquement des outils manuels ; n'utiliser aucun type d'outil à percussion ou d'outil électrique. La pièce de fixation doit être serrée à la main jusqu'au fond, sans arracher les filets.

Avis de non-responsabilité : Cette trousse d'aile SB3 est conçue pour les Camaros 2016 et ultérieures, déjà équipées d'un aileron à 3 supports. Les couvercles de coffre dotés de l'aileron à trois supports sont équipés d'un renfort structural pour le support central dont les autres couvercles de coffre ne sont pas dotés. L'utilisation de cette trousse sur un couvercle de coffre non approuvé n'est pas recommandée et peut annuler la garantie et mettre votre véhicule non conforme aux normes relatives à la sécurité des véhicules automobiles (FMVSS).

1. Ouvrir le couvercle du compartiment arrière.
2. Retirer le capuchon de la fermeture de couvercle de coffre (Figure 2).
 - a. Au moyen d'un petit outil à lame plate, tirer et dégager le capuchon de fermeture de couvercle de coffre. (Figure 2, numéro de référence 1)
3. Déposer la garniture de panneau interne de couvercle de coffre (Figure 3).
 - a. Déposer les fixations de garniture de panneau interne de couvercle de coffre (Figure 3, numéro de référence 1, 7x).
 - b. Déposer la garniture de panneau interne de couvercle de coffre avec un outil à lame plate en plastique pour être en mesure de retirer les dispositifs de retenue à pression. (Figure 3, numéro de référence 2)

REMARQUE : s'assurer que la poignée d'ouverture du loquet de couvercle de coffre auxiliaire est acheminée à travers la garniture du panneau interne de couvercle de coffre.

4. Retirer le bouchon intérieur de couvercle de coffre (Figure 1, numéro de référence 1, 4x).
5. Retirer l'écrou d'aileron arrière (Figure 1, numéro de référence 2, 6x).
6. Déposer l'aileron arrière.
 - a. Débrancher le connecteur électrique selon équipement.
 - b. Transférer les composants, au besoin.
 - c. Nettoyer le couvercle de coffre avec une solution à part égale d'alcool isopropylique et de l'eau potable propre pour éliminer les résidus de colle du joint.

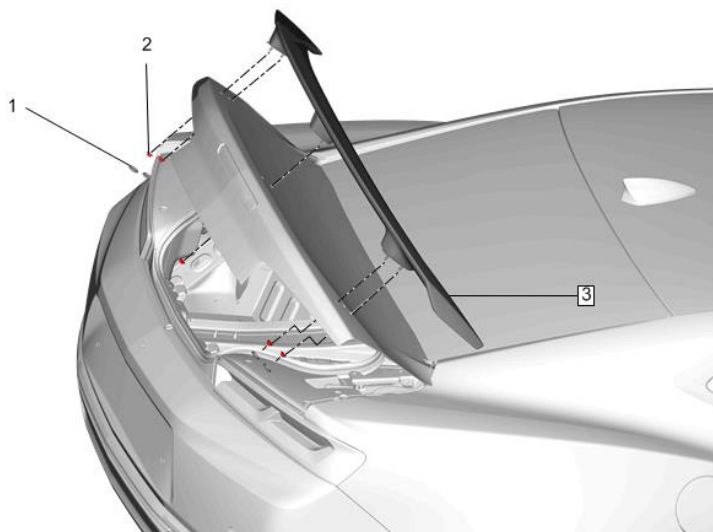

Figure 1 : Remplacement de l'aileron arrière

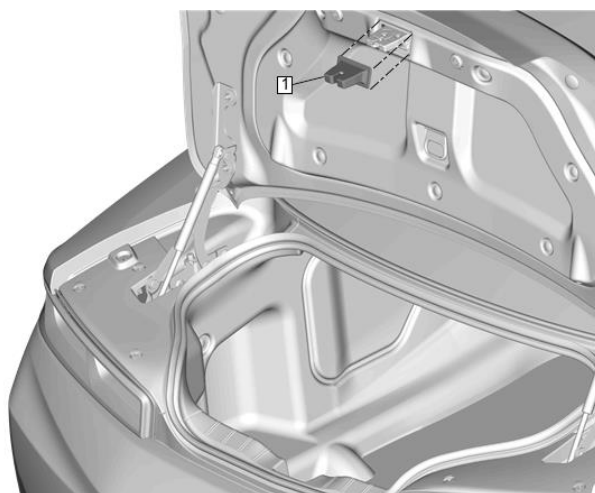

Figure 2 : Remplacement du capuchon de fermeture de couvercle de coffre

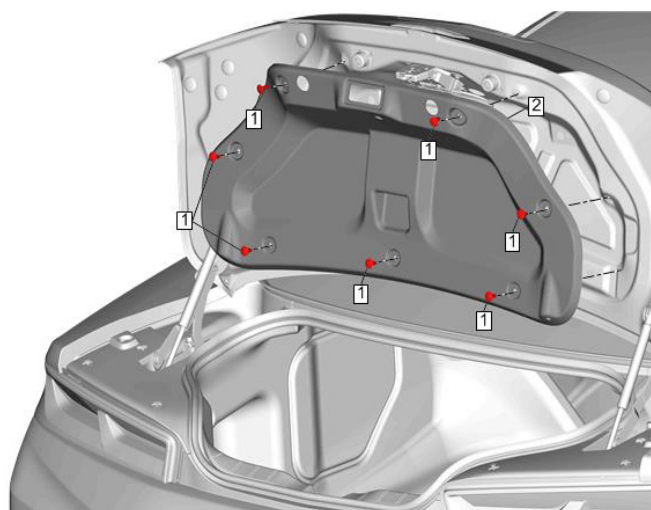

Figure 3 : Remplacement de la garniture de panneau interne de couvercle de coffre

7. Reposer l'aileron SB3 dans l'ordre inverse avec les écrous fournis dans la trousse.
 - a. Au moment de préparer la pose de l'aileron SB3, retirer toute la pellicule de protection en plastique, y compris la pellicule sur les trois coussins de support.
 - b. Serrer à 9 Nm (80 lb po).

MISE EN GARDE : se reporter à la mise en garde relative aux fixations au moment de poser les écrous d'aileron neufs.

MISE EN GARDE : le fait de ne pas utiliser les écrous fournis peut causer une étanchéité inadéquate entre l'aileron et le couvercle de coffre.
8. Reposer la garniture de panneau interne de couvercle de coffre (Figure 3).
9. Reposer le capuchon de la fermeture de couvercle de coffre (Figure 2).



Ala SB3 Chevrolet Camaro

Gracias por comprar el juego de Ala SB3 para Chevrolet Camaro. Estas instrucciones cubren la instalación del ala SB3 para su Camaro. El contenido y cantidades del juego se indican a continuación:

Descripción	Cant.
Ala SB3	1
Hoja de instrucciones	1
Tuerca - Alerón	6
Placa de desempeño Chevrolet	1

PRECAUCIÓN

Precaución: Para reducir la oportunidad de lesiones personales y/o daño a la propiedad observe cuidadosamente las siguientes instrucciones:

Intentar reparaciones o servicio sin la capacitación, herramientas y equipo apropiados podría causar lesiones a usted y a otros. Esto también podría dañar el vehículo, o hacer que el vehículo opere inadecuadamente. Si no está seguro sobre sus capacidades para instalar este juego por favor pida que el trabajo sea realizado por un técnico calificado.

El servicio y reparación adecuados del vehículo son importantes para la seguridad del técnico de servicio y para la operación segura y confiable de todos los vehículos automotores. Si necesita reemplazar una parte, use el mismo número de parte o una parte equivalente. No use una parte de reemplazo de menor calidad.

Los procedimientos de servicio que recomendamos y describimos en este manual de servicio son métodos efectivos para realizar el servicio y reparación. Algunos de los procedimientos requieren el uso de herramientas que están diseñadas para propósitos específicos.

De manera correspondiente, cualquier persona que intente usar una parte de reemplazo, o una herramienta que no sea recomendada por General Motors, primero debe establecer que no existe peligro para la seguridad del personal o la operación segura del vehículo.

Este manual contiene varias "Precauciones" y "Avisos" que debe observar cuidadosamente para reducir el riesgo de lesiones personales durante el servicio o reparación. El servicio o reparación inadecuados puede dañar el vehículo o hacerlo inseguro. Estas "Precauciones" y "Avisos" no son exhaustivos. General Motors no puede advertir sobre todas las consecuencias peligrosas potenciales de su falla en seguir estas instrucciones.

Procedimiento de instalación de ala SB3

Precaución: Use el sujetador correcto en la ubicación correcta. Los sujetadores de reemplazo deben ser el número de parte correcto para esa aplicación. No use pinturas, lubricantes o inhibidores de corrosión sobre sujetadores, o superficies de unión del sujetador, a menos que se especifique. Estos recubrimientos afectan el apriete del sujetador y la fuerza de sujeción de la unión y pueden dañar el sujetador. Use la secuencia y las especificaciones de apriete correctas cuando instale sujetadores para evitar dañar las partes y los sistemas. Cuando use sujetadores que se enrosquen directamente en plástico, tenga cuidado extremo para no trasroscar las partes de plástico de embate. Sólo use herramientas manuales, y no use ningún tipo de herramientas de impacto o eléctricas. El sujetador se debe apretar a mano, asentarse completamente, y no trasroscarse.

Renuncia de responsabilidad: Este juego de Ala SB3 está diseñado sólo para uso en vehículos Camaro modelo 2016 y posteriores que ya están equipados con un alerón de 3 montantes. Las tapas de cajuela con alerones de 3 montantes están equipadas con refuerzo estructural para el montante central que no se encuentran en otras tapas de cajuela. No se sugiere el uso de este juego en cualquier configuración de tapa de cajuela no aprobada, puede invalidar su garantía, y puede poner su vehículo en incumplimiento con las regulaciones FMVSS.

1. Abra la tapa del compartimiento trasero.
2. Retire la cubierta del pasador de la tapa del compartimiento trasero (Figura 2).
 - a. Use una herramienta de punta plana pequeña para jalar y liberar la cubierta del seguro del compartimiento trasero. (Figura 2 leyenda 1).
3. Retire la moldura del tablero interno de la tapa del compartimiento trasero (Figura 3).
 - a. Retire los retenedores de moldura del tablero interno de la tapa del compartimiento trasero (Figura 3 leyenda 1, 7x).
 - b. Retire la Moldura del tablero interior de la tapa del compartimiento trasero con una herramienta de punta plana de plástico para retirar los retenedores a presión. (Figura 3 leyenda 2).

NOTA: Asegúrese que la manija de liberación del seguro del compartimiento trasero auxiliar esté enrutada a través de la moldura interior de la tapa del compartimiento trasero.
4. Retire el tapón interior de la tapa del compartimiento trasero (Figura 1 leyenda 1, 4x).
5. Retire la tuerca del alerón del extremo trasero (Figura 1 leyenda 2, 6x).
6. Retire el alerón trasero.
 - a. Desenchufe el conector eléctrico si el vehículo está equipado.
 - b. Transfiera los componentes conforme sea necesario.
 - c. Limpie la tapa del compartimiento trasero con una mezcla 50/50 por volumen de alcohol isopropílico y agua potable limpia para retirar cualquier residuo de adhesivo de empaque.



Figura 1: Reemplazo de alerón trasero.



Figura 2: Reemplazo de cubierta de pasador de la tapa del compartimiento trasero

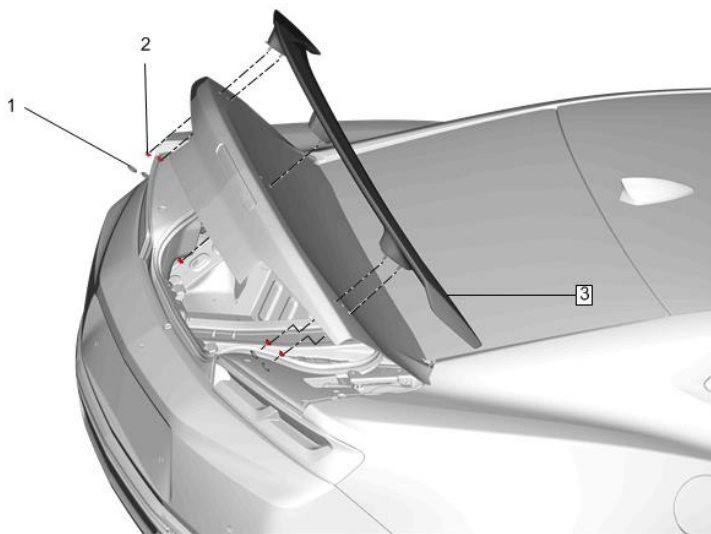
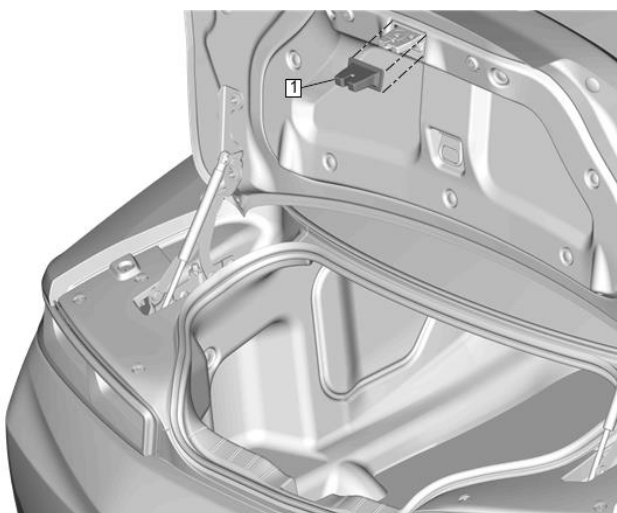
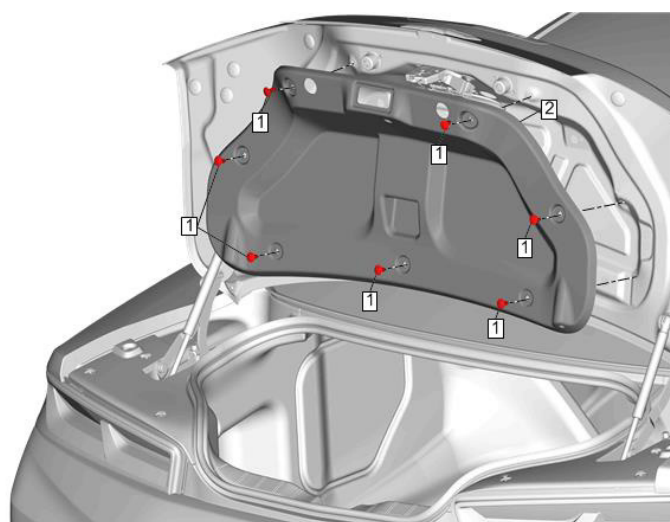

Figura 3: Reemplazo de moldura del tablero interno de la tapa del compartimiento trasero

7. Vuelva a instalar el alerón SB3 en orden inverso utilizando las tuercas incluidas en el juego.
 - a. Cuando prepare el alerón SB3 a instalarse, retire todas las cubiertas de protección de plástico incluyendo las almohadillas de tres montantes.
 - b. Apriete a 9 Nm (80 lbs pulg.).
PRECAUCIÓN: Consulte la precaución del sujetador cuando instale las tuercas del nuevo alerón.
PRECAUCIÓN: La falla en usar las tuercas incluidas puede resultar en un sello inadecuado entre el alerón y la tapa de la cajuela.
8. Reinstale la moldura del tablero interno de la tapa del compartimiento trasero (Figura 3).
9. Vuelva a instalar la cubierta del pasador de la tapa del compartimiento trasero (Figura 2).