



ACCESSORIES

Rear Cargo Shade Installation Instructions

Installation Notes:

For short wheel base (SWB) vehicles, the cargo shade has one mounting location (1) and a clip (2) provided to stow the seatbelt when the shade is in use.

For long wheel base (LWB) vehicles, two mounting locations (1)(2) for the cargo shade are provided. A clip (3) is also provided to stow the seatbelt when the sunshade is in use.

Installation:



1. To stow 3rd row seat belt for cargo shade operation when the 3rd row seats are folded down, stow seat belt behind stowage clip on quarter trim panel.

Note: This is not a permanent

attachment for the seat belt. This is only a temporary attachment to use while extending the cargo shade or for folding up/down the 3rd row seats.

2. Hold the cargo shade cartridge so that the extendable shade (1) faces rearward and that the painted metal cartridge (2) faces up.
3. Position the left side end cap (3) inside the depression in the left side trim panel.
4. While compressing the left end cap spring against the trim panel, position the right side end cap (4) to the corresponding depression in the right side trim panel. Compress the right side end cap spring towards the metal cartridge and release spring to secure shade assembly.
5. Use the center handle (1) to extend the cargo shade and hook the rod ends (2) into the trim panel as shown.

Note: Do not place objects on the extended cargo cover. It is designed to shield items from view in the cargo area and is not for storage.

Warning: An incorrectly installed cargo shade can detach and cause personal injury in the event of a collision, heavy braking or similar.

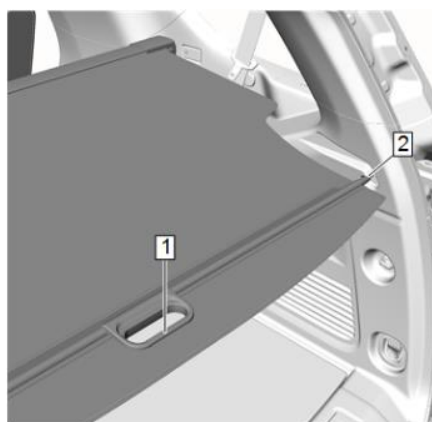
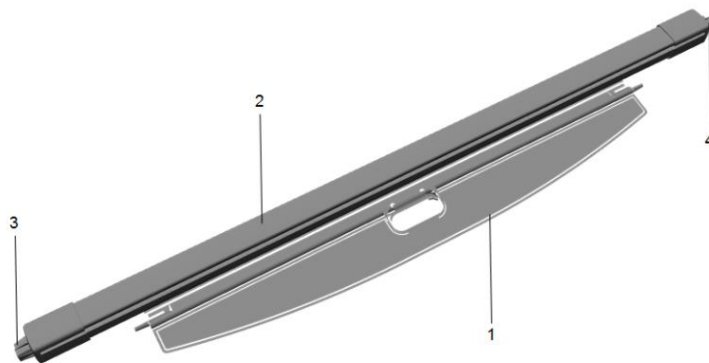
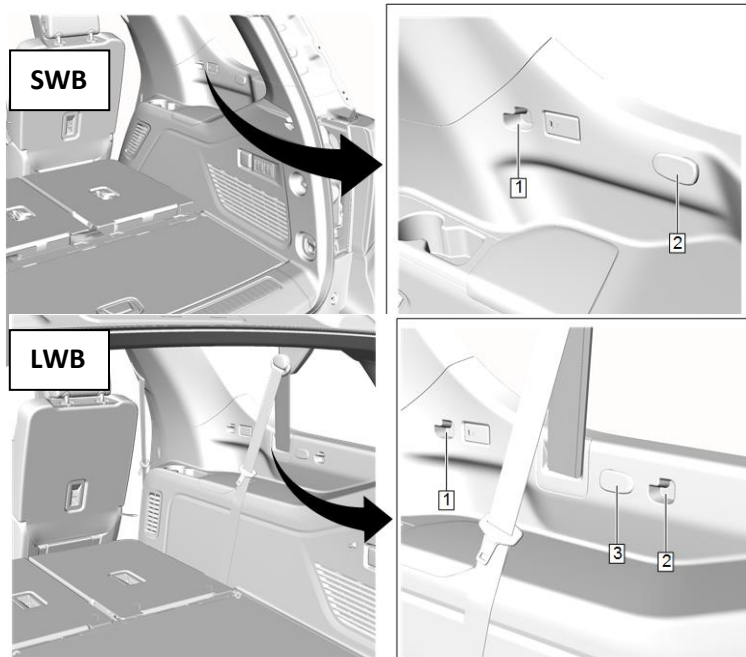

ACCESSORIES

Instructions de pose du cache-bagages arrière

Notes d'installation :

Pour les véhicules à empattement court (SWB), le cache-bagages dispose d'un emplacement de montage (1) et d'une agrafe (2) fournie pour ranger la ceinture de sécurité lorsque le cache-bagages est utilisé.

Pour les véhicules à empattement long (LWB), le cache-bagages dispose de deux emplacements de montage (1)(2). Une agrafe (3) est également fournie pour ranger la ceinture de sécurité lorsque le cache-bagages est utilisé.

Installation :



1. Pour ranger la ceinture de siège de 3^e rangée pour le fonctionnement du cache-bagages lorsque les sièges de 3^e rangée sont rabattus, ranger la ceinture de sécurité derrière le crochet de rangement du panneau de garniture de custode.

Remarque : il ne s'agit pas d'une fixation permanente pour la ceinture de sécurité. Il s'agit uniquement d'une fixation temporaire à utiliser au moment d'étendre le cache-bagages ou de rabattre vers le haut ou vers le bas les sièges de 3^e.

2. Tenir la cartouche du cache-bagages de manière à ce que la partie extensible (1) soit orientée vers l'arrière et que la cartouche (2) en métal peint soit orientée vers le haut.
3. Positionner le capuchon d'extrémité gauche (3) à l'intérieur du logement dans le panneau de garniture gauche.
4. Tout en comprimant le ressort du capuchon d'extrémité gauche contre le panneau de garniture, positionner le capuchon d'extrémité droit (4) dans le logement correspondant du panneau de garniture droit. Comprimer le capuchon d'extrémité droit vers la cartouche en métal, puis relâcher le ressort pour fixer en place le cache-bagages.
5. Utiliser la poignée du centre (1) pour dérouler le cache-bagages et accrocher les tiges d'extrémité (2) dans le panneau de garniture, comme illustré.

Remarque : ne pas placer d'objets sur le cache-bagages déroulé. Il est conçu pour cacher les objets de la vue dans l'espace de chargement et non pas pour l'entreposage.

Avvertissement : Un cache-bagages mal installé peut se décrocher et causer des blessures en cas de collision, de freinage brusque ou de tout autre événement de même nature.

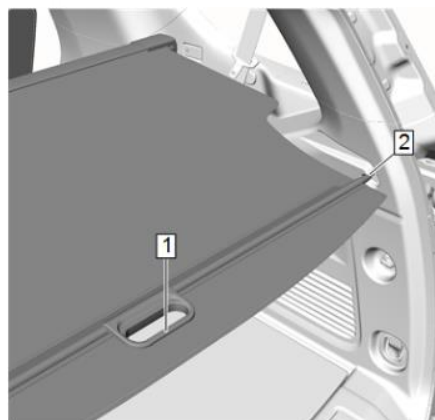
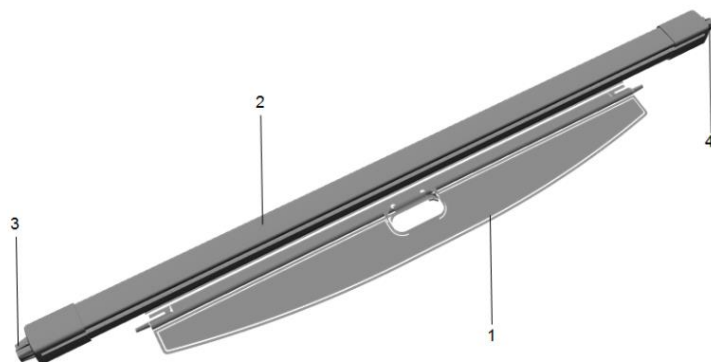
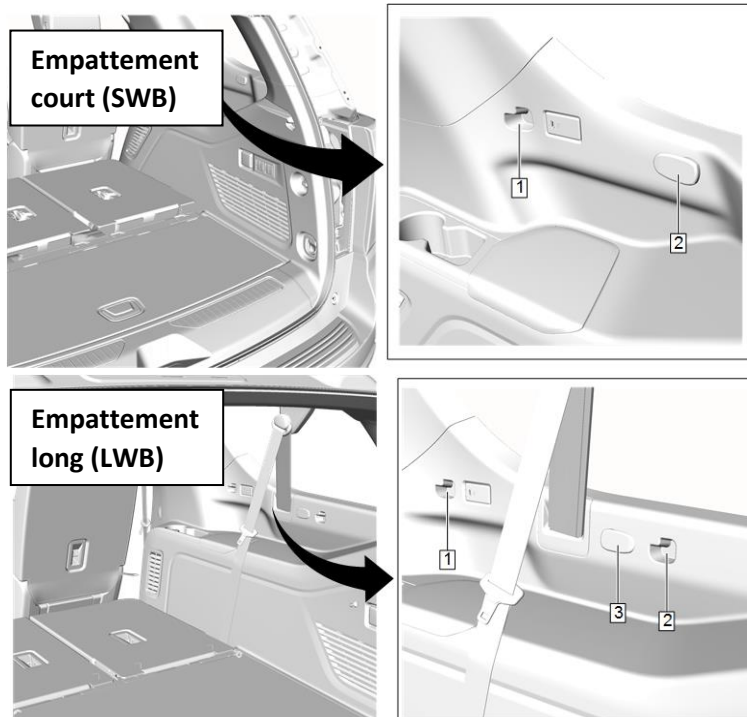

ACCESSORIES

Instrucciones de instalación de cubierta de carga trasera

Notas de instalación:

Para vehículos de distancia entre ejes corta (SWB), la cubierta de carga tiene una ubicación de montaje (1) y un sujetador (2) provistos para almacenar el cinturón de seguridad cuando la cubierta está en uso.

Para vehículos de distancia entre ejes larga (LWB), se proporcionan dos ubicaciones de montaje (1)(2) para la cubierta de carga. También se proporciona un sujetador (3) para almacenar el cinturón de seguridad cuando la cubierta esté en uso.

Instalación:



1. Para guardar el cinturón de seguridad de 3^{ra} fila para operación de la cubierta de carga cuando los asientos de 3^{ra} fila están plegados, guarde el cinturón de seguridad detrás del sujetador de almacenamiento en el tablero de moldura del cuarto.

Nota: Ésta no es una conexión permanente para el cinturón de seguridad. Ésta es únicamente una conexión temporal para usar mientras extiende la cubierta de carga o pliega los asientos de 3^{ra} fila hacia arriba/abajo.

2. Sostenga el cartucho de la cubierta de carga de forma que la cubierta extensible (1) vea hacia atrás y que el cartucho de metal pintado (2) vea hacia arriba.
3. Coloque la tapa de extremo del lado izquierdo (3) dentro de la depresión en el tablero de moldura del lado izquierdo.
4. Mientras comprime el resorte de la tapa del extremo izquierdo contra el tablero de moldura, coloque la tapa de extremo del lado derecho (4) a la depresión correspondiente en el tablero de moldura del lado derecho. Comprima el resorte de la tapa de extremo del lado derecho hacia el cartucho de metal y libere el resorte para asegurar el ensamble de la cubierta.
5. Use la manija central (1) para extender la cubierta de carga y enganche los extremos de varilla (2) en el tablero de moldura como se muestra.

Nota: No coloque objetos sobre la cubierta de carga extendida. Está diseñada para evitar que se vean los artículos en el área de carga y no es para almacenamiento.

Advertencia: Una cubierta de carga instalada incorrectamente puede desconectarse y causar lesiones personales en el caso de una colisión, frenado fuerte o similar.

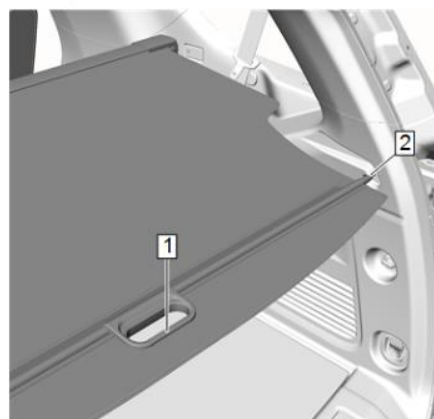
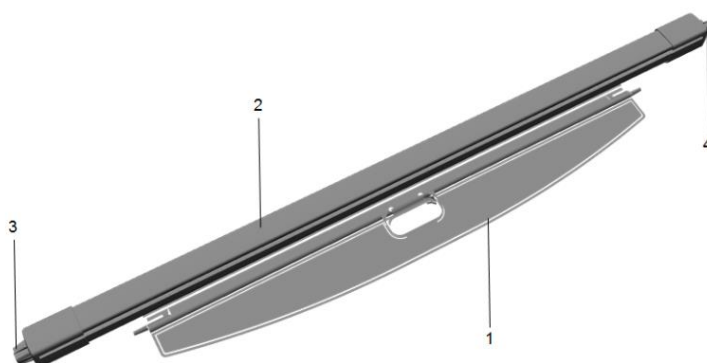
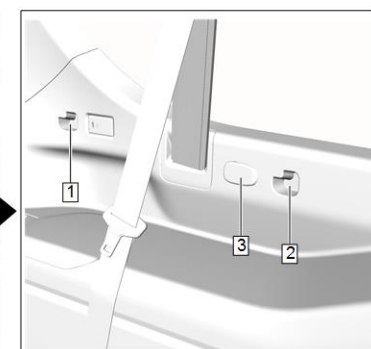
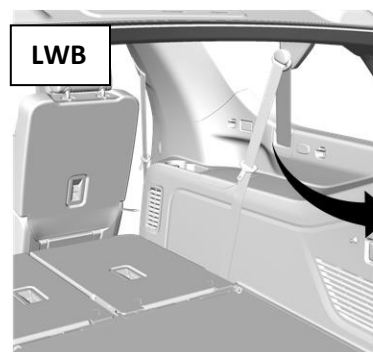
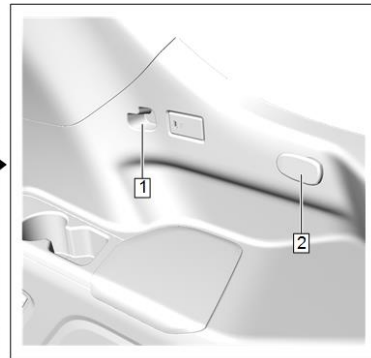
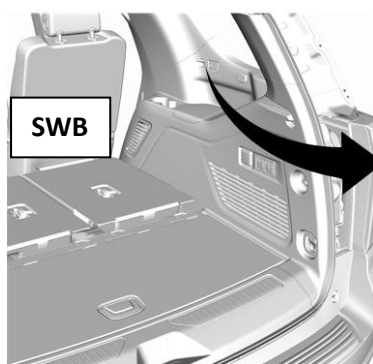

تعليمات تركيب مظلة الحمولة الخلفية

ملاحظات التركيب:

بالنسبة للمركبات ذات قاعدة العجلات القصيرة (SWB)، يكون لمظلة الحمولة موقع تثبيت واحد (1) ومشبك (2) يتم توفيرهما لتخزين حزام الأمان عندما تكون المظلة قيد الاستخدام.

بالنسبة للمركبات ذات قاعدة العجلات الطويلة (LWB)، يتم توفير موقعين للتثبيت (1/2) لمظلة الحمولة. يتم توفير مشبك (3) أيضًا لتخزين حزام الأمان عند استخدام مظلة الشمس.

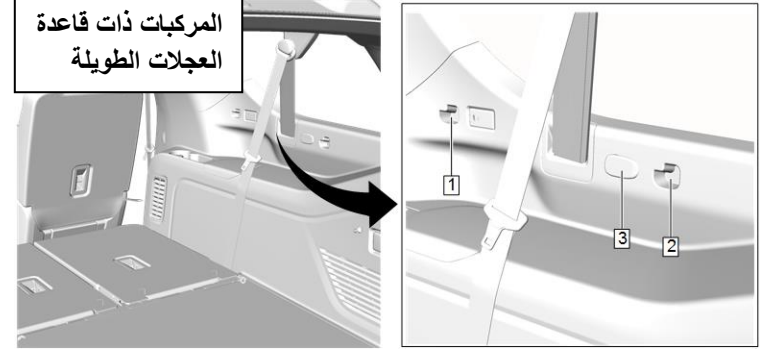
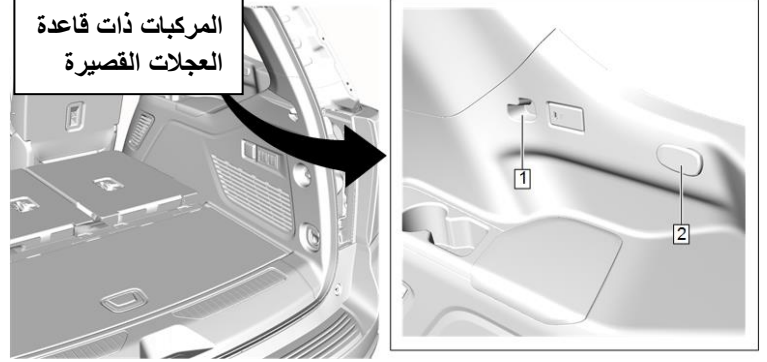

التركيب:

1. لتخزين حزام مقعد الصف الثالث كي تتمكن من تشغيل مظلة الحمولة أثناء طي مقاعد الصف الثالث، ضع حزام المقعد خلف مشبك التخزين في الموضع المشار إليه بالسهم على لوحة الزينة في الربع.

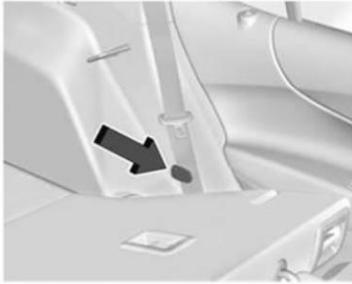

ملاحظة: هذا المكان ليس مكانًا دائمًا للاحتفاظ بحزام المقعد. ولكنه مجرد مكان مؤقت يمكن استخدامه أثناء تمديم مظلة الحمولة أو أثناء فتح أو طي مقاعد الصف الثالث.

2. أمسك خرطوشة مظلة الحمولة بحيث تكون المظلة القابلة للتمديد (1) متجهة للخلف والخرطوشة المعدنية المطلية (2) متجهة للأعلى.
3. ضع غطاء الطرف الأيسر (3) داخل التجويف في لوحة الكسوة اليسرى.
4. أثناء ضغط نابض غطاء الطرف الأيسر مقابل لوحة الكسوة، ضع غطاء الطرف الأيمن (4) على التجويف المطابق في لوحة الكسوة اليمنى. اضغط نابض غطاء الطرف الأيمن نحو الخرطوشة المعدنية وحرر النابض لتثبيت مجموعة المظلة.
5. استخدم المقبض الأوسط (1) لتمديد مظلة الحمولة وربط أطراف القضيب (2) في لوحة الكسوة كما هو موضح.

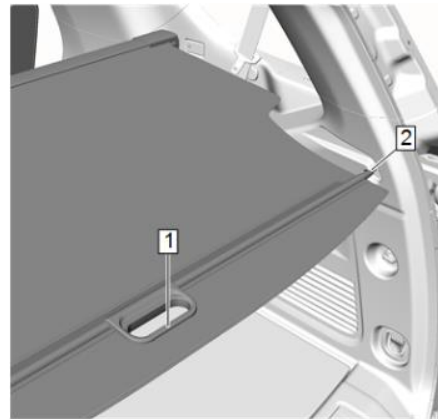
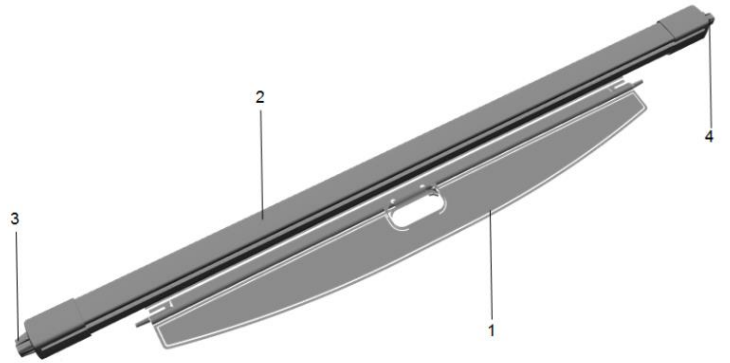

ملاحظة: لا تضع أشياء على غطاء الحمولة الممتد. إنه مصمم لحماية المواد من الرؤية في منطقة الحمولة وليس من أجل التخزين.
تحذير: يمكن لمظلة الشحن المثبتة بطريقة غير صحيحة أن تنفصل وتتسبب في إصابة شخصية في حالة حدوث تصادم أو فرملة ثقيلة أو ما شابه.