

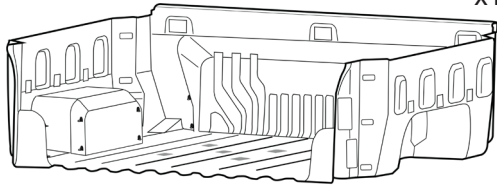



ACCESSORIES

Bedliner

Parts Included:

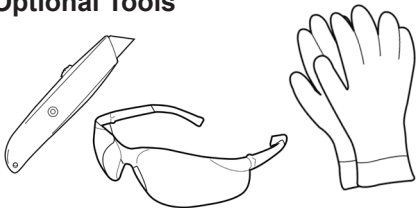
 <p>x1</p>	<p>6'7" x9</p>	<p>8' x7</p>	<p>x2</p> 	<p>Optional Tools</p> 
<p>8 Screws Part Number 11612239</p> <p>x8</p> 	<p>Net Attachment Kit For 6.7' and 8' Box</p>		<p>x2</p>  <p>Rear Nets</p>	<p>x2</p>  <p>Front Nets</p>

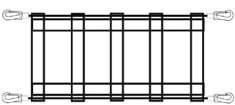
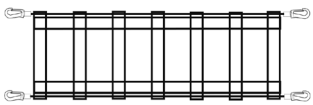
Preparations:

"Clean and dry the cargo truck box prior to installation"

Installation Instructions:

Please read all instructions before proceeding. It is recommended that 2 people are used to install the bedliner. Do not allow the bedliner to contact the bedrail surfaces.

End Gate Installation:

Note: End Gate Panel is only used on trucks without multi-function end gates.

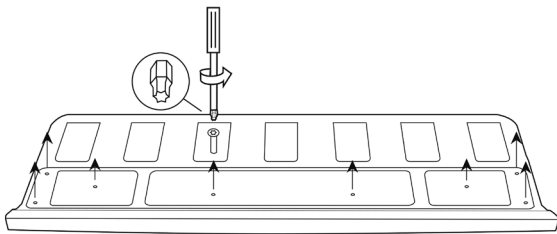

1. Remove and discard 8 existing factory installed screws from tailgate latch plate.

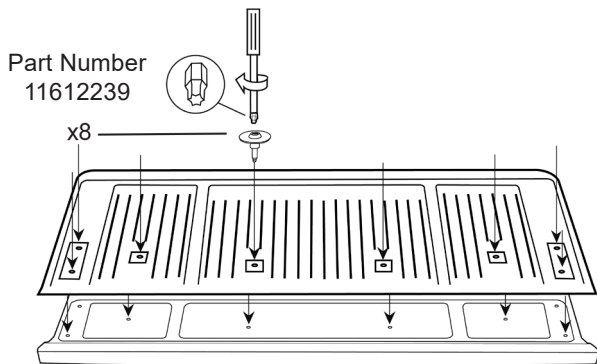

2. Center plastic tailgate cover on truck tailgate. Insert and tighten tailgate fastener screws provided in hardware kit in the holes of tailgate.

DO NOT OVER TIGHTEN TO AVOID DAMAGE ON SCREW THREADS
(Recommended torque = 2.5 N.m)

Bedliner Installation:

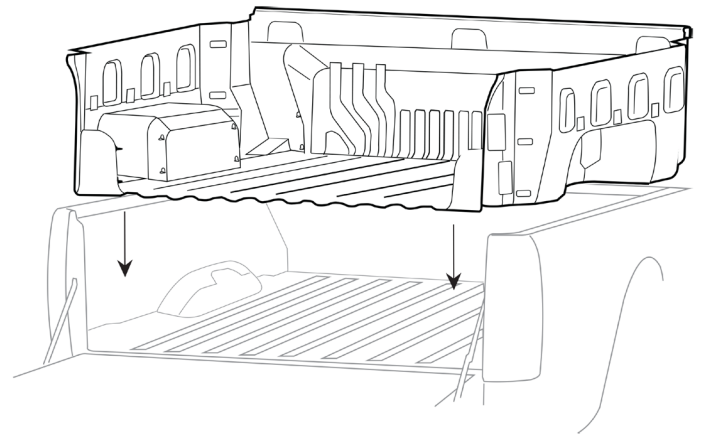

1. Insert the bedliner straight down into bed of truck.

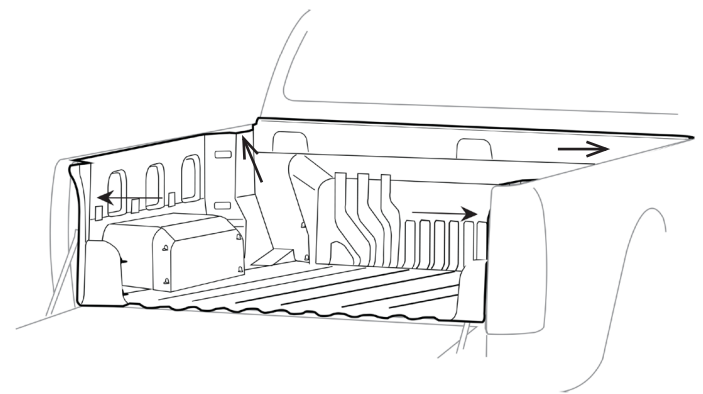

2. Push the side of bedliner under each side of truck bed rail.
3. Insert top front edges of bedliner under the plastic rail caps

ACCESSORIES

Insert the top back edge of the bedliner on both sides and insert under the plastic rail cap.

Then locate the pre-drilled hole and install one push pin on each side.

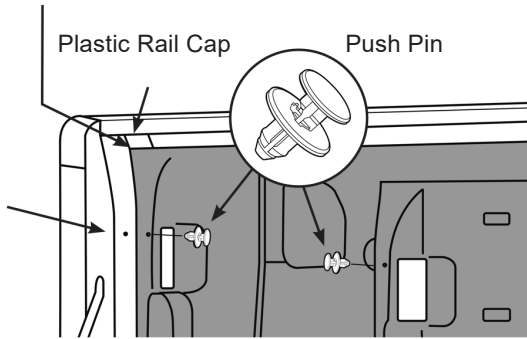

Side Tie-Downs & Front Tie-Downs

When side tie-downs are not in use cover the holes with the oval plug.
 (8' Box - 2 Per Side, 6'7" Box - 3 per Side)
 3 Front - All Boxes

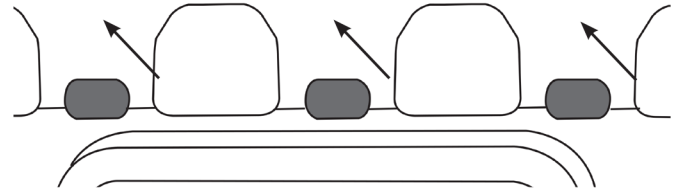

Installing Nets For 6.7' Cargo Box & 8' Cargo Box

Front Nets

Install one front net on each side by inserting the plastic hooks into the D-rings

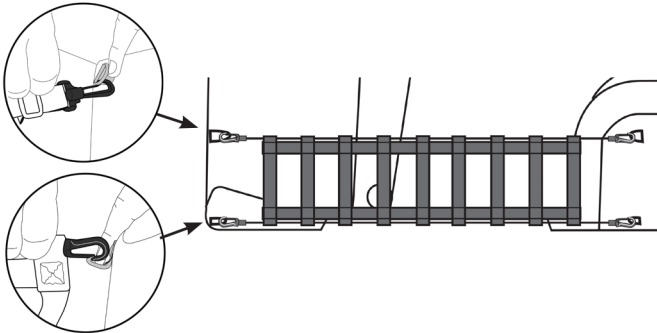

Rear Nets

Install one rear net on each side by inserting the plastic hooks into the D-rings

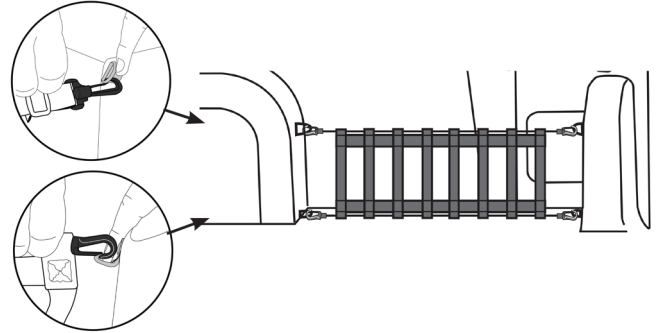

Optional

For Trucks With Assist Handle, or 5th Wheel Trailer Options

Preparation before installation:

- Locate the scribe lines on the backside surface of the plastic bedliner
- For vehicles with assist handle, remove handle completely (2 nuts & 1 bolt) before installing bedliner.

IMPORTANT: Make sure to wear safety glasses and gloves

- Using an appropriate cutting tool, carefully trim the plastic for the optional features.
- After installing bedliner, reinstall assist handle. Torque (2) nuts & (1) bolt to 19 - 25 Nm.

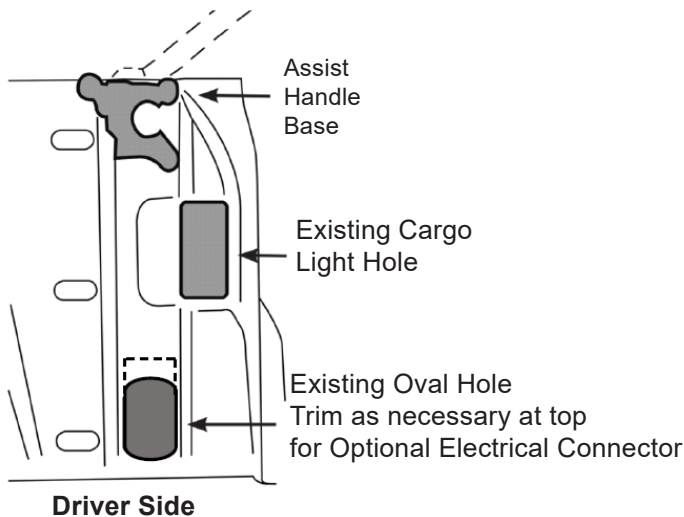



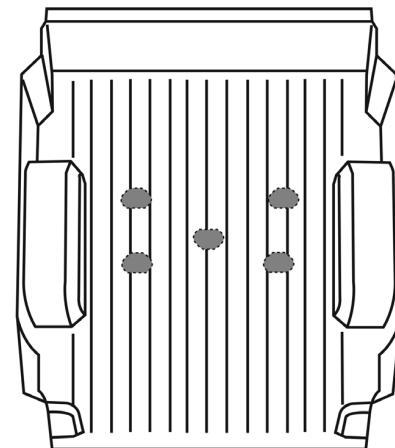

Driver Side

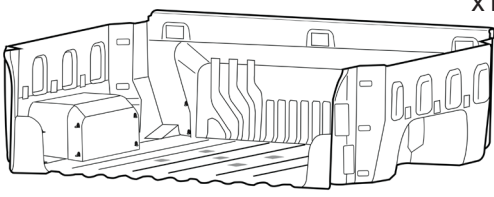

(5) Floor locations for 5th wheel attachments

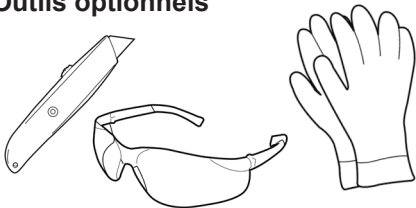
Doublure de caisse
Pièces incluses :

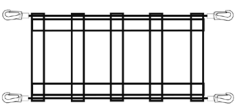
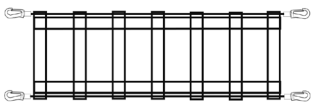
 x1	6'7" x9	8' x7	x2 	Outils optionnels 
8 vis Numéro de pièce 11612239  x8	Trousse de fixation de filet pour caisse de 6,7 pi ou 8 pi  x2 Filets arrière		 x2 Filets avant	

Préparations :

"Nettoyer et sécher la caisse de camion de chargement avant l'installation"

Directives de pose :

Veillez lire l'ensemble des directives avant de procéder. Il est recommandé que la pose de la doublure de caisse soit effectuée par deux personnes. Ne pas laisser la doublure de caisse entrer en contact avec les surfaces des longerons de caisse.

Installation sur hayon :

Remarque : Le panneau de hayon est utilisé uniquement sur les camions sans hayon multifonctions.

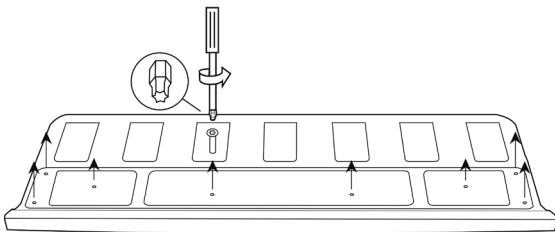

1. Retirer et jeter les 8 vis posées en usine existantes de la plaque de loquet de hayon.

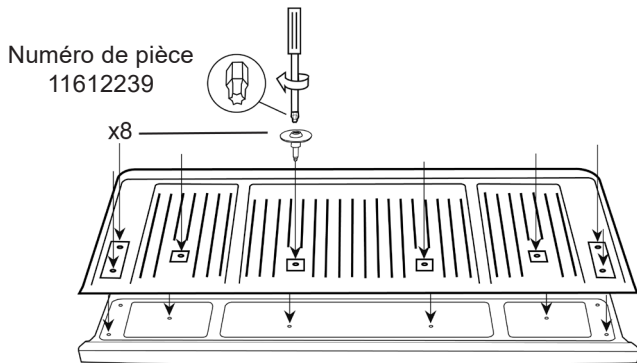

2. Centrer la doublure de hayon en plastique sur le hayon du camion. Insérer les vis de fixation de hayon (fournies dans le nécessaire de quincaillerie) dans les trous du hayon, puis les serrer.

NE PAS SERRER DE MANIÈRE EXCESSIVE POUR NE PAS ENDOMMAGER LES FILES DE VIS (Couple recommandé : 2,5 Nm)

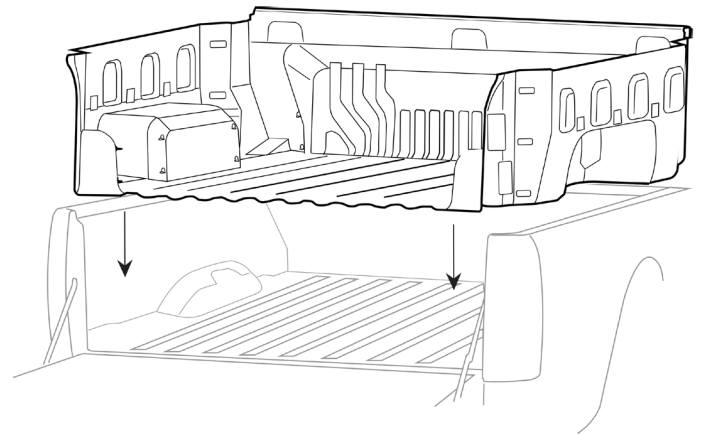
Pose de la doublure de caisse :

1. Insérer la doublure de caisse directement vers le bas dans la caisse du camion.

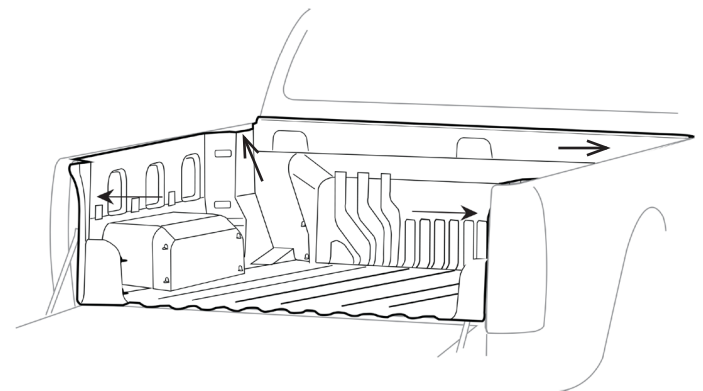

2. Pousser le côté de la doublure sous chaque côté de rail de caisse de camion.
3. Insérer les bords avant supérieurs du Bedliner sous les capuchons de rail en plastique

Insérer le bord arrière supérieur de la doublure de caisse des deux côtés et l'insérer sous le capuchon de rail en plastique.

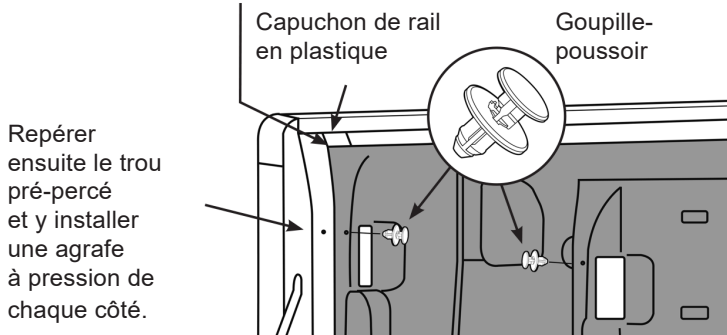

Attaches latérales et attaches avant

Lorsqu'on utilise pas les œillets d'arrimage latéraux, couvrir les orifices avec le bouchon ovale.

(Caisse de 8 pi - 2 par côté, caisse de 6 pi 7 po - 3 par côté)
3 avant - Toutes les caisses

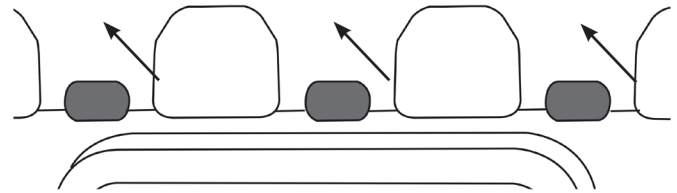

Installation des filets pour les caisses de 6 pi 7 po et de 8 pi

Filets avant

Poser un filet avant de chaque côté en insérant les crochets en plastique dans les anneaux en D

Filets arrière

Poser un filet arrière de chaque côté en insérant les crochets en plastique dans les anneaux en D

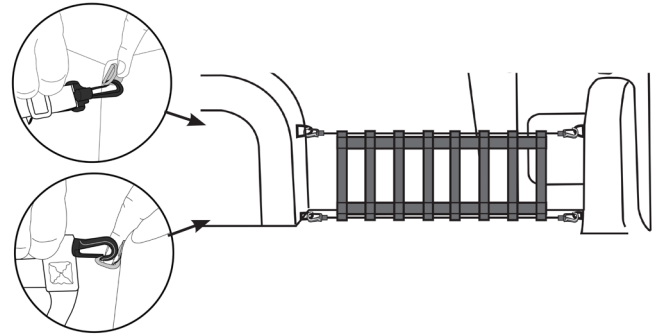
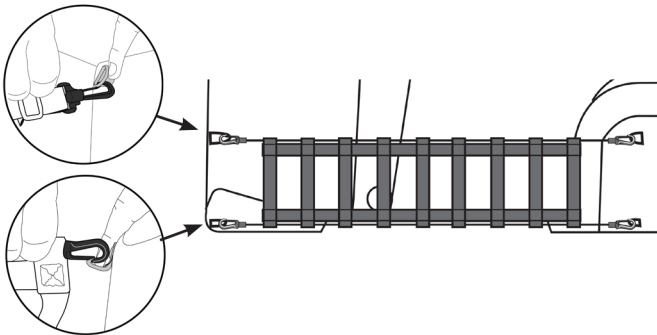

Optionnel

Pour les camions avec une poignée de maintien, ou l'option de remorque à sellette d'attelage

Préparation avant installation :

- Localiser les lignes de découpe sur l'endos de la doublure de caisse en plastique.
- Pour les véhicules avec poignée de maintien, déposer complètement la poignée (2 écrous et 1 boulon) avant d'installer le Bedliner.

IMPORTANT : Veiller à porter des lunettes et gants de sécurité



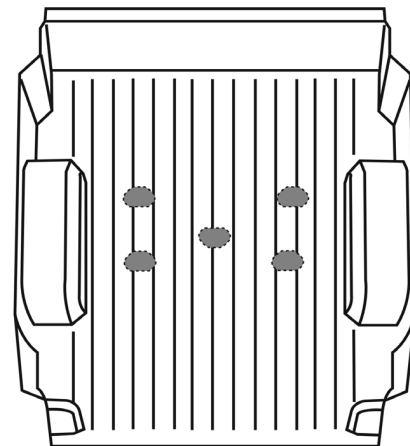
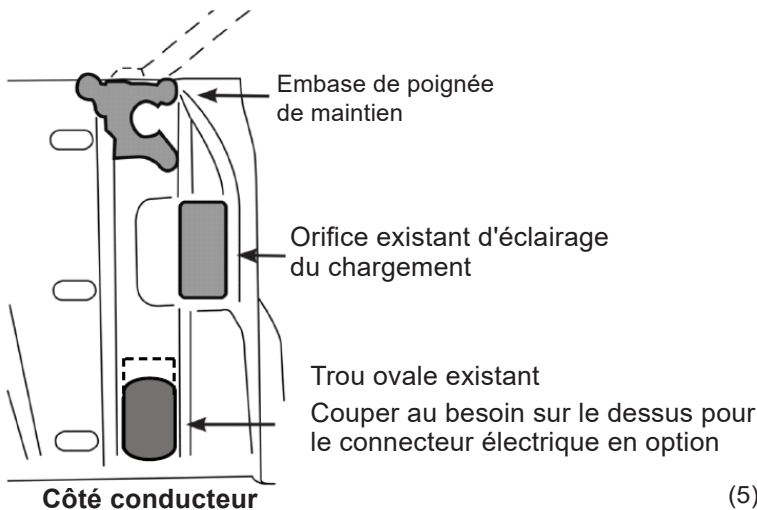

- Utiliser un outil de coupe approprié pour découper soigneusement le plastique pour les caractéristiques en option.
- Après la pose du Bedliner, réinstaller la poignée de maintien. Serrer les écrous (2) et le boulon (1) au couple de 19 - 25 Nm.

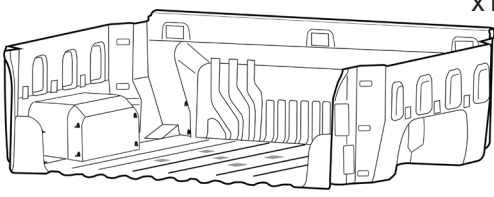
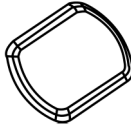

(5) emplacements sur plancher pour fixations de sellette d'attelage

Recubrimiento de cama

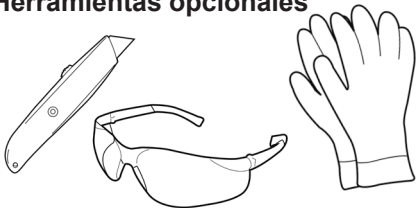
Partes incluidas:

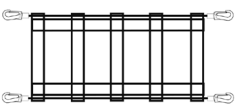
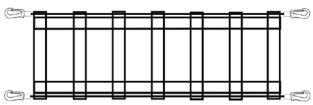
 <p>x1</p>	<p>6'7" x9 8' x7</p> 	<p>x2</p> 	<p>Herramientas opcionales</p> 
<p>8 tornillos número de parte 11612239 x8</p> 	<p>Juego de conexión de red para caja de 6.7' y 8'</p> <p>x2</p>  <p>Redes traseras</p>		<p>x2</p>  <p>Redes delanteras</p>

Preparativos:

"Limpie y seque la caja de la camioneta de carga antes de la instalación"

Instrucciones de instalación:

Por favor lea todas las instrucciones antes de continuar. Se recomienda que 2 personas instalen el revestimiento de la plataforma. No permita que el revestimiento de plataforma haga contacto con las superficies del riel de la plataforma.

Instalación de puerta trasera:

Nota: El tablero de la puerta trasera sólo se usa en camionetas sin puertas traseras multi-función.

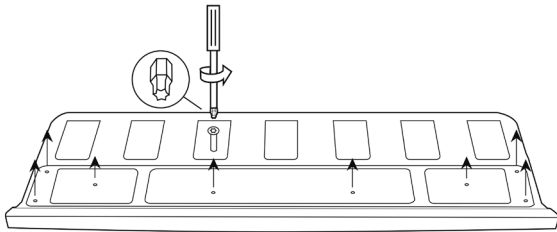

1. Retire y deseche los 8 tornillos instalados en fábrica existentes de la placa del seguro de la puerta trasera.

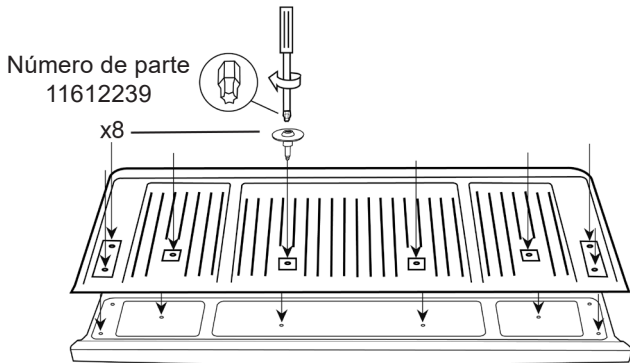

2. Centre la cubierta de la puerta trasera de plástico sobre la puerta trasera de la camioneta. Inserte y apriete los tornillos del sujetador de la puerta trasera provistos en el juego de hardware en los orificios de la puerta trasera.

NO APRIETE EN EXCESO PARA EVITAR DAÑO EN LAS ROSCAS DE TORNILLO (Apriete recomendado = 2.5 N.m)

Instalación de revestimiento de plataforma:

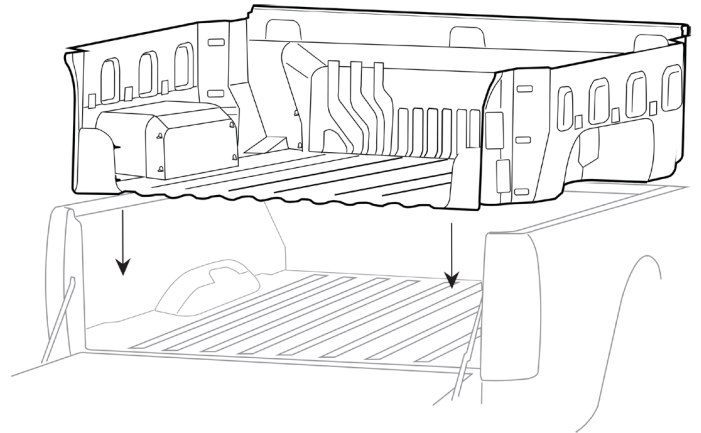

1. Inserte el revestimiento de plataforma directamente hacia abajo en la plataforma de la camioneta.

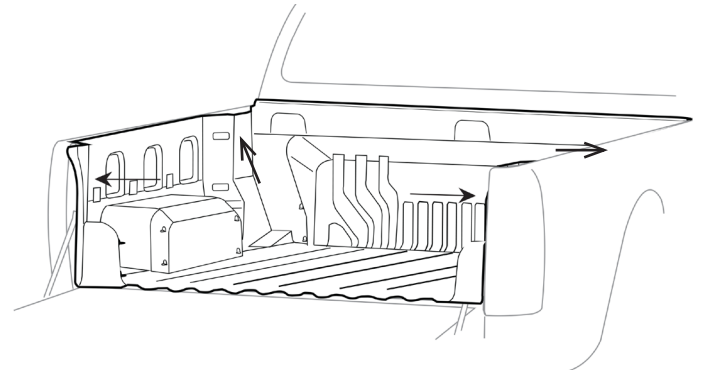

2. Empuje el lado del revestimiento de la plataforma debajo de cada lado del riel de la plataforma de la camioneta.
3. Inserte los bordes delanteros superiores del revestimiento de plataforma debajo de las tapas de riel de plástico

Inserte el borde superior trasero del revestimiento de la plataforma en ambos lados e inserte debajo de la tapa del riel de plástico.

Después localice el orificio perforado previamente e instale un perno de presión en cada lado.

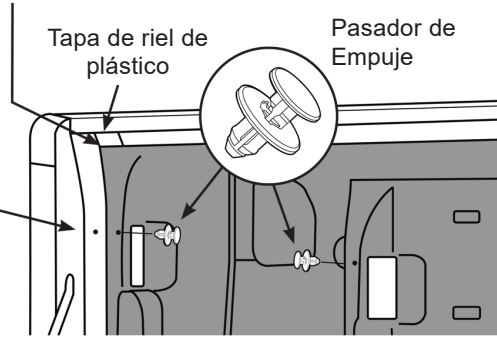

Amarres laterales y amarres delanteros

Cuando no se usen los amarres laterales, cubra los orificios con el tapón ovalado.

(Caja de 8' - 2 por lado, Caja de 6'7" - 3 por lado)
3 delanteros - Todas las cajas

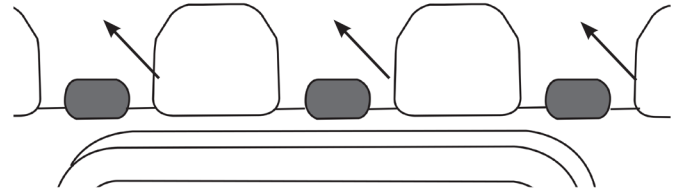

Instalación de redes para Caja de carga de 6.7' y caja de carga de 8'

Redes delanteras

Instale una red delantera a cada lado insertando los ganchos de plástico dentro de los anillos-D

Redes traseras

Instale una red trasera a cada lado insertando los ganchos de plástico dentro de los anillos-D

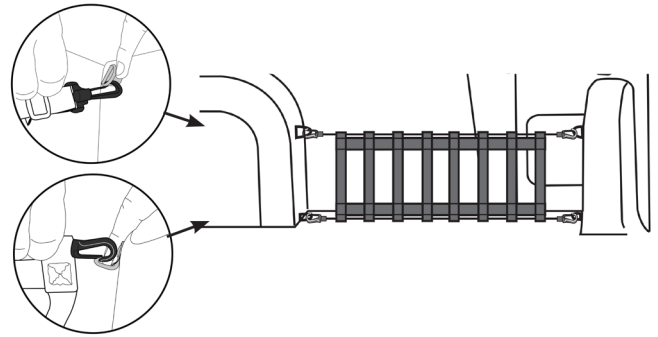
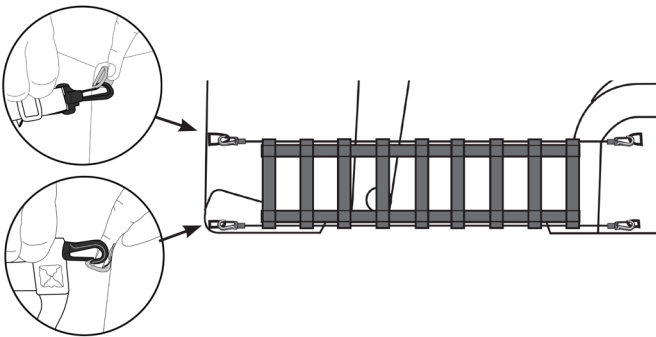

Opcional

Para camionetas con manija de asistencia u opciones de remolque de 5ta rueda

Preparación - antes de la instalación:

- Localice las líneas inscritas en la superficie del lado posterior del revestimiento de plástico de la plataforma.
- Para vehículos con manija auxiliar, retire la manija completamente (2 tuercas y 1 perno) antes de instalar el revestimiento de plataforma.

¡IMPORTANTE: Asegúrese de utilizar lentes y guantes de seguridad

- Con una herramienta de corte adecuada, recorte cuidadosamente el plástico para obtener las características opcionales.
- Después de instalar el revestimiento de la plataforma, vuelva a instalar la manija auxiliar. Apriete las (2) tuercas y (1) perno a 19 - 25 Nm.

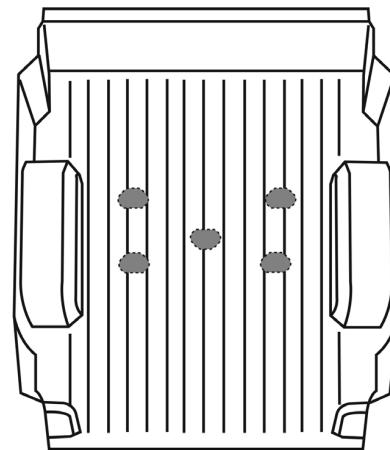
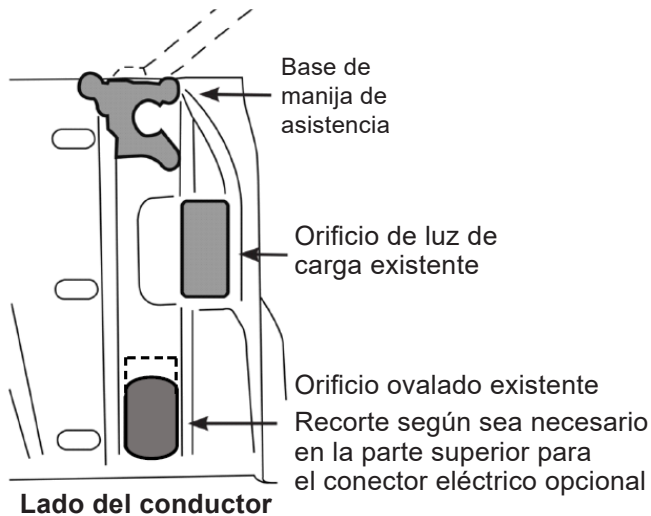

(5) Ubicaciones de piso para conexiones de 5ta rueda