

Camaro LT/SS Convertible “Stinger” Decals

Description	Quantity
① Decal - SS Hood Or	1
② Decal - LT Hood	1
③ Decal - F/Top Storage Cmpt	1
④ Decal - Decklid	1
⑤ Decal - Spoiler	1
Installation Instruction Sheet	1

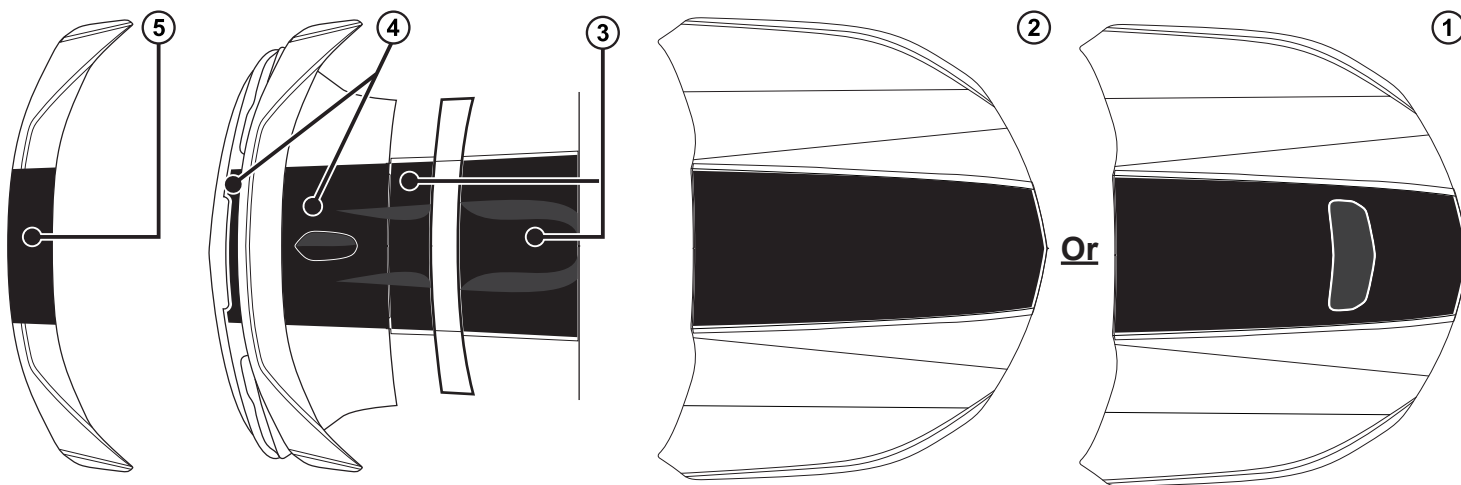

Tools Required:

- Grease Pencil
- Measuring Tape
- Heat Gun / Hair Dryer
- Plastic Squeegee
- Hobby Knife
- Sewing Needle or Pin
- Isopropyl Alcohol
- Lint-free Towels
- Unscented Liquid Dish Soap
- Water
- Trigger-type Spray Bottle

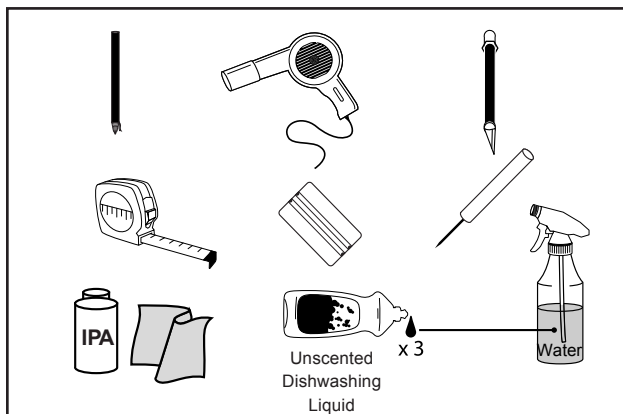

To ensure a bubble free application, put three tiny drops of liquid dish soap into a trigger-type plastic spray bottle. Set nozzle for “Fine Mist”.

Processing Instructions:

1. The paint surface where the decals are to be applied must be thoroughly washed with a warm soap and water solution.
2. If present, heavy contamination like tar should be removed with Prepsol or other quality solvent.
3. Wipe the paint surface with Isopropyl Alcohol just before starting the application. Follow with a dry wipe.
4. Vehicle body surface and part must be 70°F / 21°C or higher.
5. Use the Soap / Water mixture to thoroughly saturate the paint surface where the part is to be applied.
6. Position and install the decals per the instructions.
7. Thoroughly squeegee the entire surface with firm, overlapping strokes.
8. Remove the premask by pulling it off at 180° or parallel to the surface.
9. If the decal tends to lift off the paint as the premask is being removed, the cause is:
 - A) Too much soap in the spray bottle. Rinse it out and use less soap.
 - B) Not enough pressure on the film surface from the squeegee. Increase pressure and insure overlapping strokes.
10. For any areas that may be lifting, reapply soap solution to the decal, wrap a towel around the squeegee and resqueegee.
11. For a bubble removal, use a sewing needle or a pin to carefully pierce the bubble to release the trapped water.
12. Maintain vehicle body temperature of 70°F / 21°C or higher for a minimum of 30 minutes after decal installation.
13. Do not use an automated / high pressure car wash until 72 hours have elapsed.

Hood Decal Installation:

1. Lay the decal upside down on a flat surface and gently detach and remove the liner from the decal.
2. Spray a generous amount of the surfactant onto the exposed decal adhesive and the vehicle surface.
3. Align the premask carrier at the rear of the decal to the rear edge of the hood panel while centering the decal onto the panel by aligning the outer premask carrier edges to the hood contour.
4. Use a squeegee to press the decal into place.
5. Gently remove the premask carrier.
6. For the SS Hood, remove hood vent (reference page 4 instructions and illustration) before installing the hood decal. Once hood decal is in place apply heat to the edges of the decal that surround the hood vent.

HOOD DECAL ("SS" version shown, remove hood vent before decal installation)

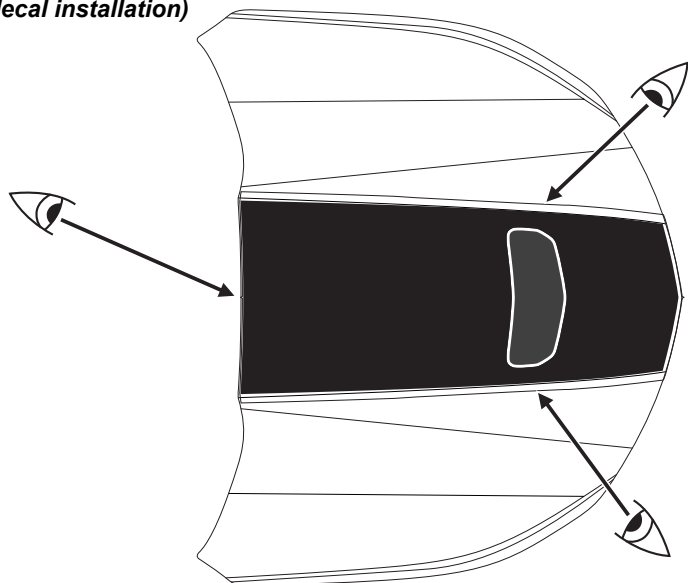

Decklid Decal Installation:

1. Separate the front and rear pieces along the perforation.
2. Lay the front decal upside down on a flat surface and slowly remove the liner.
3. Spray the soap/water mixture onto the exposed adhesive layer.
4. Spray the soap/water mixture onto the decklid panel.
5. Align the void around the antenna and the center stanchion of the spoiler while aligning the front edge to the front edge of the decklid panel.
6. Press the decal into place using the squeegee.
7. Gently remove the premask.
8. Lay the rear portion upside down on a flat surface and slowly remove the line.
9. Spray the soap/water mixture onto the exposed adhesive layer.
10. Spray the soap/water mixture onto the rear of the decklid panel.
11. Overlap the front/top edge of the decal to the rear edge of the installed front portion while aligning the outer edges (and the opening around the stanchion) to the installed front portion.
12. Verify the consistent alignment around the CHMSL lamp.
13. Press the decal into place using the squeegee.
14. Gently remove the premask.

DECKLID REAR

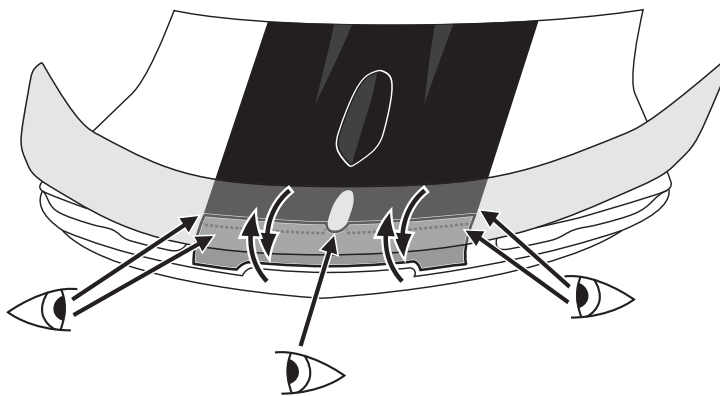

F/Top Storage Cmpnt Lid Decal Installation:

1. Separate the front and rear pieces.
2. Lay the rear portion upside down on a flat surface and slowly remove the liner.
3. Spray the soap/water mixture onto the exposed adhesive layer.
4. Spray the soap/water mixture onto the F/top panel.
5. Align the outer premask extensions to the outer edges of the installed decklid decal while aligning the edge of the decal to the rear panel edge.
6. Press the decal into place using the squeegee.
7. Gently remove the premask.
8. Lay the front portion upside down on a flat surface and slowly remove the liner.
9. Spray the soap/water mixture onto the exposed adhesive layer.
10. Spray the soap/water mixture onto the F/Top panel.
11. Align the outer premask extensions to the outer edges of the installed rear F/Top decal while aligning the front edge of the decal to the front panel edge.
12. Press the decal into place using the squeegee.
13. Gently remove the premask.

F / TOP AND DECKLID

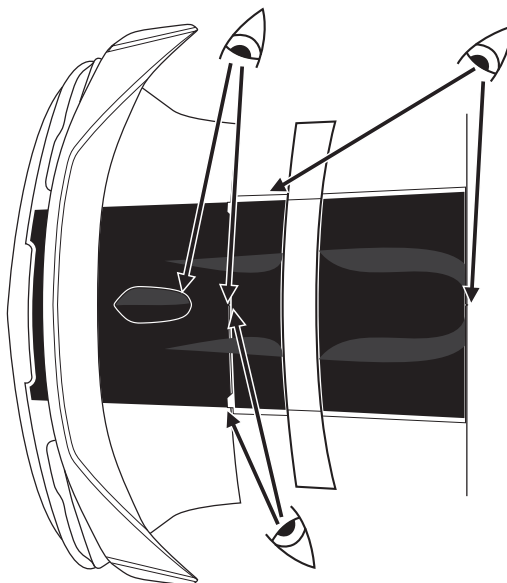

Spoiler Decal Installation:

1. Lay the decal upside down on a flat surface and slowly remove the liner.
2. Spray the soap/water mixture onto the exposed adhesive layer.
3. Spray the soap/water mixture onto the spoiler panel.
4. Align the notch in the front edge of the premask extension to the center of the antenna.
5. Align the outer premask extensions to the front and rear edges of the spoiler.
6. Press the decal into place using the squeegee.
7. Apply a generous amount of heat to both the front and rear portions that “wrap” over the edges and underneath the spoiler.
8. Press these portions into place using your hands and/or a towel.
9. Gently remove the premask and re-heat as necessary to secure the bond.

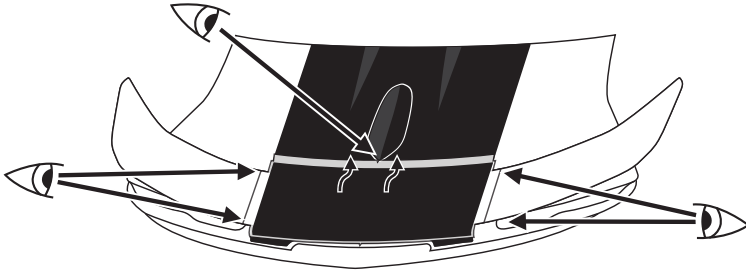
STANCHION SPOILER

Camaro SS Hood Vent

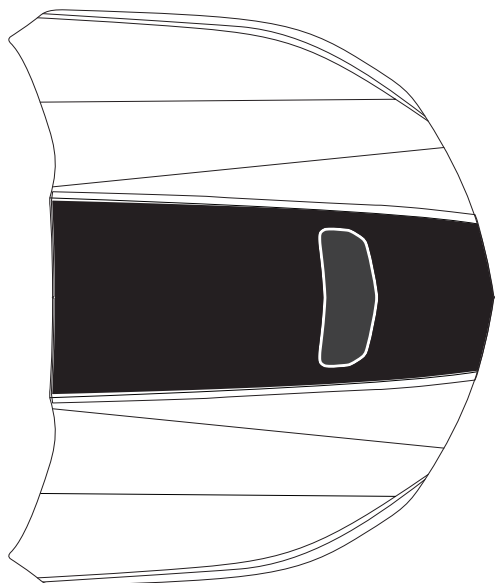

Hood Vent Removal:

1. Locate and remove the nuts to the 4 Integral Studs (B) that secure the Scoop Asm - Hood Air to the LH/RH Reinf Brackets, shown in the illustration below.
2. Finish the Scoop Asm - Hood Air removal from the Hood Outer Panel by locating and disengaging the 16 Integral Clips (C) that surround the vent perimeter.

Reassemble the Scoop Asm - Hood Air to the Hood Outer Panel after the decal installation.

Hood Vent Re-assembly:

1. Place Scoop Asm - Hood Air to Hood Outer Panel and align to the LH/RH Bracket - Hood Reinf with 2 Locator Tabs (A) and 4 Integral Studs (B).
2. Secure Scoop Asm - Hood Air to the Hood Outer Panel with 16 Integral Clips (C).
3. Ensure that the 16 Integral Clips (C) are fully engaged to the opening in the Hood Outer Panel prior to securing the nuts to the 4 Integral Studs in on the underside of the Hood Panel.

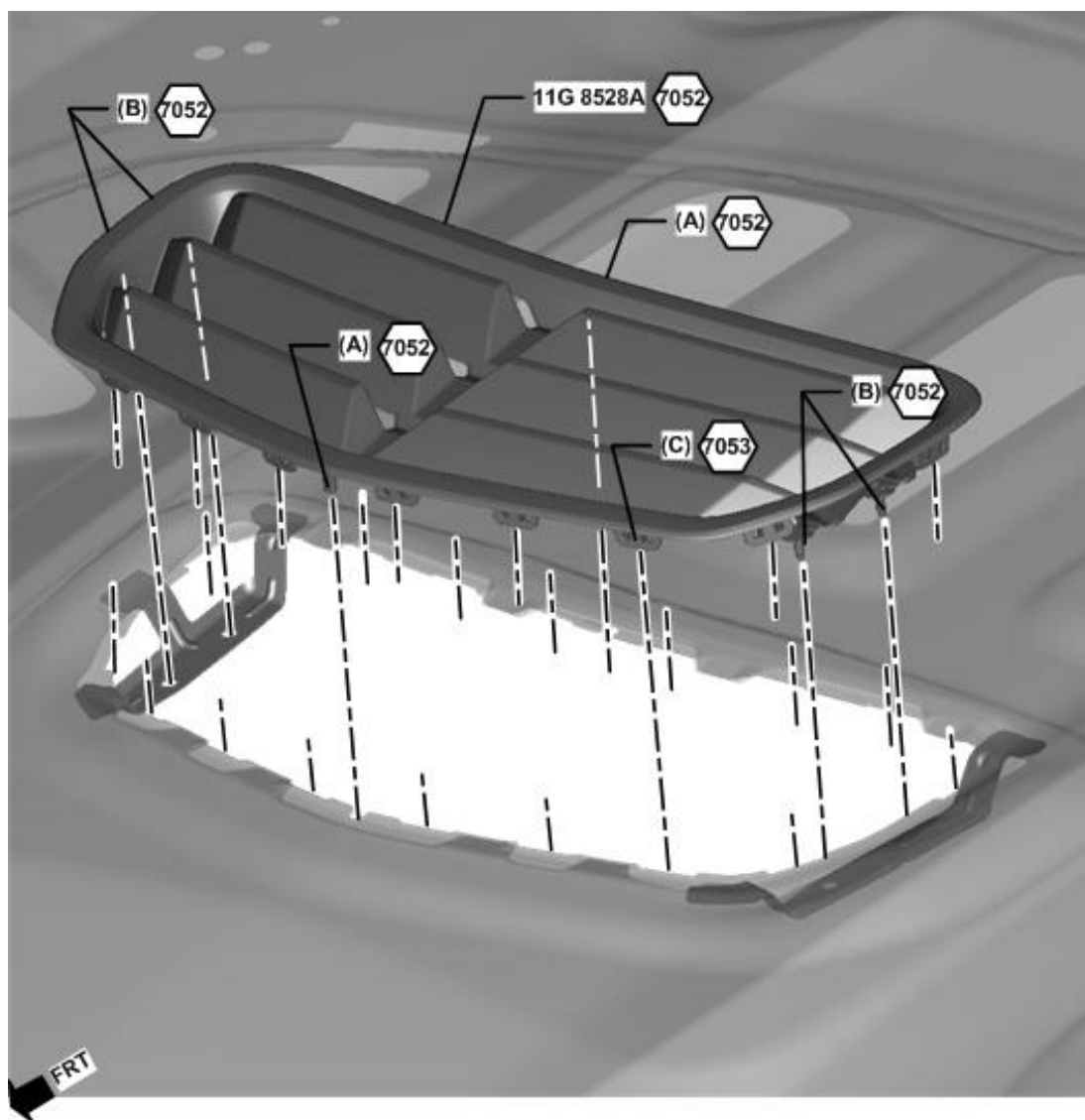

Décalques « Stinger » de Camaro LT/SS Décapotable

Description	Quantité
① Décalque - Capot de SS Ou	1
② Décalque - Capot de LT	1
③ Décalque de compart. de rangement supérieur/avant	1
④ Décalque - Couvercle de coffre	1
⑤ Décalque - aileron	1
Feuille d'instructions d'installation	1

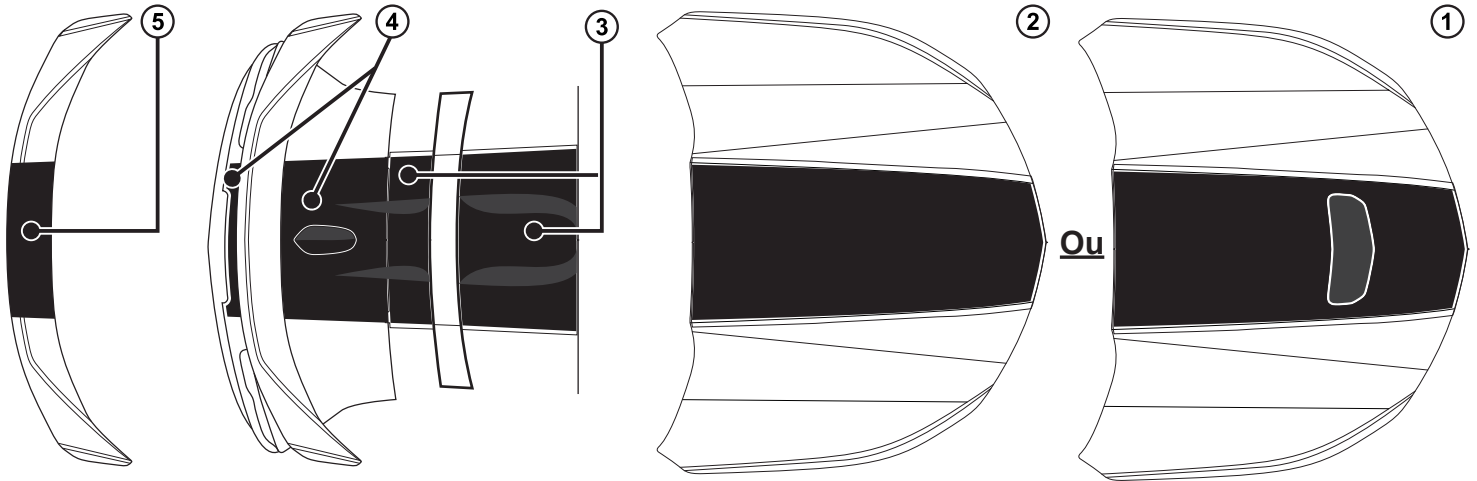

Outils nécessaires :

- Crayon gras
- Mètre à ruban
- Pistolet à air chaud / Sèche-cheveux
- Raclette en plastique
- Cutter
- Aiguille à coudre ou épingle
- Alcool isopropylique
- Serviettes non pelucheuses
- Savon à vaisselle liquide non parfumé
- Eau
- Flacon pulvérisateur à gâchette

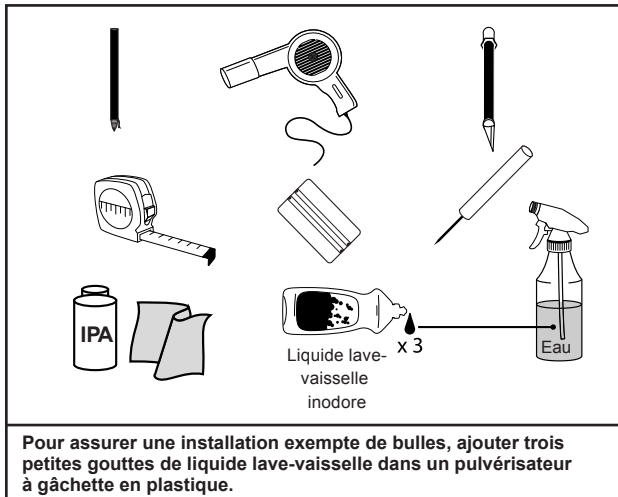

Pour assurer une installation exempte de bulles, ajouter trois petites gouttes de liquide lave-vaisselle dans un pulvérisateur à gâchette en plastique.

Instructions d'application :

1. Il faut bien nettoyer la surface peinte où seront appliquées les bandes autocollantes avec une solution d'eau savonneuse tiède.
2. Si présentes, de lourdes contaminations comme du goudron devraient être enlevées avec du Prepsol ou un autre solvant de qualité.
3. Essuyer la surface avec de l'alcool isopropylique avant de commencer l'application. Essuyer ensuite l'alcool avec un linge sec.
4. La surface et les pièces de la carrosserie du véhicule doivent être à 70°F / 21°C ou plus.
5. Utiliser la solution d'eau savonneuse pour mouiller la surface peinte à l'endroit où sera posée la pièce.
6. Placer et installer les autocollants selon les instructions.
7. Passer fermement la raclette sur toutes la surface en chevauchant les passages.
8. Retirer le prémasque en le tirant à un angle de 180° ou parallèle à la surface.
9. Si la bande autocollante semble se soulever de la surface peinte pendant le retrait du prémasque, la cause est :
 - A) Trop de savon dans le pulvérisateur. Rincer la bouteille et utiliser moins de savon.
 - B) La pression exercée sur la pellicule avec la raclette était insuffisante. Augmenter la pression et s'assurer de chevaucher les passages.
10. Pour toute les zones qui semblent se soulever, appliquer à nouveau de la solution savonneuse sur la bande autocollante, envelopper une serviette autour de la raclette et passer la raclette de nouveau.
11. Pour éliminer une bulle, utiliser une aiguille à coudre ou une épingle pour percer soigneusement la bulle et libérer l'eau emprisonnée.
12. Maintenir la température de la carrosserie du véhicule à 70°F / 21°C ou plus pendant au moins 30 minutes après l'apposition du décalque.
13. Ne pas utiliser de lave-auto haute pression / automatisé avant 72 heures.

Pose de l'autocollant de capot :

1. Poser l'autocollant à l'envers sur une surface plane et détacher soigneusement la protection de l'autocollant.
2. Pulvériser une grande quantité d'agent de surface sur l'adhésif exposé de l'autocollant et sur la surface du véhicule.
3. Aligner le support de pré-masquage à l'arrière de l'autocollant sur le bord arrière du capot, tout en centrant l'autocollant sur le panneau et en alignant les bords extérieurs du support de pré-masquage sur le contour du capot.
4. Utiliser une raclette pour presser sur la bande autocollante pour la mettre en place.
5. Retirer lentement le support de pré-masque.
6. Pour le capot de SS, déposer l'écope de capot (voir les instructions et l'illustration de la page 8) avant d'apposer le décalque de capot. Une fois que le décalque de capot est en place, souffler de l'air chaud sur les bords du décalque qui entourent l'écope de capot.

DÉCALQUE DE CAPOT (version « SS » illustrée, déposer l'écope de capot avant d'apposer le décalque)

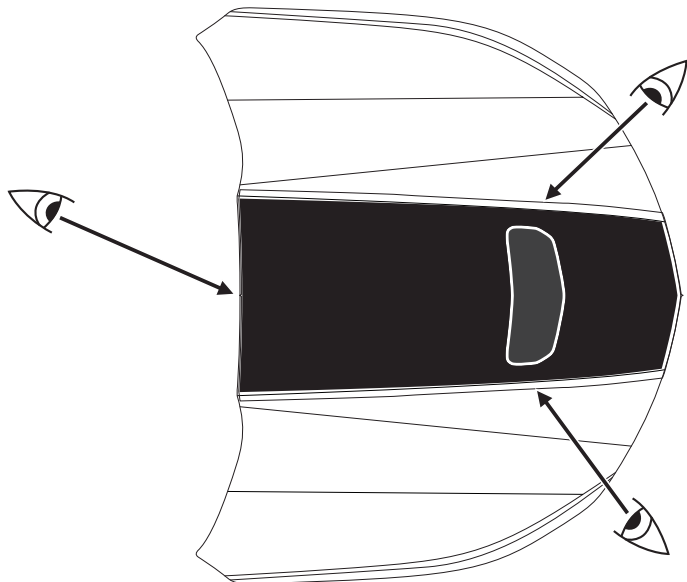

Apposition du décalque de couvercle de coffre :

1. Séparer les parties avant et arrière le long de la perforation.
2. Poser le décalque avant à l'envers sur une surface plane et retirer lentement la pellicule protectrice.
3. Pulvériser le mélange d'eau savonneuse sur la couche adhésive dépourvue de pellicule protectrice.
4. Pulvériser le mélange d'eau savonneuse sur le panneau de couvercle de coffre.
5. Aligner l'évidement autour de l'antenne et du montant central de l'aileron tout en alignant le bord avant sur le bord avant du panneau de couvercle de coffre.
6. Presser la bande autocollante en place avec la raclette.
7. Retirer lentement le pré-masque.
8. Poser la partie arrière à l'envers sur une surface plane et retirer lentement la pellicule protectrice.
9. Pulvériser le mélange d'eau savonneuse sur la couche adhésive dépourvue de pellicule protectrice.
10. Pulvériser le mélange d'eau savonneuse sur l'arrière du panneau de couvercle de coffre.
11. Superposer le bord avant/haut du décalque sur le bord arrière de la partie avant apposée tout en alignant les bords extérieurs (et l'ouverture autour du montant) sur la partie avant apposée.
12. Vérifier que l'alignement suit le pourtour du feu arrière central surélevé.
13. Presser la bande autocollante en place avec la raclette.
14. Retirer lentement le pré-masque.

ARRIÈRE DE COUVERCLE DE COFFRE

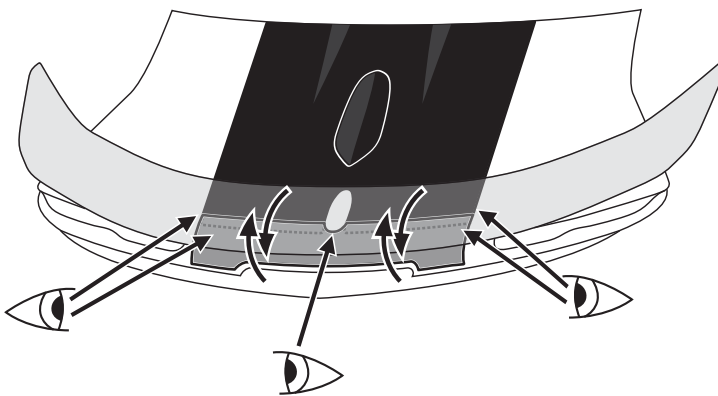

Apposition du décalque de couvercle supérieur de compartiment de rangement/avant :

1. Séparer les parties avant et arrière.
2. Poser la partie arrière à l'envers sur une surface plane et retirer lentement la pellicule protectrice.
3. Pulvériser le mélange d'eau savonneuse sur la couche adhésive dépourvue de pellicule protectrice.
4. Pulvériser le mélange d'eau savonneuse sur le panneau supérieur/avant.
5. Aligner les extensions extérieures du pré-masque sur les bords extérieurs du décalque de couvercle de coffre apposé tout en alignant le bord du décalque sur le bord du panneau arrière.
6. Presser la bande autocollante en place avec la raclette.
7. Retirer lentement le pré-masque.
8. Poser la partie avant à l'envers sur une surface plane et retirer lentement la pellicule protectrice.
9. Pulvériser le mélange d'eau savonneuse sur la couche adhésive dépourvue de pellicule protectrice.
10. Pulvériser le mélange d'eau savonneuse sur le panneau supérieur/avant.
11. Aligner les extensions extérieures du pré-masque sur les bords extérieurs du décalque arrière supérieur avant apposé tout en alignant le bord avant du décalque sur le bord du panneau avant.
12. Presser la bande autocollante en place avec la raclette.
13. Retirer lentement le pré-masque.

SUPÉRIEUR/AVANT ET COUVERCLE DE COFFRE

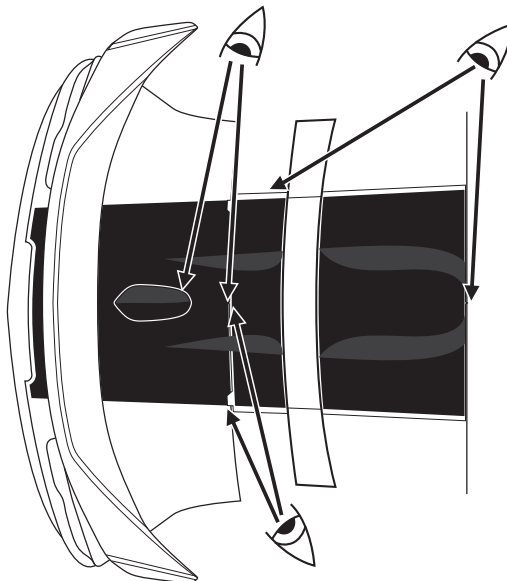

Installation de la bande autocollante d'aileron :

1. Poser le décalque à l'envers sur une surface plane et retirer lentement la pellicule protectrice.
2. Pulvériser le mélange d'eau savonneuse sur la couche adhésive dépourvue de pellicule protectrice.
3. Pulvériser le mélange d'eau savonneuse sur le panneau d'aileron.
4. Aligner l'encoche du bord avant de l'extension de pré-masque sur le centre de l'antenne.
5. Aligner les extensions extérieures du pré-masque sur les bords avant et arrière de l'aileron.
6. Presser la bande autocollante en place avec la raclette.
7. Chauffer abondamment à l'air chaud les parties avant et arrière qui « s'enveloppent » sur les bords et sous l'aileron.
8. Plaquer ces parties en place en appuyant dessus avec les mains et/ou une serviette.
9. Retirer délicatement le pré-masque et, si nécessaire, souffler à nouveau de l'air chaud pour assurer le collage.

AILERON STANCHION

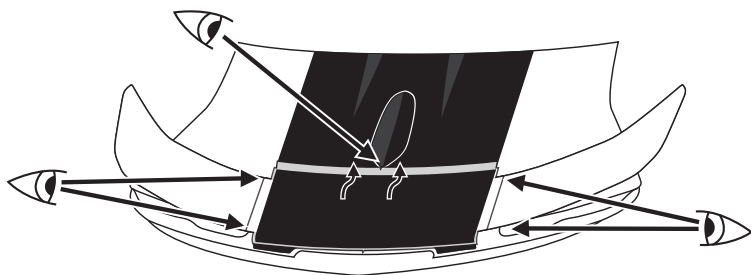

Écope de capot de Camaro SS

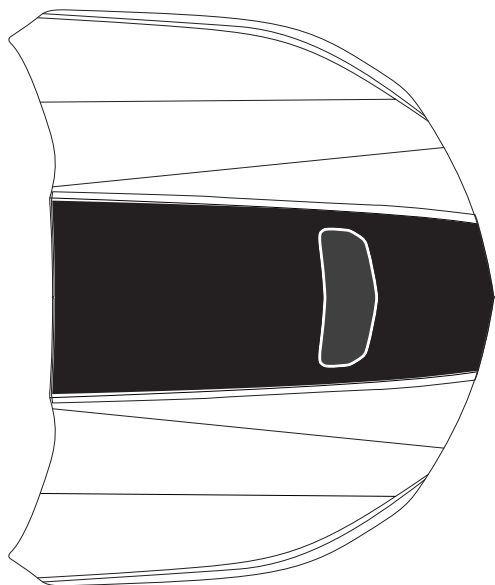

Dépose de l'écope de capot :

1. Localiser et déposer les écrous des 4 goujons intégrés (B) fixant l'ensemble écope de capot - prise d'air de capot aux supports inférieurs GAUCHE/DROIT, indiqués sur l'illustration ci-dessous.
2. Terminer la dépose de l'ensemble écope de capot - prise d'air de capot du panneau extérieur de capot en localisant et en désengageant les 16 clips intégrés (C) périphériques de l'écope.

Après avoir apposé le décalque, reposer l'ensemble écope de capot - prise d'air de capot sur le panneau extérieur du capot.

Repose de l'ensemble écope de capot :

1. Placer l'ensemble écope de capot - prise d'air de capot sur le panneau extérieur du capot et l'aligner sur les supports inférieurs GAUCHE/DROIT avec les 2 languettes de positionnement (A) et les 4 goujons intégrés (B).
2. Fixer l'ensemble écope de capot - prise d'air de capot sur le panneau extérieur du capot au moyen des 16 clips intégrés (C).
3. Vérifier que les 16 clips intégrés (C) sont entièrement engagés dans l'ouverture du panneau extérieur de capot avant de visser les écrous sur les 4 goujons intégrés, sur la face inférieure du panneau du capot.

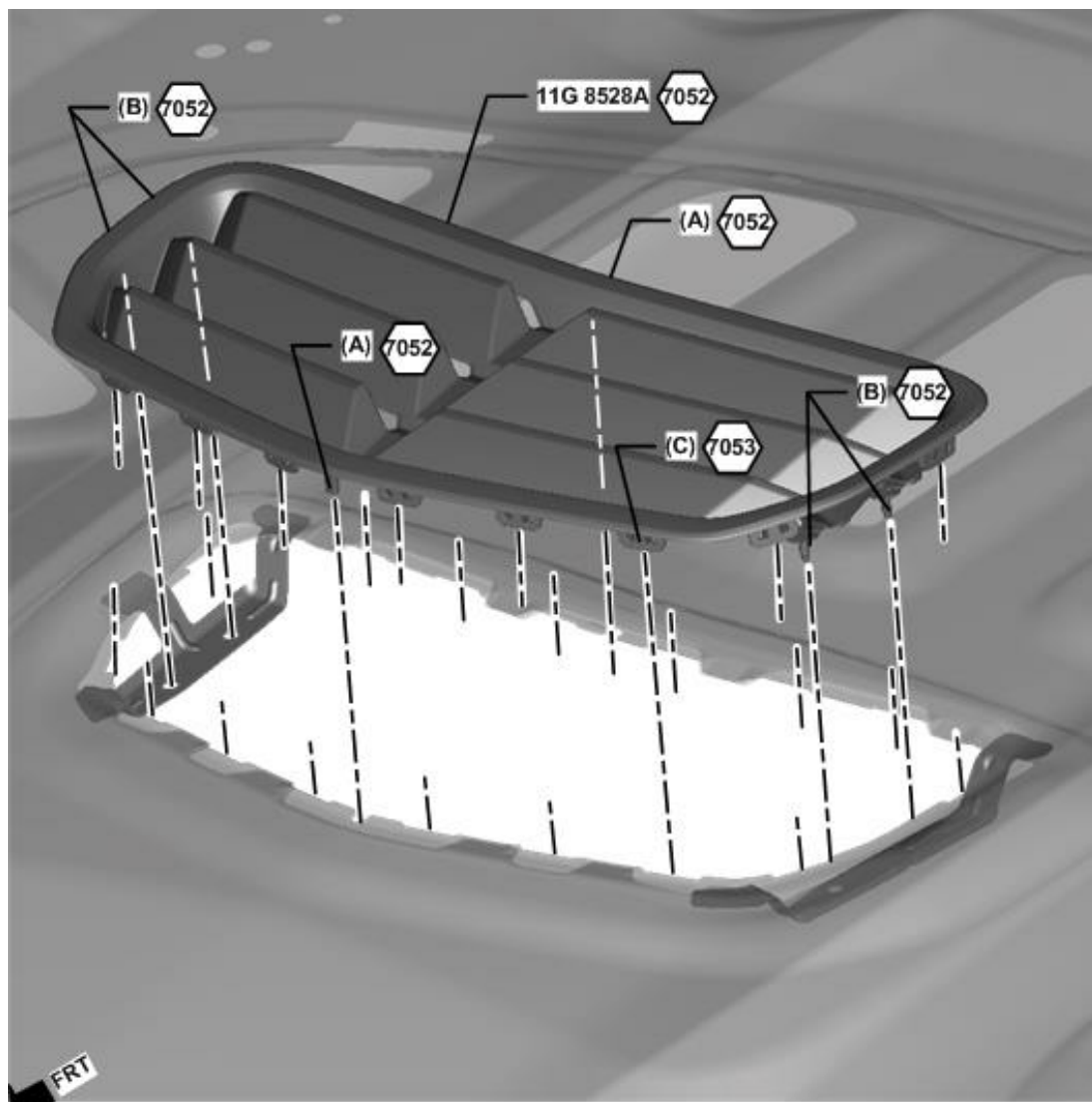

Calcomanías "Stinger" de Camaro LT/SS convertible

Descripción	Cantidad
① Calcomanía - Cofre SS	1
② Calcomanía - Cofre LT	1
③ Calcomanía - Calcomanía del compartimiento de almacenamiento de toldo plegable	1
④ Calcomanía - Tapa de cajuela	1
⑤ Calcomanía - Alerón	1
Hoja de instrucciones de instalación	1

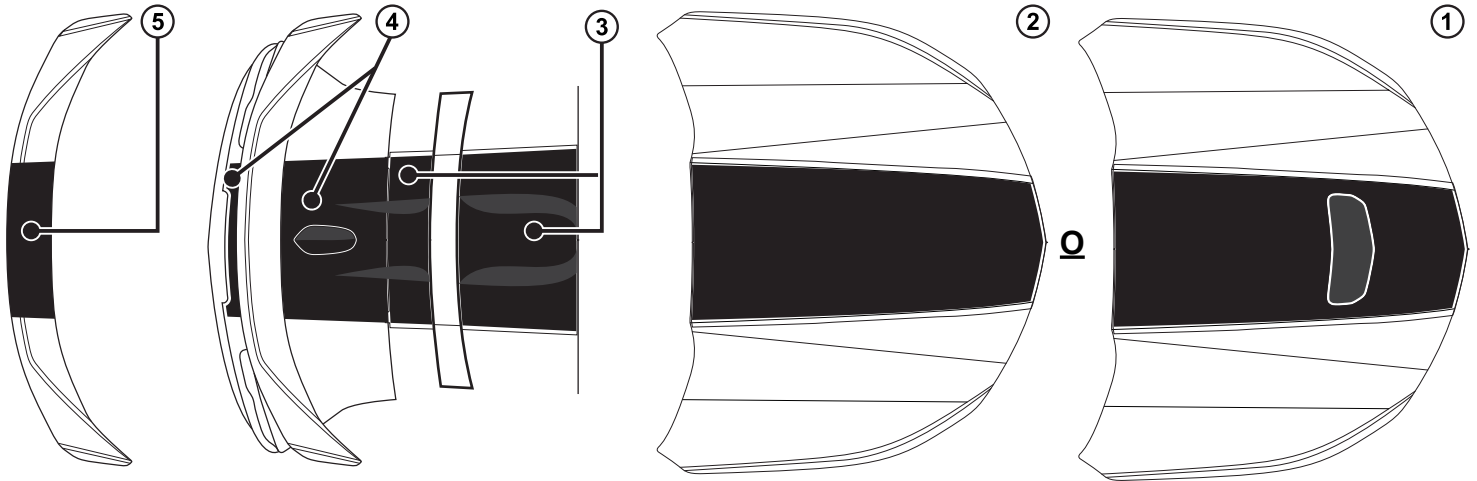

Herramientas requeridas:

- Lápiz de cera
- Cinta métrica
- Pistola de aire caliente/ Secadora de pelo
- Escobilla de plástico
- Cúter
- Aguja de coser o alfiler
- Alcohol isopropílico
- Toallitas sin pelusa
- Detergente líquido sin aroma para platos
- Agua
- Botella rociadora de gatillo

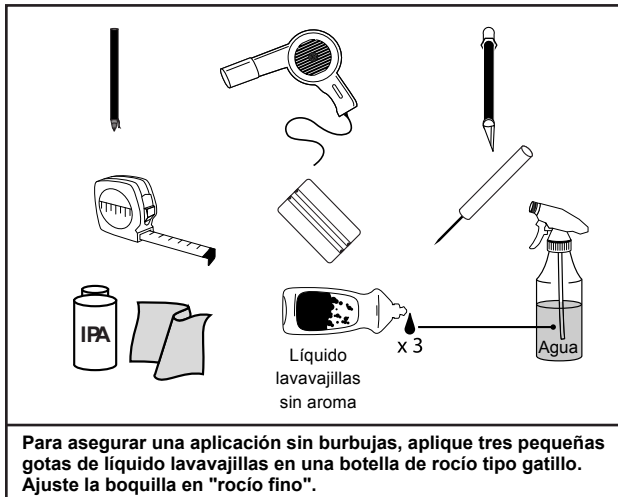

Instrucciones de procesamiento:

1. Se debe lavar minuciosamente la superficie de pintura donde se van a aplicar las calcomanías con una solución de jabón y agua tibia.
2. Si se encuentra presente, contaminación pesada como alquitrán debe ser removido con Prepsol o algún otro solvente de calidad.
3. Limpie la superficie de la pintura con Alcohol isopropílico justo antes de comenzar la aplicación. Continúe con una toalla seca.
4. La superficie de la carrocería del vehículo y la parte deben estar a una temperatura igual o superior a 70 °F / 21 °C.
5. Use la mezcla de Jabón / Agua para saturar minuciosamente la superficie de la pintura donde se va a aplicar la parte.
6. Coloque e instale las calcomanías conforme a las instrucciones.
7. Pase el jalador minuciosamente sobre la superficie completa con pasadas firmes e intercaladas.
8. Retire la máscara previa jalándola a 180° o paralela a la superficie.
9. Si la calcomanía tiende a levantarse de la pintura mientras se retira la máscara previa, la causa es:
 - A) Demasiado jabón en la botella de rocío. Enjuague y use menos jabón.
 - B) No hay suficiente presión sobre la superficie de la película a partir del jalador. Incremente la presión y asegúrese de intercalar las pasadas.
10. Para cualquier área que se pueda levantar, vuelva a aplicar solución de jabón a la calcomanía, envuelva una toalla alrededor del jalador y vuelva a pasarlo.
11. Para eliminar las burbujas, use una aguja de coser o un alfiler para perforarlas con cuidado y liberar el agua atrapada.
12. Mantenga la carrocería del vehículo a una temperatura igual o superior a 70 °F / 21 °C durante un periodo mínimo de 30 minutos tras la instalación de la calcomanía.
13. No use una autolavado automatizado / de alta presión hasta que hayan pasado 72 horas.

Instalación de calcomanía sobre el cofre:

1. Coloque la calcomanía izquierda al revés sobre una superficie plana y desprenda y retire con cuidado el papel protector.
2. Rocíe una cantidad generosa de surfactante sobre la cara adhesiva expuesta de la calcomanía y la superficie del vehículo.
3. Alinee el forro de la premascarilla en la parte trasera de la calcomanía con el borde trasero del tablero del cofre al mismo tiempo que centra la calcomanía sobre el tablero alineando los bordes exteriores del forro de la premascarilla con el contorno del cofre.
4. Utilice un alisador de hule para presionar la calcomanía en su lugar.
5. Retire suavemente la cinta base.
6. Para el cofre SS, retire la ventilación del cofre (consulte las instrucciones y la ilustración de la página 12) antes de instalar la calcomanía del cofre. Una vez que la calcomanía del cofre está en posición, aplique calor en los bordes de la calcomanía que rodea la ventilación del cofre.

CALCOMANÍA DE COFRE (se muestra la versión "SS", retire la ventilación del cofre antes de instalar la calcomanía)

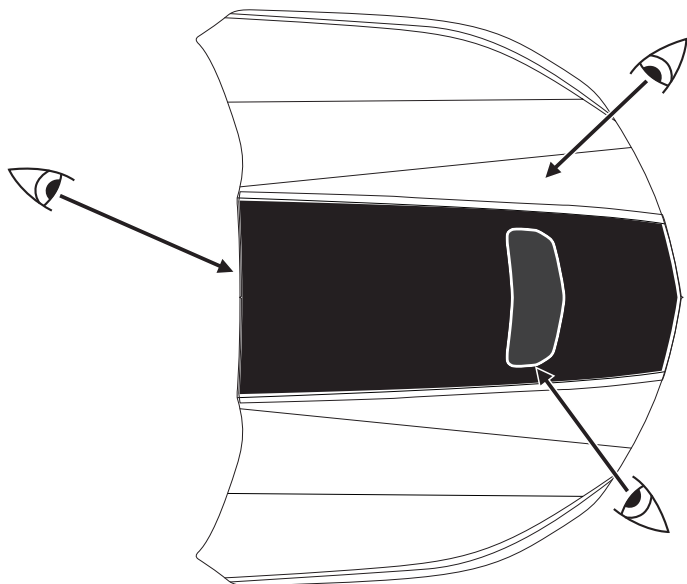

Instalación de la calcomanía de la tapa de la cajuela:

1. Separe las piezas delantera y trasera a lo largo de la perforación.
2. Coloque la calcomanía delantera boca abajo sobre una superficie plana y retire lentamente el forro.
3. Rocíe la mezcla de jabón/agua sobre la capa adhesiva expuesta.
4. Rocíe la mezcla de jabón/agua sobre el panel de la tapa de la cajuela.
5. Alinee el vacío alrededor de la antena y el puntal central del alerón mientras alinea el borde delantero con el borde delantero del tablero de la tapa de la cajuela.
6. Presione la calcomanía en su lugar utilizando el alisador.
7. Retire con cuidado la premascarilla.
8. Coloque la porción trasera boca abajo sobre una superficie plana y retire lentamente el forro.
9. Rocíe la mezcla de jabón/agua sobre la capa adhesiva expuesta.
10. Rocíe la mezcla de jabón/agua sobre la parte trasera del panel de la tapa de la cajuela.
11. Superponga el borde delantero/superior de la calcomanía con el borde trasero de la parte delantera instalada mientras alinea los bordes externos (y la abertura alrededor del puntal) con la parte delantera instalada.
12. Verifique que la alineación sea consistente alrededor de la lámpara CHMSL.
13. Presione la calcomanía en su lugar utilizando el alisador.
14. Retire con cuidado la premascarilla.

PARTE POSTERIOR DE TAPA DE CAJUELA

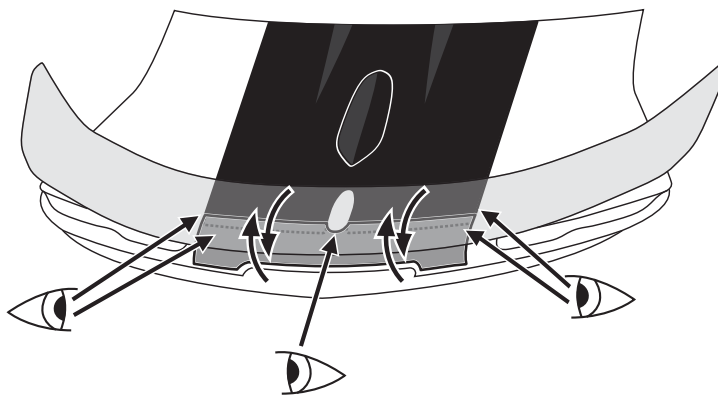

Instalación de la calcomanía de la tapa del compartimiento de almacenamiento del techo plegable:

1. Separe las piezas delantera y trasera.
2. Coloque la porción trasera boca abajo sobre una superficie plana y retire lentamente el forro.
3. Rocíe la mezcla de jabón/agua sobre la capa adhesiva expuesta.
4. Rocíe la mezcla de jabón/agua sobre el panel del techo plegable.
5. Alinee las extensiones externas de la pre-máscara con los bordes exteriores de la calcomanía de la tapa de la cajuela instalada mientras alinea el borde de la etiqueta con el borde del tablero trasero.
6. Presione la calcomanía en su lugar utilizando el alisador.
7. Retire con cuidado la premascarilla.
8. Coloque la porción delantera boca abajo sobre una superficie plana y retire lentamente el forro.
9. Rocíe la mezcla de jabón/agua sobre la capa adhesiva expuesta.
10. Rocíe la mezcla de jabón/agua sobre el panel del techo plegable.
11. Alinee las extensiones externas de la pre-máscara con los bordes exteriores de la calcomanía del toldo plegable trasero mientras alinea el borde delantero de la calcomanía con el borde del tablero delantero.
12. Presione la calcomanía en su lugar utilizando el alisador.
13. Retire con cuidado la premascarilla.

TOLDO PLEGABLE Y TAPA DE CAJUELA

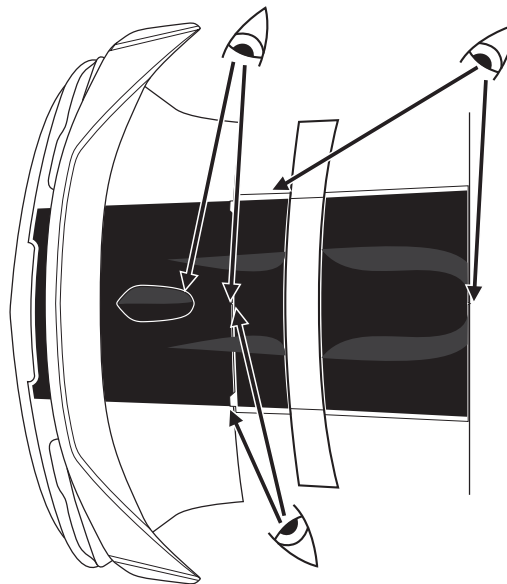

Instalación de calcomanía de alerón:

1. Ponga la calcomanía boca abajo sobre una superficie plana y retire lentamente el forro.
2. Rocíe la mezcla de jabón/agua sobre la capa adhesiva expuesta.
3. Rocíe la mezcla de jabón/agua sobre el panel del alerón.
4. Alinee la muesca en el borde frontal de la extensión de pre-máscara con el centro de la antena.
5. Alinee las extensiones de pre-máscara exteriores con los bordes delantero y trasero del alerón.
6. Presione la calcomanía en su lugar utilizando el alisador.
7. Aplique una cantidad generosa de calor en las partes delantera y trasera que "envuelven" los bordes y debajo del alerón.
8. Presione estas secciones en posición con las manos y/o una toalla.
9. Retire con cuidado la premascarilla y vuelva a calentar según sea necesario para asegurar la adhesión.

ALERÓN CON SOPORTE

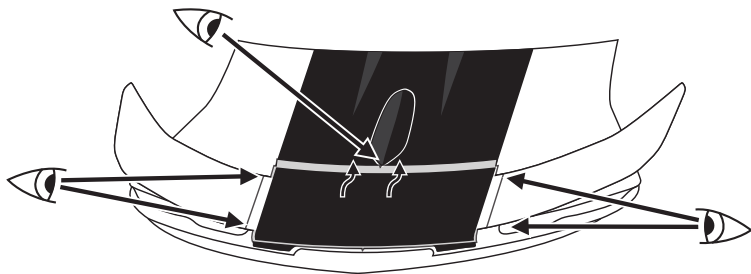

Ventilación de cofre Camaro SS

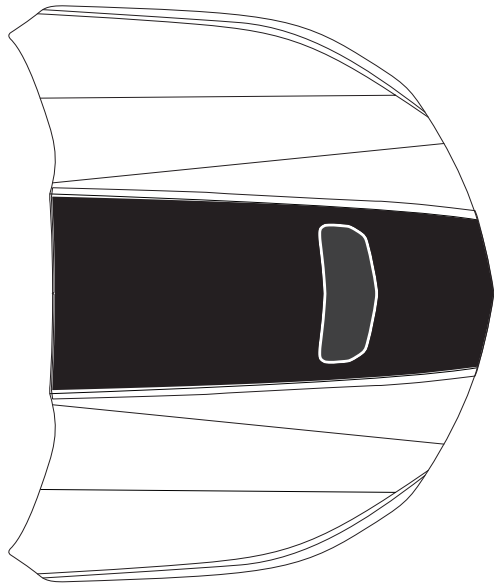

Desinstalación de la ventilación del cofre:

1. Localice y extraiga las tuercas de los 4 pernos integrales (B) que aseguran el Ensamble de toma de aire - cofre a los soportes de refuerzo izquierdo/derecho, que se muestran en la ilustración a continuación.
2. Finalice la desinstalación del Ensamble de toma de aire - cofre del tablero exterior de la cubierta localizando y desconectando los 16 sujetadores integrales (C) que rodean el perímetro de la ventilación.

Vuelva a instalar el Ensamble de toma de aire - cofre en el tablero exterior del cofre después de instalar la calcomanía.

Re-ensamble de ventilación del cofre:

1. Coloque el Ensamble de toma de aire - cofre en el tablero exterior del cofre y alinéelo con el soporte izquierdo/derecho - Refuerzo del cofre con 2 lengüetas de localización (A) y 4 pernos integrales (B).
2. Asegure el Ensamble de toma de aire - cofre al tablero exterior del cofre con 16 sujetadores integrales (C).
3. Asegúrese que los 16 sujetadores integrales (C) estén completamente conectados a la abertura del tablero exterior del cofre antes de asegurar las tuercas a los 4 pernos integrales en la parte inferior del tablero del cofre.

