



Chevrolet Performance Exhaust – Gen 6 Camaro 6 & 8 Cylinder (LGX & LT1)



Thank you for choosing Chevrolet Performance as your high performance source. Chevrolet Performance is committed to providing proven, innovative performance technology that is truly... more than just power. Chevrolet Performance parts are engineered, developed and tested to exceed your expectations for fit and function. Please refer to our catalog for the Chevrolet Performance Authorized Center nearest you or visit our website at www.chevroletperformance.com.

It is not the intent of these specifications to replace the comprehensive and detailed service practices explained in the GM service manuals. For detailed installation instructions please look to the service manual for your specific vehicle.

GM service manuals are available from:
Helm Incorporated
PO Box 07130
Detroit, MI 48207

For information about warranty coverage, please contact your local Chevrolet Performance parts dealer.

Observe all safety precautions and warnings in the service manuals when installing this kit in any vehicle. Wear eye protection and appropriate protective clothing. Support the vehicle securely with jack stands when working under or around it. Use only the proper tools. Exercise extreme caution when working with flammable, corrosive, and hazardous liquids and materials. Some procedures require special equipment and skills. If you do not have the appropriate training, expertise, and tools to perform any part of this conversion safely, this work should be done by a professional.

The information contained in this publication is presented without any warranty. All the risk for its use is entirely assumed by the user. Specific component design, mechanical procedures, and the qualifications of individual readers are beyond control of the publisher, and therefore the publisher disclaims all liability incurred in connection with the use of the information provided in this publication.

Chevrolet, Chevy, the Chevrolet Bow Tie Emblem, General Motors, and GM are all Registered Trademarks of the General Motors Corporation.

Tools Needed:

- 15 mm socket/wrench
- Reciprocating Saw with Metal Cutting Blade
- Pry Bar
- Tape Measure

Optional Supplies:

- Assembly Lubricant

Eye Protection Warning

Warning: Approved safety glasses and gloves should be worn when performing this procedure to reduce the chance of personal injury.

Fastener & Hardware Caution

Caution: Use the correct fastener in the correct location. Replacement fasteners must be the correct part number for that application. Do not use paints, lubricants, or corrosion inhibitors on fasteners, or fastener joint surfaces, unless specified. These coatings affect fastener torque and joint clamping force and may damage the fastener. Use the correct tightening sequence and specifications when installing fasteners in order to avoid damage to parts and systems. When using fasteners that are threaded directly into plastic, use extreme care not to strip the mating plastic part(s). Use hand tools only, and do not use any kind of impact or power tools. Fastener should be hand tightened, fully seated, and not stripped.

Exhaust Caution

Caution: Never work on a hot exhaust system. Serious injury in the form of burns can result. If the vehicle has been in use and the exhaust system is hot, allow vehicle to cool for at least 1 hour. Always wear eye protection when working under any vehicle.

Warning: Approved safety glasses and gloves should be worn when performing this procedure to reduce the chance of personal injury.

Note: It is our recommendation that you use a hoist or hydraulic lift to facilitate the installation of your new Performance Parts Exhaust upgrade package.

Included Parts

- 1) Right Muffler Assembly (Qty. 1)
- 2) Left Muffler Assembly (Qty. 1)
- 3) Exhaust Clamps (Qty. 2)
- 4) Chevrolet Performance Emblem (Qty. 1) – Not Pictured
- 5) Installation Sheet (Qty. 1) – Not Pictured

Note: Please confirm that all parts are present before beginning the factory exhaust system removal and performance exhaust system installation.

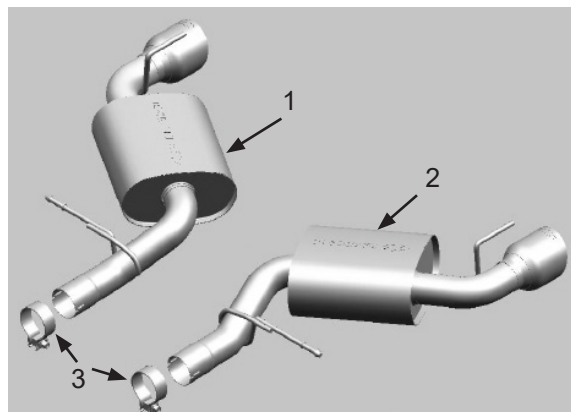

Production Exhaust System Removal

Taking all under car safety precautions, lift the vehicle using a hoist or hydraulic lift. Once this has been done, you may begin working on the exhaust system.

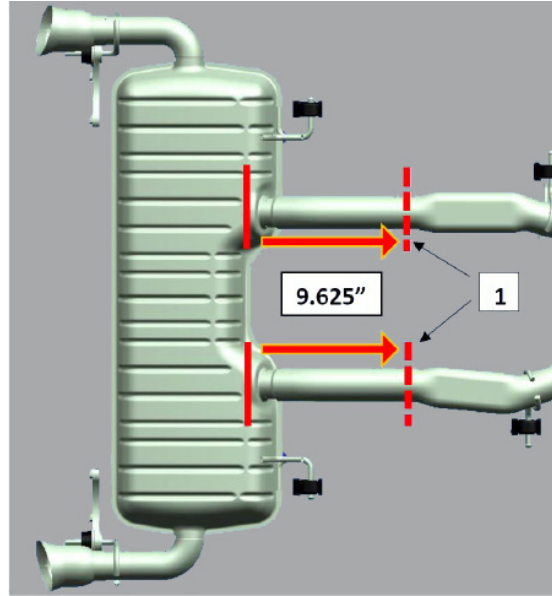

1. *Exhaust Cut Location:* Raise the vehicle so that the rear section of the factory exhaust can be reached. Using a tape measure, measure from the flat exhaust muffler can shoulder as shown. Mark point and cut the exhaust at the points (1) shown.

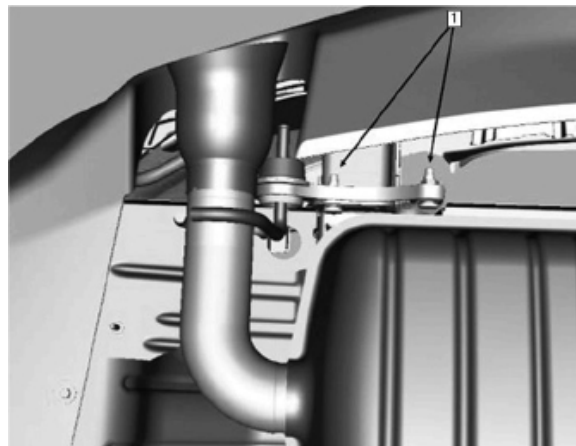

2. *Rear support bracket:* Remove the factory muffler from the hangers. Unbolt and retain the nuts (1) from the support brackets near both tailpipes at the rear of the vehicle and remove the support bracket as shown.

Performance Exhaust Install

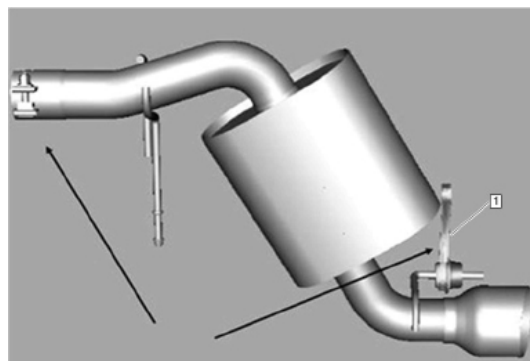

3. *Pre-installed Hardware on muffler:* Install a hanger over the end of one of the new mufflers, and install respective rear support bracket (1) onto muffler as shown.

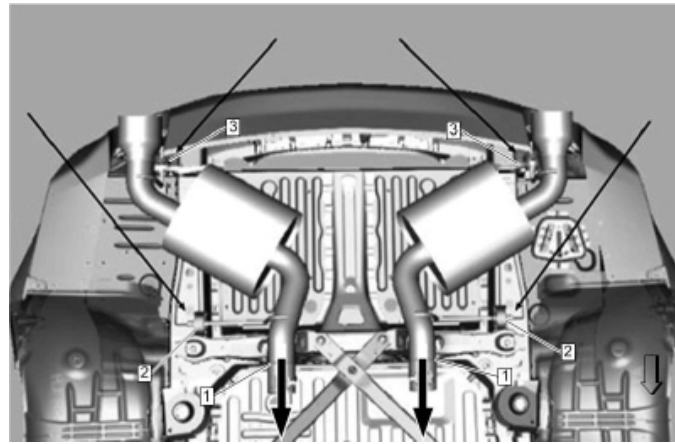

Caution: Use the correct fastener in the correct location. Replacement fasteners must be the correct part number for that application. Fasteners requiring replacement or fasteners requiring the use of thread locking compound or sealant are identified in the service procedure. Do not use paints, lubricants, or corrosion inhibitors on fasteners or fastener joint surfaces unless specified. These coatings affect fastener torque and joint clamping force and may damage the fastener. Use the correct tightening sequence and specifications when installing fasteners in order to avoid damage to parts and systems.

4. *Mounting locations for new mufflers:* Seat muffler (1) on to end of pipe. Seat mid-hanger mount of muffler into rubber hanger (2). Install rear support bracket (3) onto studs and hand tighten nuts.

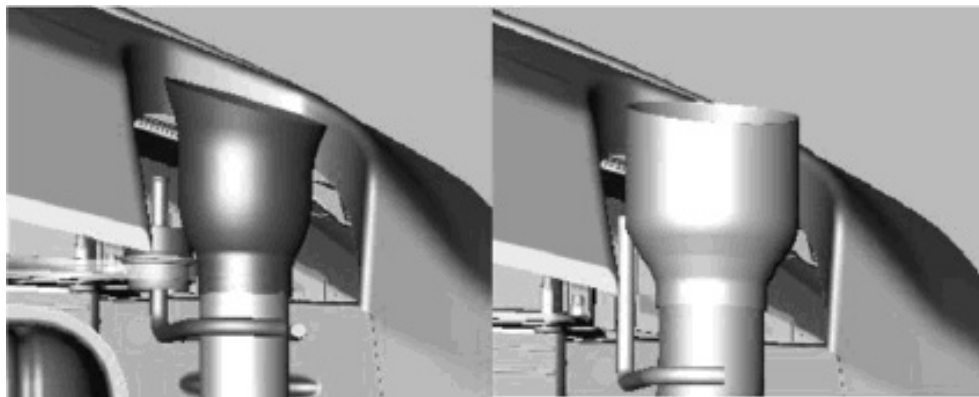

5. *Tip alignment:* Align tip as shown. If tip is too far forward in vehicle, damage to the fascia can occur from the exhaust heat. If tip is too far rearward, tip may be too easy to contact when loading or unloading trunk.

Note: If vehicle is equipped with the Body Accessory Trim Package (including rear ground effects), please refer to the installation manual of that package for proper mating exhaust ring installation. In addition, if vehicle does have the Body Accessory Trim Package (including rear ground effects), the Chevrolet Performance Exhaust kit without chrome tips should be installed/utilized.

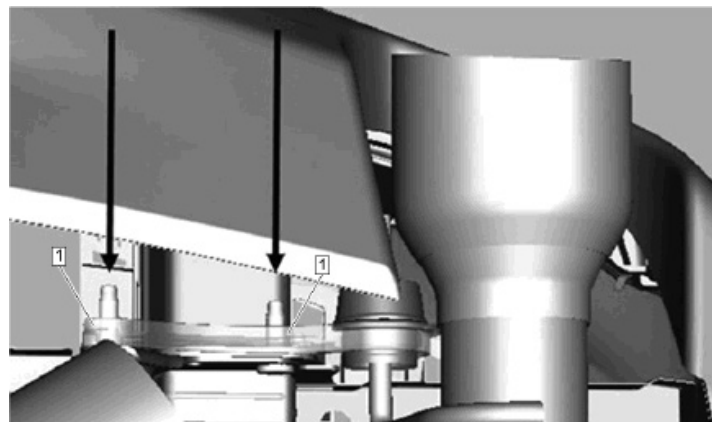

6. *Support bracket nut locations:* Once tip is aligned fore/aft, tighten two nuts (1) on rear support bracket as shown. Torque nuts to **40 Nm (30 lb ft)**. Repeat for opposite side.

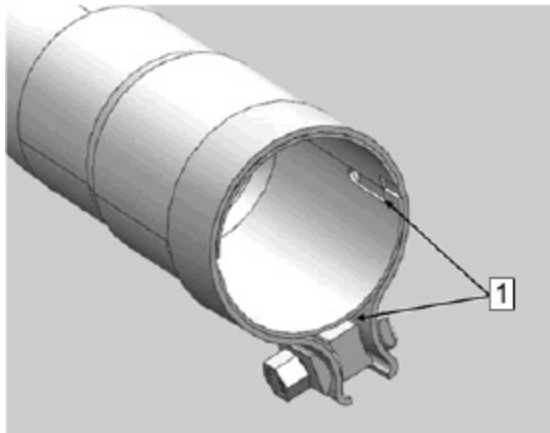

Note: Make sure two areas indicated (1) do not overlap when tightening.

7. Check orientation of all clamps. Notch (1) on pipes should not align with open area of band clamp. Clamp bolt should not be located on the bottom of the exhaust pipe.
8. After tightening confirm exhaust tip is properly aligned as shown in step 5.

Note: Immediately following the installation of your exhaust system, you may experience a trace of smoke after initial start-up. DO NOT be alarmed. The smoke is caused by the burning of a small amount of forming oil residue used in the manufacturing process. This is not a problem and will disappear within a very short period of time after the exhaust has reached normal operating temperature.

Échappement Chevrolet Performance – 6 et 8 cylindres Camaro Gen 6 (LGX et LT1)



Nous vous remercions d'avoir choisi Chevrolet Performance comme source de haute performance. Chevrolet Performance s'est engagée à offrir une technologie de rendement éprouvée et novatrice qui est réellement... beaucoup plus que de la puissance. Les pièces de Chevrolet Performance ont été conçues, élaborées et mises à l'essai de manière à dépasser vos attentes de réglage précis et de fonction. Veuillez vous reporter à notre catalogue pour connaître le centre Chevrolet Performance autorisé le plus près de chez vous ou visitez notre site Web à www.chevroletperformance.com.

Ces caractéristiques techniques ne sont pas destinées à remplacer les pratiques d'entretien complètes et détaillées expliquées dans les manuels d'atelier GM. Pour des directives de pose détaillées, veuillez consulter le manuel d'entretien de votre véhicule.

Les manuels d'entretien GM sont offerts par :
Helm Incorporated
P.O. Box 07130
Detroit, MI 48207

Pour des renseignements sur l'étendue de la garantie, veuillez communiquer avec votre concessionnaire Chevrolet Performance Parts local.

Observer toutes les précautions et tous les avertissements en matière de sécurité présentés dans le Manuel d'entretien au moment d'installer cette trousse dans n'importe quel véhicule. Porter un protecteur pour la vue et des vêtements de protection appropriés. Soutenir fermement le véhicule avec des chandelles au moment de travailler sous le véhicule ou autour de celui-ci. Utiliser seulement les outils appropriés. Faire preuve d'extrême prudence lors de travaux avec des liquides ou des matériaux inflammables, corrosifs ou dangereux. Certaines procédures nécessitent l'utilisation d'un équipement spécial et des habiletés particulières. Si vous ne possédez pas la formation, l'expertise et les outils nécessaires pour effectuer toute partie de cette conversion en toute sécurité, ce travail devrait être réalisé par un professionnel.

Les renseignements contenus dans cette publication sont présentés sans aucune garantie. Tout risque encouru pendant l'utilisation de cette publication est entièrement assumé par l'utilisateur. La conception de composant spécial, les procédures mécaniques et les qualifications de chaque lecteur sont hors du contrôle de l'éditeur et c'est pourquoi il décline toute responsabilité afférente en lien avec l'utilisation des renseignements fournis dans cette publication.

Chevrolet, Chevy, l'emblème Chevrolet, General Motors et GM sont toutes des marques déposées de General Motors Corporation.

Outils nécessaires :

- Clé et douille 15 mm
- Scie alternative avec lame à métal
- Barre levier
- Ruban à mesurer

Fournitures facultatives :

- Lubrifiant d'assemblage

Avertissement relatif à la protection des yeux

Avertissement : il faut porter des lunettes de sécurité et des gants approuvés au moment de réaliser cette procédure pour réduire les risques de blessures.

Mise en garde relative aux fixations et pièces connexes

Mise en garde : Utiliser la bonne fixation au bon endroit. Les pièces de fixation de rechange doivent comporter le bon numéro de pièce pour cette application. Ne pas utiliser de peinture, de lubrifiant ou d'inhibiteur de corrosion sur les pièces de fixation ou les surfaces de raccords de pièces de fixation à moins d'indications contraires. Ces revêtements affectent le couple de la pièce de fixation et la force de serrage du raccord et peuvent endommager la pièce de fixation. Utiliser la bonne séquence de serrage et les bonnes spécifications lors de l'installation des pièces de fixation afin d'éviter d'endommager les pièces et les systèmes. Lorsqu'on utilise des pièces de fixation filetées directement dans le plastique, il faut faire attention de ne pas arracher les filets des pièces de plastique à assembler. Utiliser uniquement des outils manuels ; n'utiliser aucun type d'outil à percussion ou d'outil électrique. La pièce de fixation doit être serrée à la main jusqu'au fond, sans arracher les filets.

Mise en garde relative à l'échappement

Mise en garde : Ne jamais effectuer de travaux sur un système d'échappement chaud. De graves blessures comme des brûlures pourraient être infligées. Si le véhicule a été utilisé et que le système d'échappement est chaud, laisser le véhicule refroidir pendant au moins une heure. Toujours porter un protecteur pour la vue lorsqu'on travaille sous tout véhicule.

Avertissement : Il faut porter des lunettes de sécurité et des gants approuvés au moment de réaliser cette procédure pour réduire les risques de blessures.

Remarque : Nous recommandons l'utilisation d'un basculeur ou d'un pont élévateur hydraulique pour faciliter l'installation d'une nouvelle trousse d'amélioration du système d'échappement fournie par le Centre de pièces de performance.

Pièces incluses

- 1) Ensemble silencieux droit (qté : 1)
- 2) Ensemble silencieux gauche (qté : 1)
- 3) Colliers de serrage d'échappement (qté : 2)
- 4) Emblème Chevrolet Performance (qté : 1) – non représenté
- 5) Fiche de pose (qté : 1) – non représentée

Remarque : Veuillez confirmer que toutes les pièces sont présentes avant de commencer à déposer le système d'échappement d'origine et à poser le système d'échappement performance.

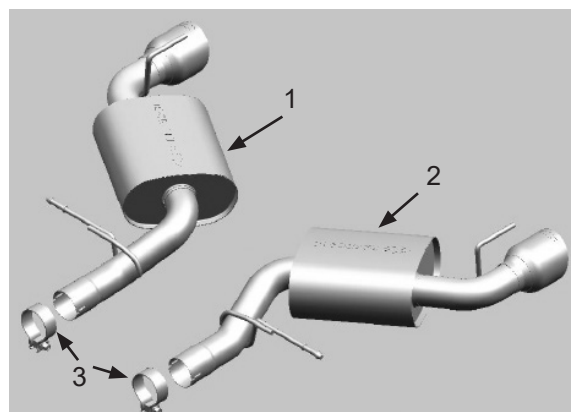

Dépose du système d'échappement d'origine

Pour prendre toutes les précautions en matière de sécurité pour le travail sous un véhicule, lever ce dernier en utilisant un basculeur ou un pont élévateur hydraulique. Une fois que cela a été fait, il est possible de commencer à travailler sur le système d'échappement.

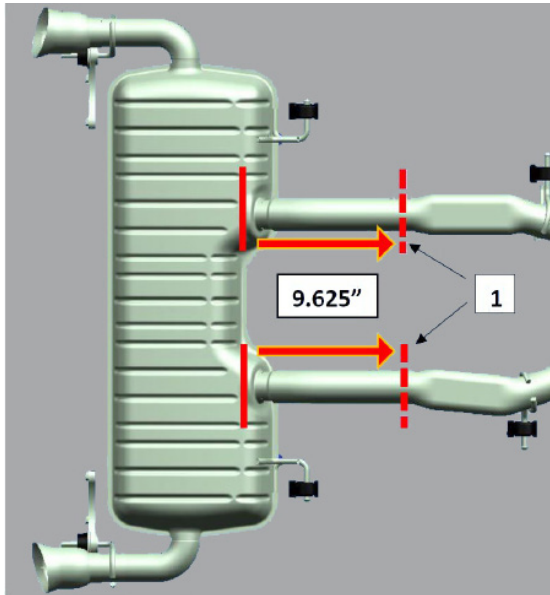

1. *Emplacement de coupe de l'échappement* : Lever le véhicule de telle manière que la section arrière de l'échappement d'usine soient accessibles. Utiliser un ruban à mesurer pour mesurer à partir de l'épaulement du silencieux d'échappement plat, comme indiqué. Tracer un point et couper l'échappement aux points (1) indiqués.

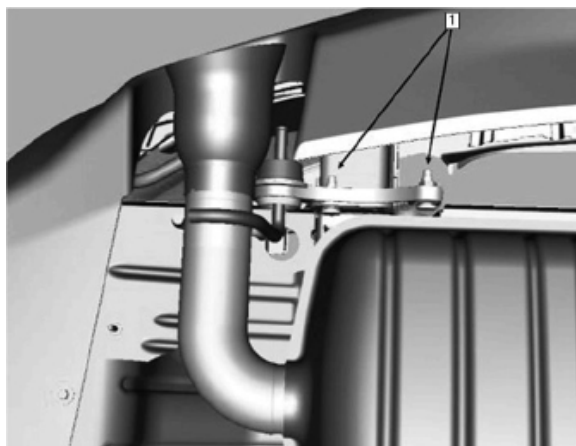

2. *Support de fixation arrière* : Déposer le silencieux d'origine des crochets. Dévisser et conserver les écrous (1) des pattes de support à proximité des deux embouts d'échappement à l'arrière du véhicule et déposer la patte de support comme indiqué.

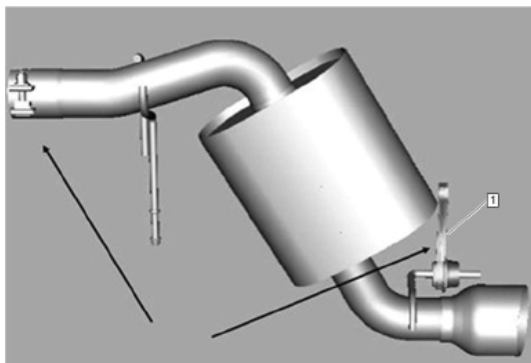
Pose de l'échappement performance

3. *Matériel de fixation préposé sur le silencieux* : Poser un support sur l'extrémité de l'un des nouveaux silencieux et poser le support de fixation arrière (1) respectif sur le silencieux, comme indiqué.

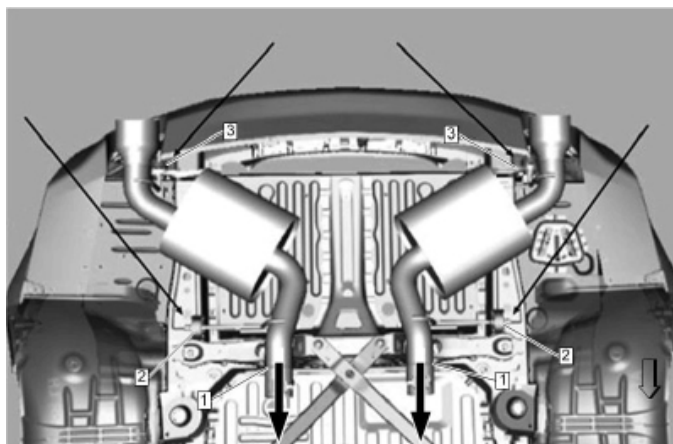

Mise en garde : Utiliser la bonne fixation au bon endroit. Les pièces de fixation de rechange doivent comporter le bon numéro de pièce pour cette application. Les pièces de fixation devant être remplacées ou les pièces de fixation nécessitant l'utilisation de l'adhésif frein-filet ou du mastic d'étanchéité sont identifiées dans la procédure de service. Ne pas utiliser de peinture, de lubrifiant ou d'inhibiteur de corrosion sur les pièces de fixation ou les surfaces de raccords de pièces de fixation à moins d'indications contraires. Ces revêtements affectent le couple de la pièce de fixation et la force de serrage du raccord et peuvent endommager la pièce de fixation. Utiliser la bonne séquence de serrage et les bonnes spécifications lors de l'installation des pièces de fixation afin d'éviter d'endommager les pièces et les systèmes.

4. *Emplacement de montage de nouveaux silencieux :* Insérer le silencieux (1) à l'extrémité du tuyau. Insérer le crochet central du silencieux dans le crochet en caoutchouc (2). Poser le support arrière (3) sur les goujons, puis serrer les écrous à la main.

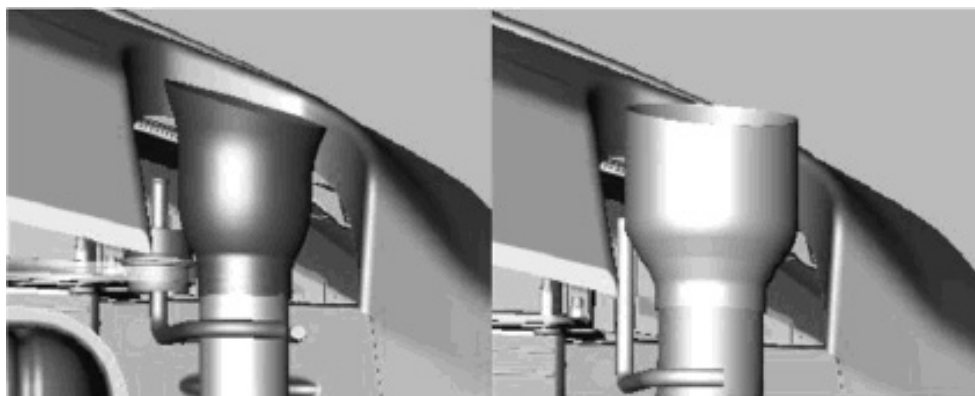

5. *Alignement de l'embout :* Aligner l'embout de la façon indiquée. Si l'embout est trop avancé dans le véhicule, le carénage peut être endommagé à cause de la chaleur de l'échappement. Si l'embout est trop reculé, il existe un risque de contact en chargeant ou en déchargeant le coffre.

Remarque : Si le véhicule est équipé du groupe de garniture accessoire de carrosserie (y compris le groupe « ground effects » arrière), veuillez vous reporter au guide de pose de ce groupe pour assurer la pose appropriée de la bague d'échappement correspondante. De plus, si le véhicule n'est pas équipé du groupe de garniture accessoire de carrosserie (y compris le groupe « ground effects » arrière), il faut poser ou utiliser la trousse d'échappement Chevrolet Performance sans les embouts chromés.

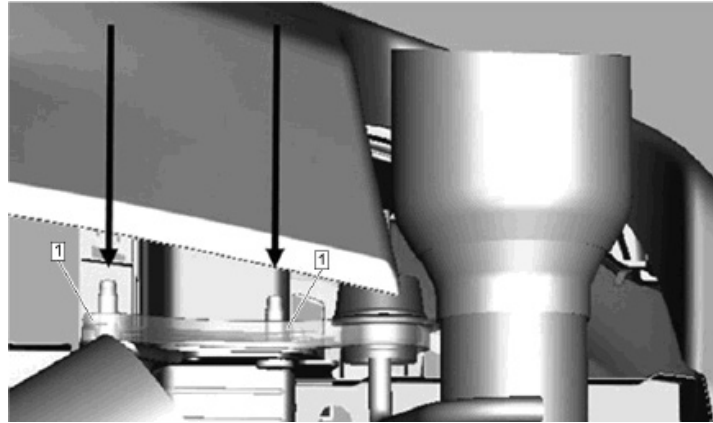

6. *Emplacement d'écrou de support de fixation* : Une fois que l'embout est aligné longitudinalement, serrer les deux écrous (1) sur la patte de support arrière comme indiqué. Serrer les écrous à **40 Nm (30 lb pi)**. Recommencer du côté opposé.

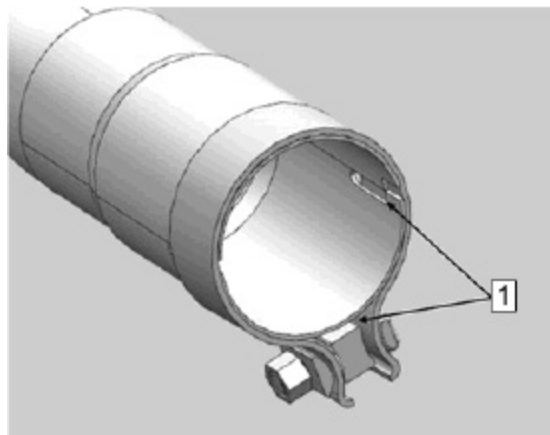

Remarque : S'assurer que les deux zones indiquées (1) ne se chevauchent pas en serrant.

7. Vérifier l'orientation de tous les colliers de serrage. L'encoche (1) sur les tuyaux ne doit pas être alignée avec la partie ouverte du collier de serrage. Le boulon du collier de serrage ne doit pas être situé à la base du tuyau d'échappement.
8. Après le serrage, vérifier que l'embout d'échappement est correctement aligné, comme indiqué à l'étape 5.

Remarque : Immédiatement après l'installation du système d'échappement, il peut y avoir des traces de fumée après le démarrage initial. NE PAS s'alarmer. La fumée est causée par la combustion d'une petite quantité de résidus d'huile de formage utilisée lors de la fabrication. Cela n'est pas un problème et disparaîtra à l'intérieur d'une très courte période après que l'échappement a atteint la température de fonctionnement normale.

Escape Chevrolet Performance – Camaro de 6 y 8 cilindros generación 6 (LGX y LT1)

Gracias por elegir Chevrolet Performance como su fuente de alto desempeño. Chevrolet Performance está comprometido a proporcionar tecnología de desempeño comprobada e innovadora que es en realidad... mucho más que sólo potencia. Las partes de Chevrolet Performance están diseñadas, desarrolladas y probadas para exceder sus expectativas de ajuste y función. Por favor consulte nuestro catálogo respecto al Centro Autorizado de Chevrolet Performance más cercano a usted o visite nuestra página en Internet www.chevroletperformance.com.

No se pretende que estas especificaciones reemplace las prácticas de servicio completas y detalladas explicadas en los manuales de servicio GM. Para instrucciones detalladas de instalación por favor vea en el manual de servicio para su vehículo específico.

Los manuales de servicio de GM están disponibles en:

Helm Incorporated
PO Box 07130
Detroit, MI 48207

Para información sobre cobertura de la garantía, por favor póngase en contacto con su concesionario local de Chevrolet Performance parts.

Observe todas las precauciones de seguridad y advertencias de los manuales de servicio durante la instalación de este juego en cualquier vehículo. Utilice protección para los ojos y ropa de protección adecuada. Soporte el vehículo firmemente con los puntales hidráulicos cuando trabaje bajo o alrededor de éste. Sólo use las herramientas adecuadas. Tenga mucha precaución cuando trabaje con líquidos y materiales inflamables, corrosivos y peligrosos. Algunos procedimientos requieren equipo y habilidades especiales. Si no tiene la capacitación, experiencia, y herramientas apropiadas para realizar cualquier parte de esta conversión con seguridad, este trabajo debe ser realizado por un profesional.

La información contenida en esta publicación se presenta sin ninguna garantía. El usuario asume completamente todo el riesgo por su uso. El diseño de componentes específicos, los procedimientos mecánicos, y las calificaciones de los lectores están más allá del control del editor, y por lo tanto el editor declina cualquier responsabilidad incurrida en conexión con el uso de la información provista en esta publicación.

Chevrolet, Chevy, el Emblema de Corbatín Chevrolet, General Motors, y GM son Marcas comerciales registradas de General Motors Corporation.

Herramientas necesarias:

- Llave/casquillo de 15 mm
- Sierra recíproca con cuchilla de corte de metal
- Barra de palanca
- Cinta de Medir

Suministros opcionales:

- Lubricante de ensamble

Advertencia de protección de los ojos

Advertencia: Se deben usar gafas de seguridad y guantes aprobados para realizar este procedimiento y reducir la posibilidad de lesión personal.

Precaución de sujetador y Hardware

Precaución: Use el sujetador correcto en la ubicación correcta. Los sujetadores de reemplazo deben ser el número de parte correcto para esa aplicación. No use pinturas, lubricantes o inhibidores de corrosión sobre sujetadores, o superficies de unión del sujetador, a menos que se especifique. Estos recubrimientos afectan el apriete del sujetador y la fuerza de sujeción de la unión y pueden dañar el sujetador. Use la secuencia y las especificaciones de apriete correctas cuando instale sujetadores para evitar dañar las partes y los sistemas. Cuando use sujetadores que se enrosquen directamente en plástico, tenga cuidado extremo para no trasroscar las partes de plástico de empate. Sólo use herramientas manuales, y no use ningún tipo de herramientas de impacto o eléctricas. El sujetador se debe apretar a mano, asentarse completamente, y no trasroscarse.

Precaución de escape

Precaución: Nunca trabaje en un sistema de escape caliente. Puede resultar en lesiones serias en forma de quemadura. Si el vehículo ha estado en uso y el sistema de escape está caliente, permita que el vehículo se enfríe durante por lo menos 1 hora. Siempre utilice protección para los ojos cuando trabaje debajo de cualquier vehículo.

Advertencia: Se deben usar gafas de seguridad y guantes aprobados para realizar este procedimiento y reducir la posibilidad de lesión personal.

Nota: Recomendamos usar una grúa o elevador hidráulico para facilitar la instalación de su nuevo paquete de actualización de escape de Performance Parts.

Partes incluidas

- 1) Ensamble de silenciador derecho (Cant.: 1)
- 2) Ensamble de silenciador izquierdo (Cant.: 1)
- 3) Abrazaderas de escape (Cant.: 2)
- 4) Emblema Chevrolet Performance (Cant.: 1) – No mostrado
- 5) Hoja de instalación (Cant.: 1) – No mostrado

Nota: Por favor confirme que todas las partes estén presentes antes de comenzar la desinstalación del sistema de escape de fábrica y la instalación del sistema de escape de desempeño.

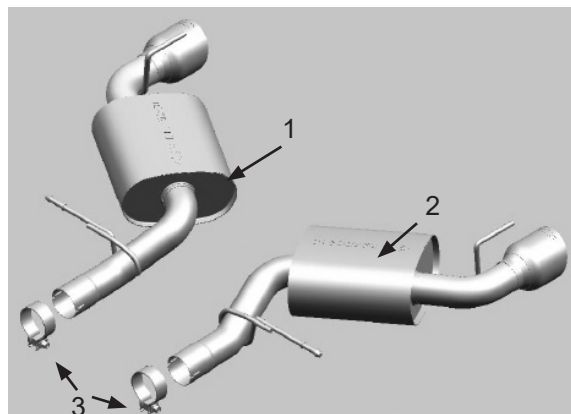

Desinstalación de sistema de escape de producción

Levante el vehículo por medio de una grúa o elevador hidráulico tomando todas las precauciones de seguridad debajo del auto. Una vez que haya realizado esto, puede comenzar a trabajar en el sistema de escape.

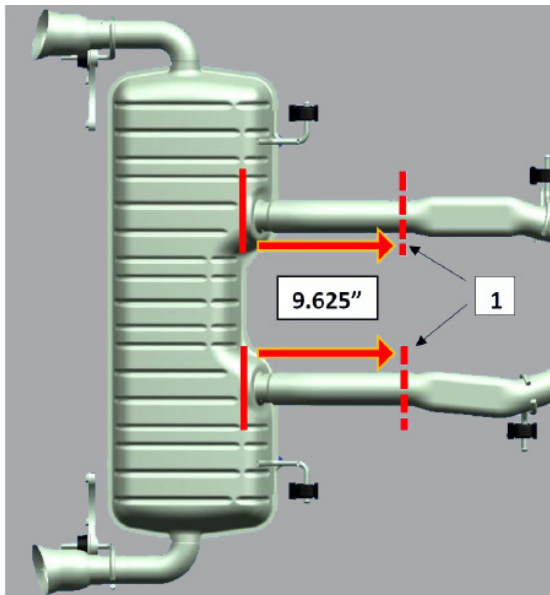

1. *Ubicación de corte de escape:* Levante el vehículo de forma que se pueda alcanzar la sección trasera del escape de fábrica. Con una cinta para medir, mida desde el borde de lata del silenciador de escape plano como se muestra. Marque el punto y corte el escape en los puntos (1) mostrados.

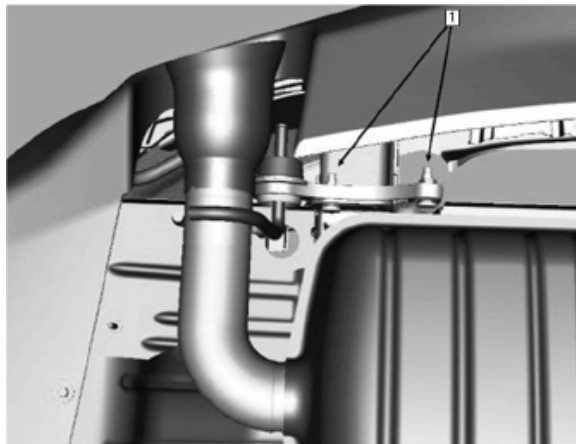

2. *Ménsula de soporte trasero:* Retire el silenciador de fábrica de los colgadores. Desatornille y conserve las tuercas (1) de las ménsulas de soporte cerca de ambos tubos traseros en la parte trasera del vehículo y retire la ménsula de soporte como se muestra.

Instalación de escape de desempeño

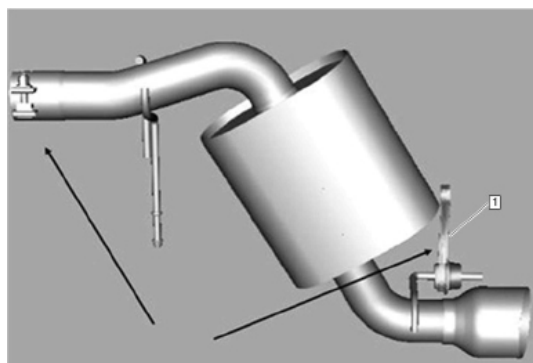

3. *Hardware pre-instalado en silenciador:* Instale el colgador sobre el extremo de uno de los nuevos silenciadores, e instale la ménsula de soporte trasera respectiva (1) sobre el silenciador como se muestra.

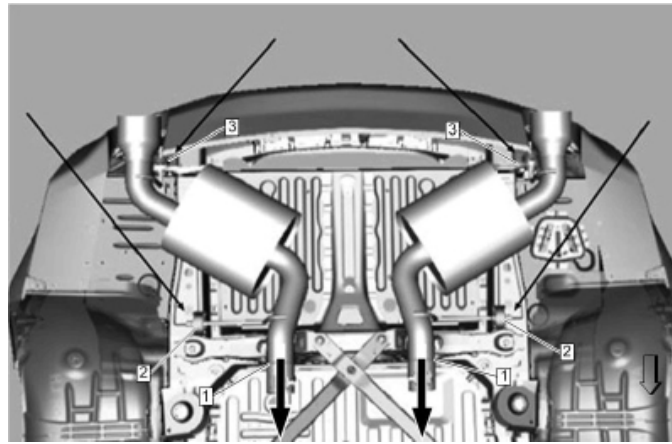

Precaución: Use el sujetador correcto en la ubicación correcta. Los sujetadores de reemplazo deben ser el número de parte correcto para esa aplicación. Los sujetadores que requieren reemplazo o sujetadores que requieren el uso de un compuesto de bloqueo de rosca o sellador están identificados en el procedimiento de servicio. No use pinturas, lubricantes o inhibidores de corrosión sobre sujetadores o superficies de unión del sujetador a menos que se especifique. Estos recubrimientos afectan el apriete del sujetador y la fuerza de sujeción de la unión y pueden dañar el sujetador. Use la secuencia y las especificaciones de apriete correctas cuando instale sujetadores para evitar dañar las partes y los sistemas.

4. *Ubicaciones de montaje para silenciadores nuevos:* Asiente el silenciador (1) en el extremo del tubo. Asiente el montaje del colgador medio del silenciador en el colgador de hule (2). Instale la ménsula de soporte trasera (3) sobre los pernos y apriete las tuercas a mano.

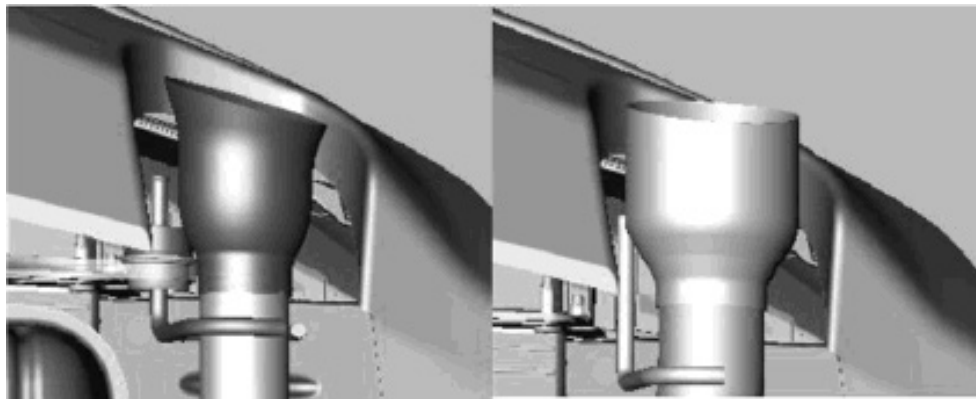

5. *Alineación de punta:* Alinee la punta como se muestra. Si la punta está demasiado al frente del vehículo, puede ocurrir daño a la fascia a partir del calor del escape. Si la punta está demasiado hacia atrás, la punta puede hacer contacto fácilmente cuando cargue o descargue la cajuela.

Nota: Si el vehículo está equipado con el Paquete de moldura de accesorios de carrocería (incluyendo efectos de suelo traseros), consulte el manual de instalación de ese paquete respecto a la instalación adecuada del anillo de escape de empate. Además, si el vehículo no tiene el Paquete de moldura de accesorios de carrocería (incluyendo efectos de suelo trasero), se debe instalar/utilizar el juego de Escape de Chevrolet Performance sin puntas de cromo.

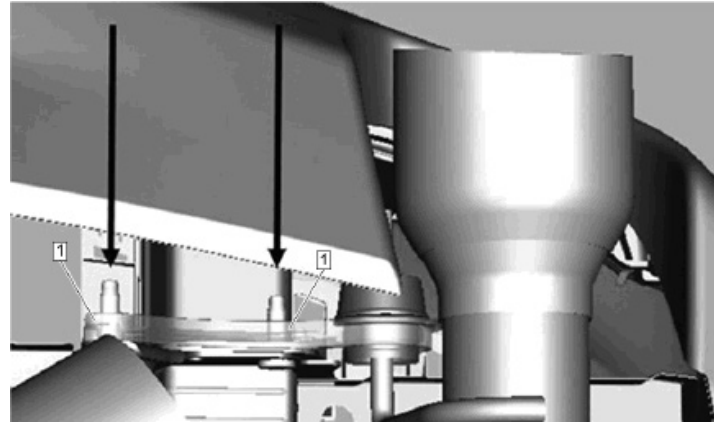

6. *Ubicaciones de tuerca de ménsula de soporte:* Una vez que la punta esté alineada al frente/atrás, apriete dos tuercas (1) en la ménsula del soporte trasero como se muestra. Apriete las tuercas a **40 Nm (30 lbs pies)**. Repita para el lado opuesto.

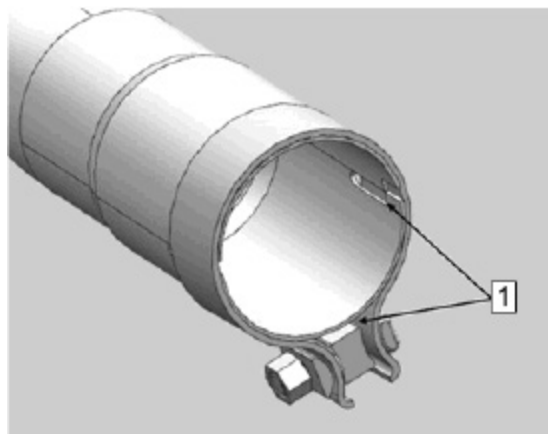

Nota: Asegúrese que las dos áreas indicadas (1) no se superpongan cuando apriete.

7. Revise la orientación de todas las abrazaderas. La ranura (1) en los tubos no se debe alinear con el área abierta de la abrazadera de banda. El perno de la abrazadera no se debe ubicar en la parte inferior del tubo de escape.
8. Después de apretar, confirme que la punta del escape esté alineada adecuadamente como se muestra en el paso 5.

Nota: Inmediatamente después de la instalación de su sistema de escape, puede experimentar un rastro de humo después del arranque inicial. NO se alarme. El humo es causado por la quema de una pequeña cantidad de residuo de aceite de formación usado en el proceso de fabricación. Esto no es un problema y desaparecerá en un periodo muy corto de tiempo una vez que el escape haya alcanzado su temperatura normal de operación.